

Rozdělení formy:

Forma je teď rozdělená v místě lomu dělicí roviny. Původně zde bylo rádiusové navázání obou lomení dělicí roviny, nyní je ostré.

Kontaktní plochu mezi oběma polovinama tvoří extra packy tloušťky 5mm

Filozofie je taková že packy se ručně provrtají a stahnou se šroubama dělené části poloviny a pak obě poloviny se k sobě sešroubují v dělicí rovině šroubama, aby se celek zafixoval. Pak se postupně dělené části zavaří, poté se „packy“ odříznou flexou a dovaří dle potřeby i zevnitř a přebrousí opět ručně.

Rozdělení je vidět na obrázcích

Průser je, že na dolní pohyblivé části je mírný podkos cca 4mm – to by možná nemusel být problém, ale je tam díra na čep, která musí odpovídat hlavnímu směru odformování, takže je o 8° vykloněný. Na výkresech je to označeno.

na dalších slajdech je ukázka hotových forem, je zde vidět hrubé vnější opracování

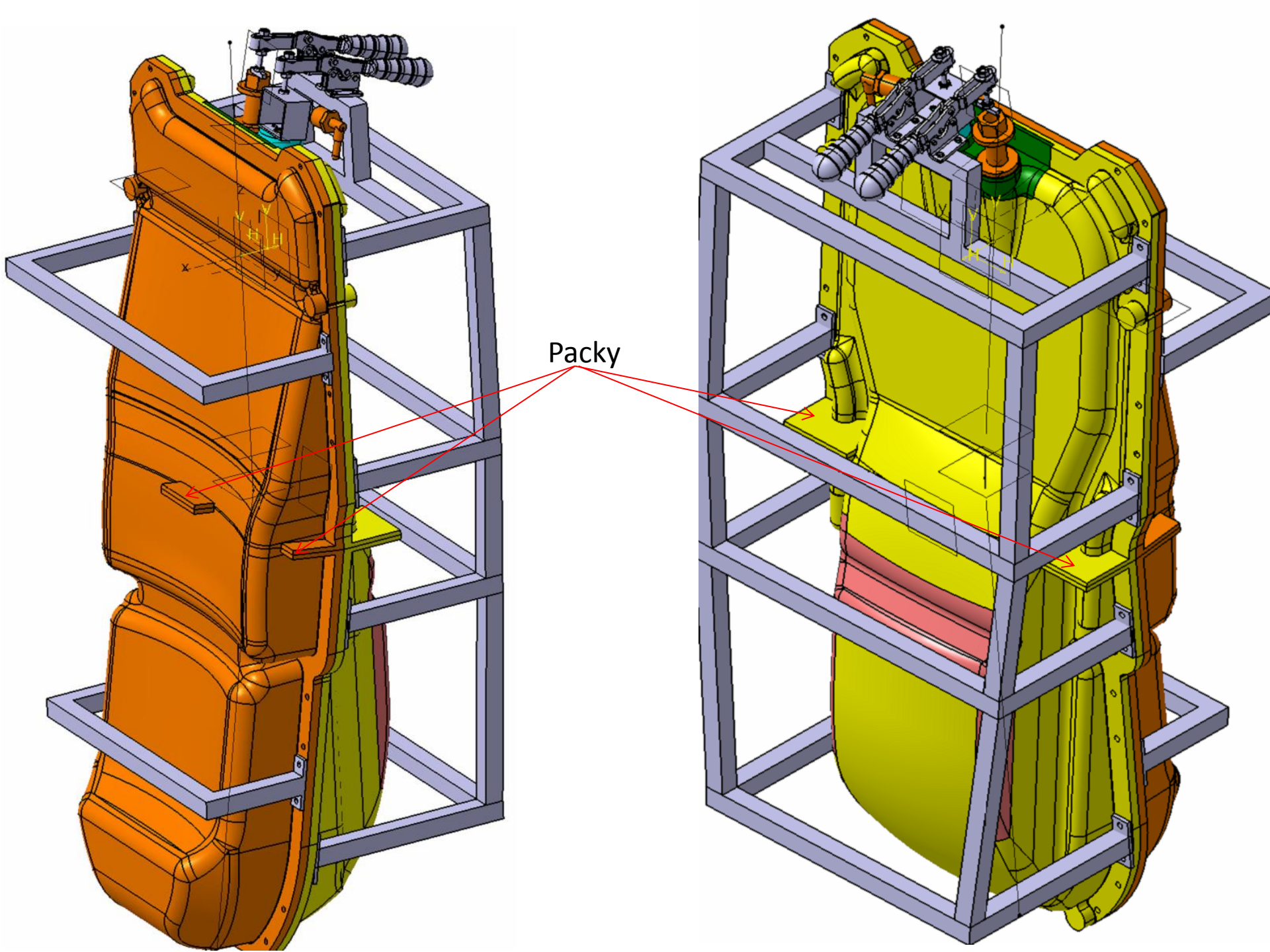

Packy

Pevná polovina:

Zavitova vložka

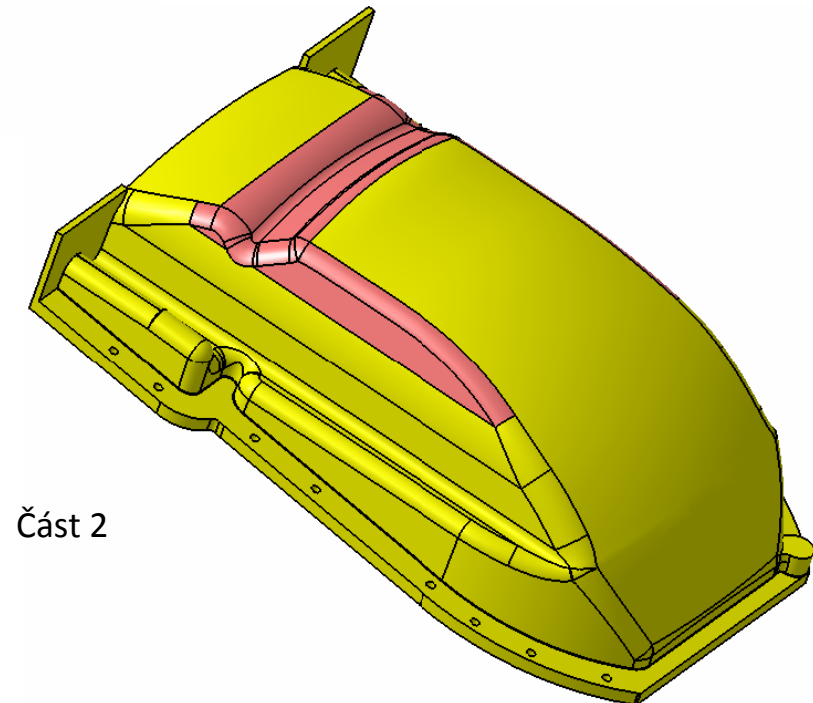
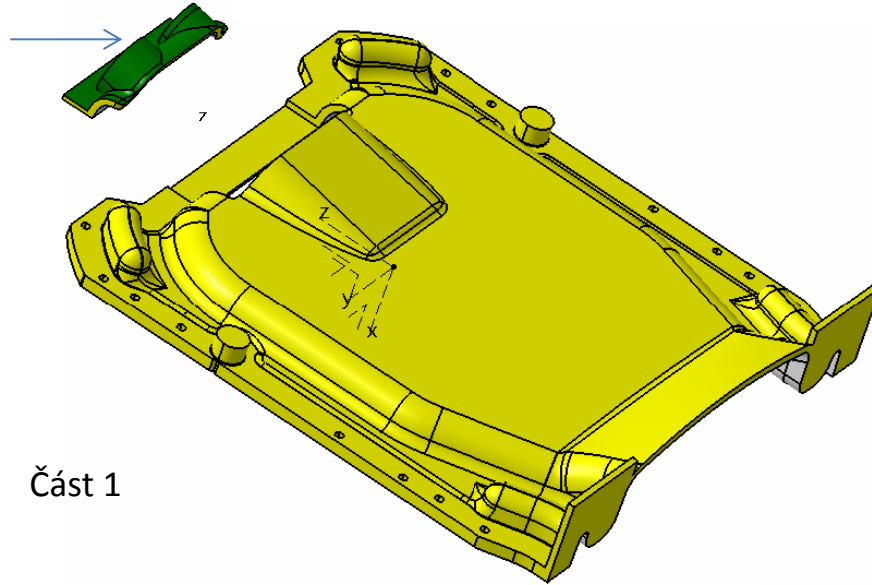

Pohyblivá polovina:

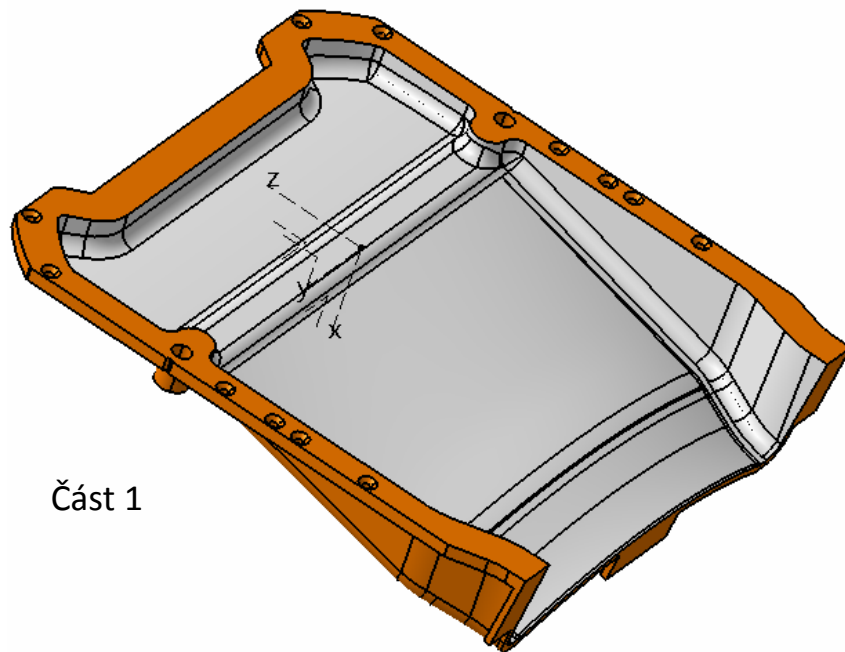

Část 1

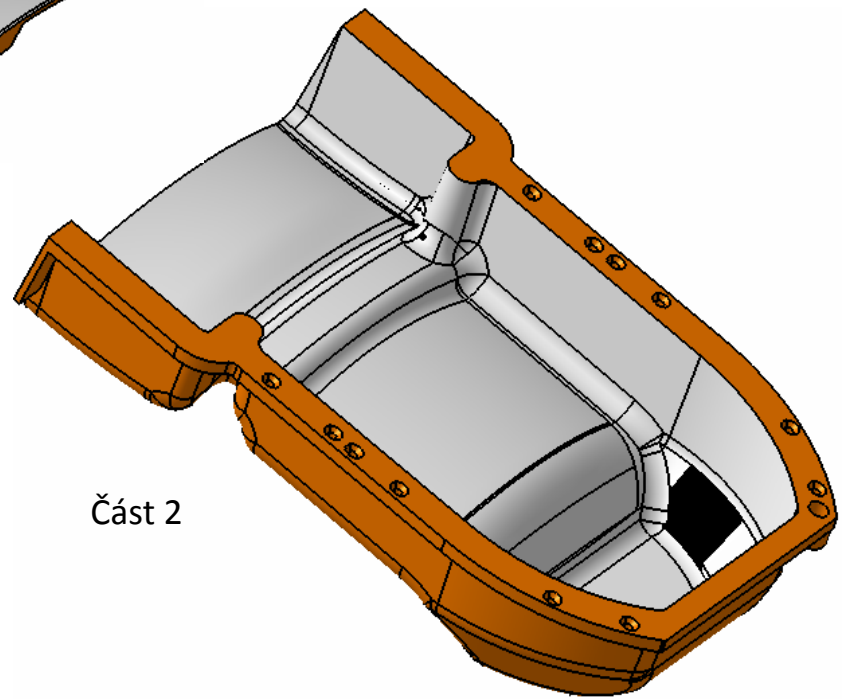

Část 2

Ukázky forem:

