

Rev.	Popis zmeny	Dátum	Vyhotovil	Schválil

Poznámka: -		DIN ISO 13715	
Materiál: 11 379	Polotovár: P50-1000x2000	Hmotnosť: 55,659 kg	Plocha: 0,749 m ²
Metóda zobrazenia:	Mierka: 1:10	Všeobecné tolerancie: ISO 2768-mK, ISO 13920-BF, DIN 6935	Povrchová úprava: -
DIN EN ISO 1302 Ra, Rz (µm)		Kooperácia: -	Ohýbacie nástroje: -
Zákazka: -		Ohýbací program: -	
Číslo v ERP: -		Vyhotovil: ANDRÁNSKY	Schválil: -
Názov: SPODOK		Číslo výkresu zostavy: -	
Typ dokumentu: Výkres súčastky		Dátum vydania: 04.11.2019	Formát: A3
		Rev.: 00	List: 1/3

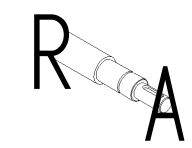

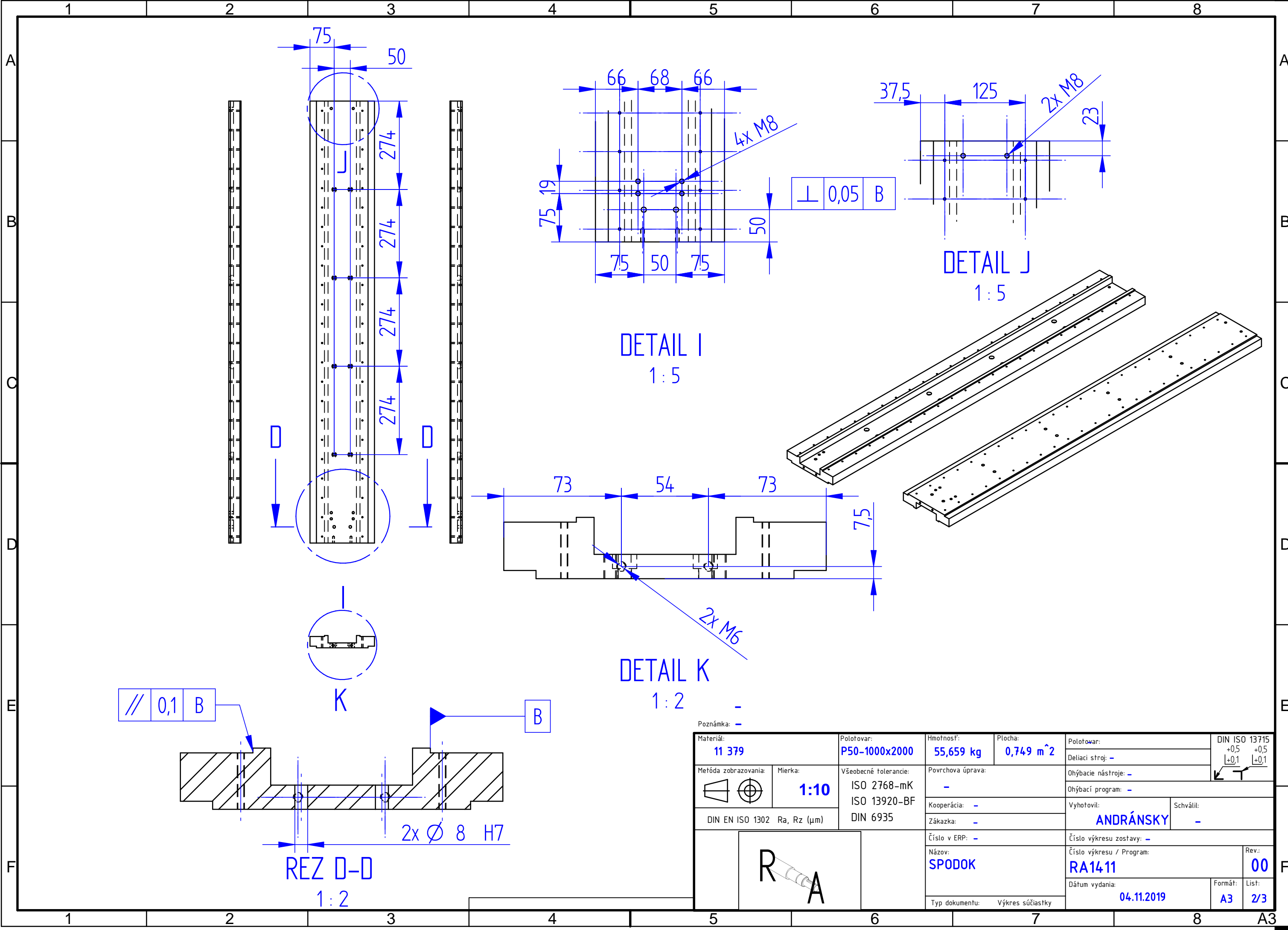

DETAIL I
1:5

DETAIL J
1:5

DETAIL K
1:2

// 0,1 B

⊥ 0,05 B

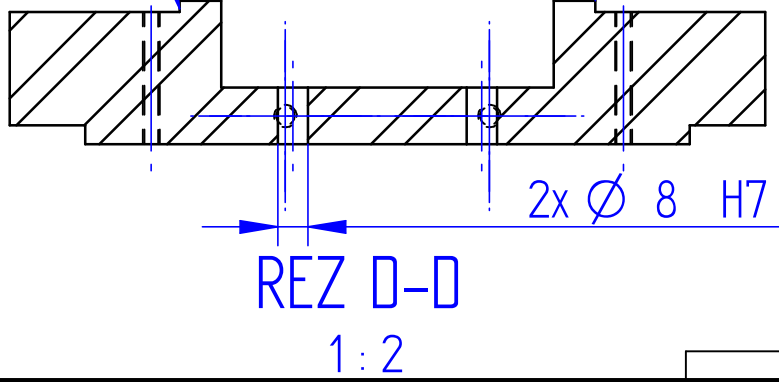

Materiál: 11 379		Položovar: P50-1000x2000		Hmotnosť: 55,659 kg	Plocha: 0,749 m²	DIN ISO 13715 +0,5 +0,5 +0,1 +0,1	
Metóda zobrazenia: 	Mierka: 1:10	Všeobecné tolerancie: ISO 2768-mK ISO 13920-BF DIN 6935		Povrchová úprava: -		Ohýbacie nástroje: -	
DIN EN ISO 1302 Ra, Rz (µm)		Kooperačia: -		Zákazka: -		Ohýbací program: -	
		Číslo v ERP: -		Vyhotožil: ANDRÁNSKY		Schválil: -	
		Názov: SPODOK		Číslo výkresu / Program: RA1411		Rev.: 00	
Typ dokumentu: Výkres súčiastky		Dátum vydania: 04.11.2019		Formát: A3		List: 2/3	

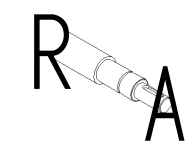

REVISION HISTORY			
REV	DESCRIPTION	DATE	APPROVED

	NAME	DATE	Solid Edge		
DRAWN	andreansky	10/30/19			
CHECKED			TITLE		
ENG APPR					
MGR APPR					
UNLESS OTHERWISE SPECIFIED DIMENSIONS ARE IN MILLIMETERS ANGLES ±X.X° 2 PL ±XXX 3 PL ±X.XXX			SIZE	DWG NO	REV
			A2		
			FILE NAME: SPODOK.dft		
			SCALE:	WEIGHT: SHEET 3 OF 3	