

6

5

4

3

2

1

D

D

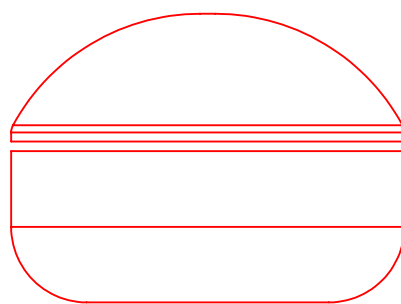
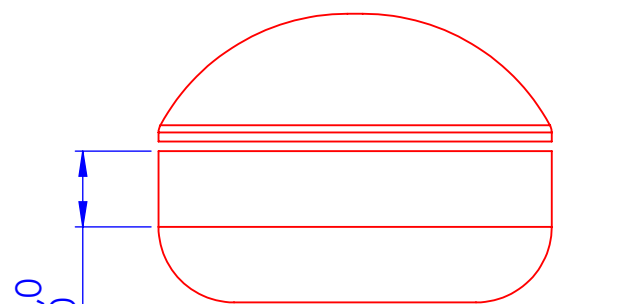

+10,0
100,0 ± 0,0

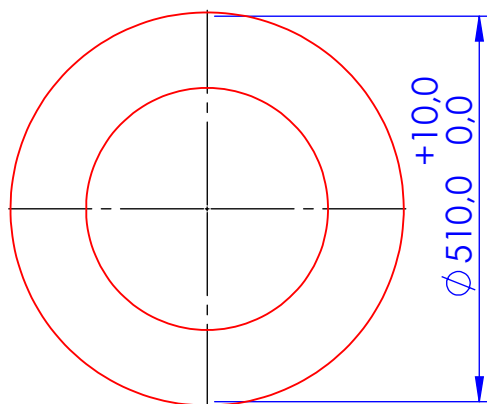

+10,0
Ø 510,0 ± 0,0

C

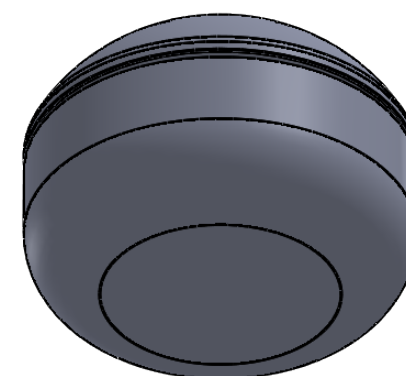

B

B

POKUD NENÍ UVEDENO JINAK: JEDNOTKY JSOU V MILIMETRECH DRSNOST: TOLERANCE: LINEÁRNÍ: ÚHLOVÁ:			OPRACOVÁNÍ:			ODSTRANIT OSTRÉ HRANY		NEUPRAVOVAT MĚŘÍTKO VÝKRESU		ZMĚNA	
NAVRHL	JMÉNO	PODPIS	DATUM			NÁZEV:					
PŘEZKOŮSEL						autoklav					
SCHVÁLIL											
VÝROBA											
Z. JAKOSTI					MATERIÁL:	Č. VÝKRESU		A4			
					HMOTNOST:	MĚŘÍTKO:1:10		LIST 1 Z 1 LISTŮ			

A

A

6

5

4

3

2

1