

4

3

2

1

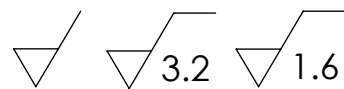

F

F

E

E

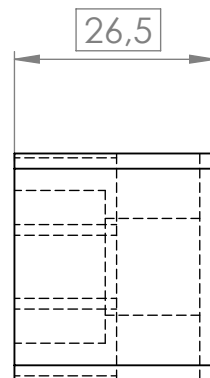
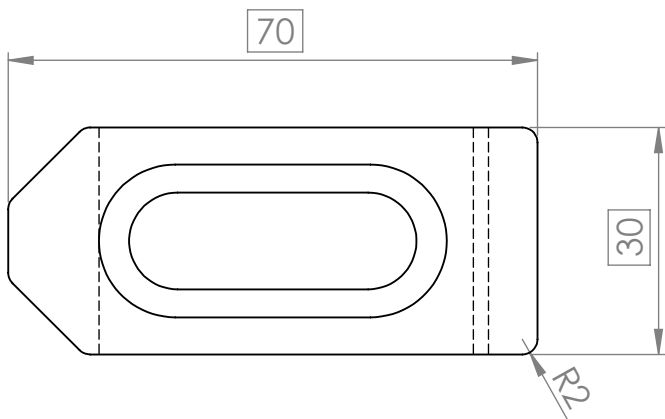

D

D

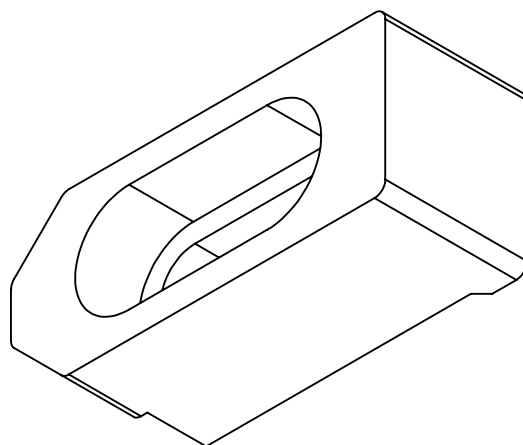
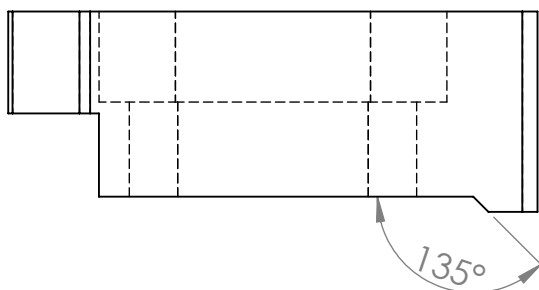

funkční plocha

C

C

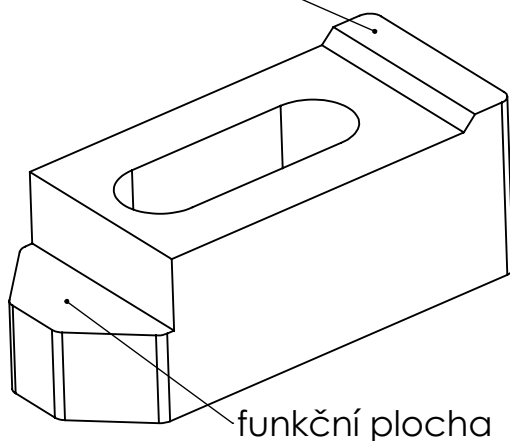

16 Ks

B

B

POKUD NENÍ UVEDENO JINAK:
JEDNOTKY JSOU V MILIMETRECH
DRSNOST:
TOLERANCE:
LINEÁRNÍ:
ÚHLOVÁ:

OPRACOVÁNÍ:

Frézovat

ODSTRANIT
OSTŘÍ HRANY

0,5 x 45°

NEUPRAVOVAT MĚŘÍTKO VÝKRESU

ZMĚNA

	JMÉNO	PODPIS	DATUM	
NAVRHL				
PŘEZKOUŠEL				
SCHVÁLIL				
VÝROBA				
Z. JAKOSTI				
MATERIÁL:			C45 (12 050)	
HMOTNOST:				

NÁZEV:

Č. VÝKRESU

Upínka V1

A4

MĚŘÍTKO: 1:1

LIST 1 Z 1 LISTŮ

4

3

2

1

A

A