

Vydání 1935 Ausgabe

HORNY & ZAUNER

BRNO · BRÜNN

Křenová 4-6 Kröna



Nástroje

pro

kováře, zámečníky, mechaniky a soustružníky

Měřicí nástroje

Werkzeuge

für

Schmiede, Schlosser, Mechaniker und Metallbearbeiter

Meßwerkzeuge

Telefony: — Telefone:

Obchod a sklad 15.699 Geschäft und Magazin — Kanceláře 15.690 Kanzleien

Skład Černovice 16.757 Lager Czernowitz

Založeno 1894 Gegründet

OBCHODNÍ DOMY KŘENOVA 4-6
GESCHÄFTSHÄUSER KRÖNA 4-6



SKLADIŠTĚ ČERNOVICE
ČÁSTEČNÝ POHLED
LAGERPLATZ CZERNOWITZ
TEILANSICHT

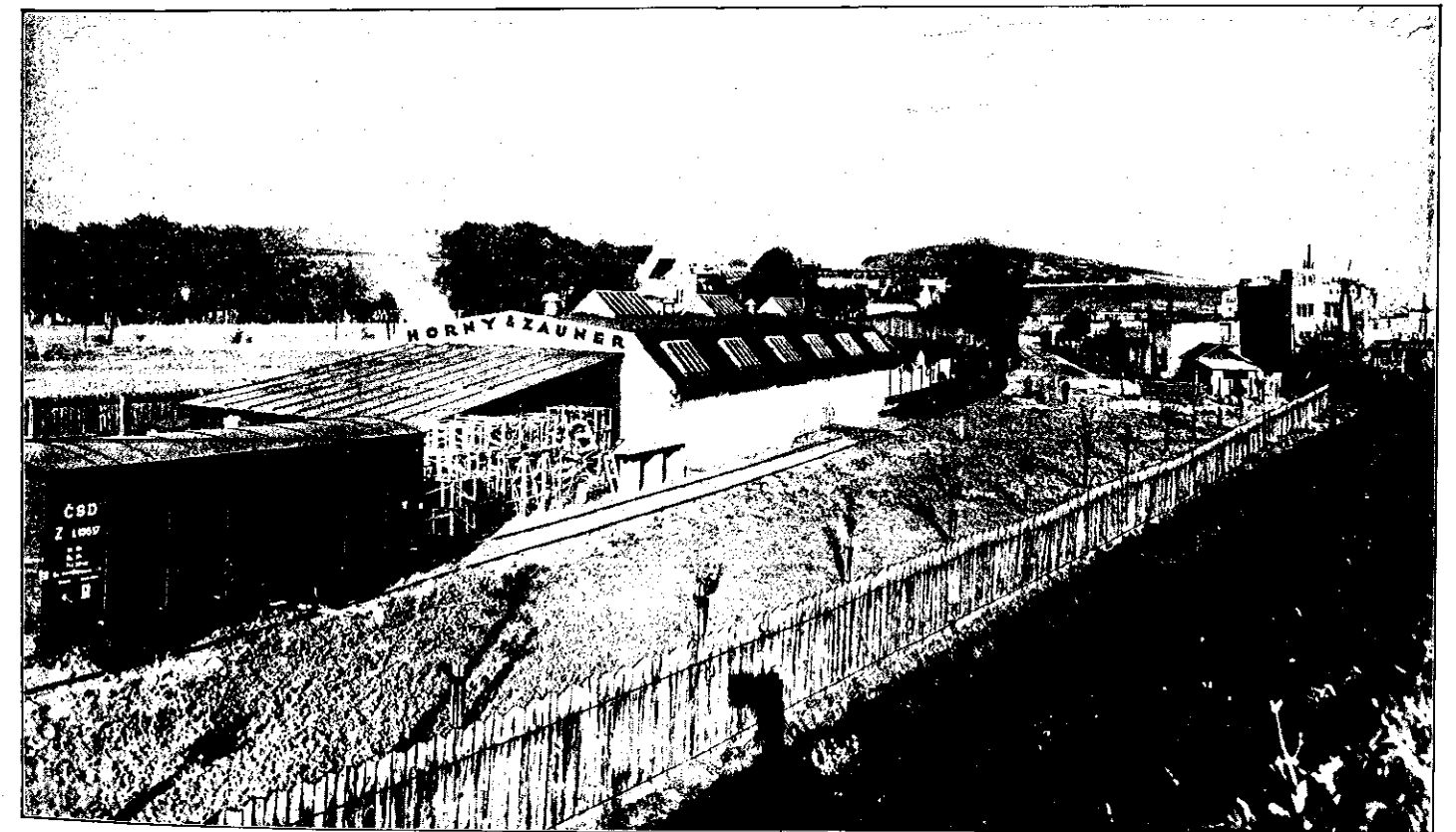



PŘEDNÍ
PRODEJNÍ
MÍSTNOST

VORDERES
GESCHÄFTS-
LOKAL

ZADNÍ
PRODEJNÍ
MÍSTNOST

RÜCKWÄRTI-
GES
GESCHÄFTS-
LOKAL

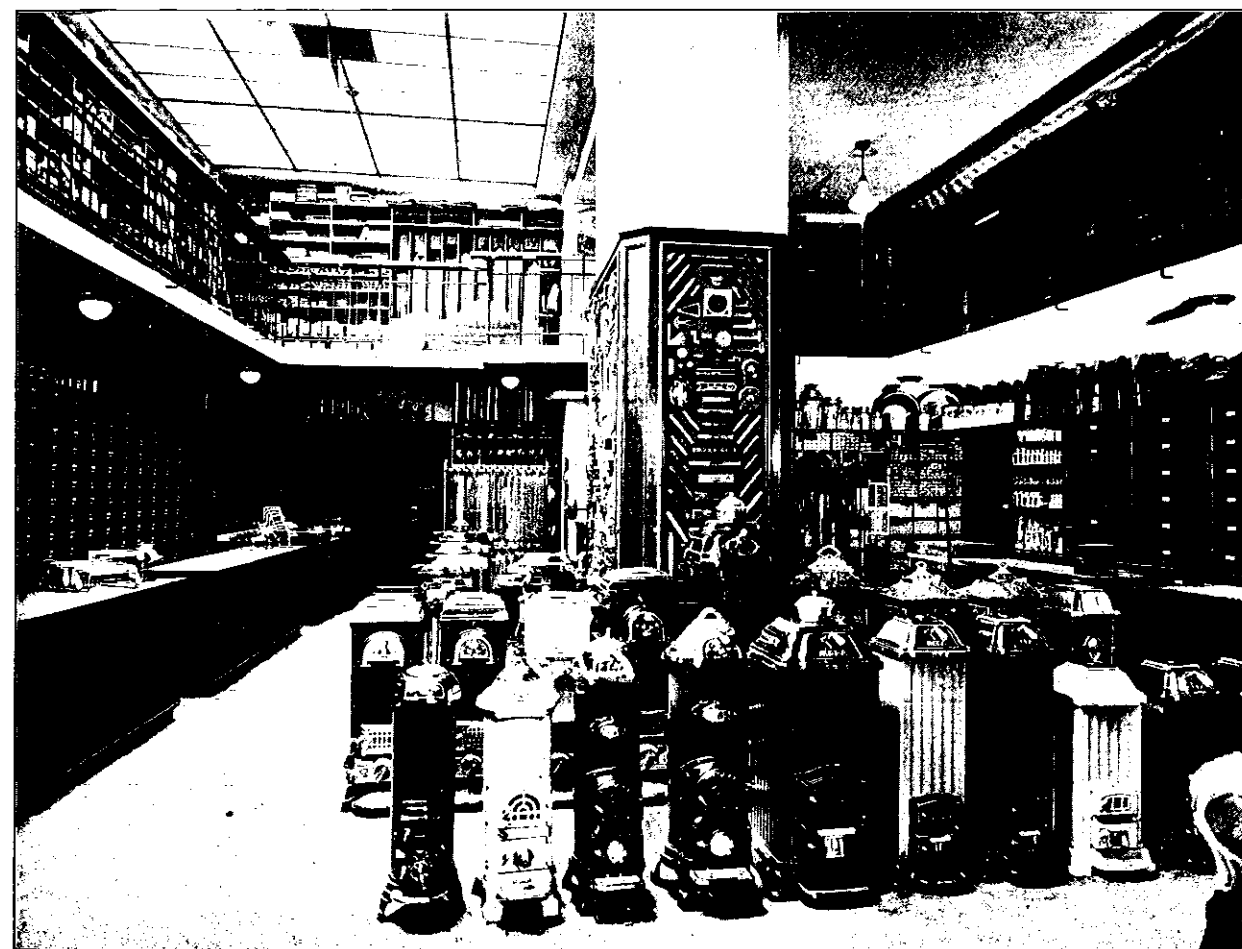

SKLADIŠTĚ KŘENOVÁ 4
LAGERRAUM KRÖNA 4



VNITŘEK SKLADIŠTĚ ČERNOVICE
LAGER-INNENRAUM CZERNOWITZ

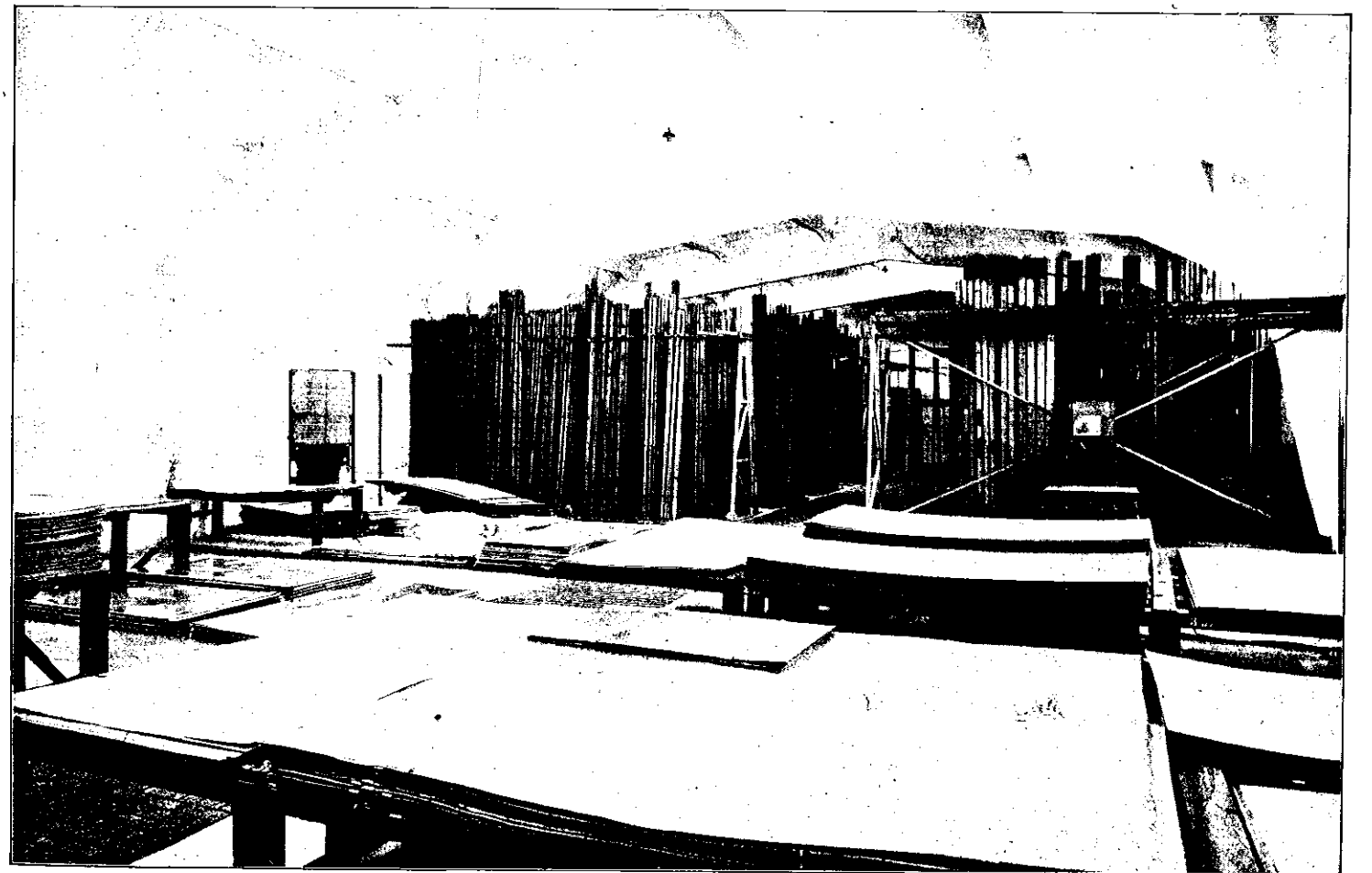

P. T.

Vyhovující přání většiny svého váženého zákaznictva, rozhodli jsme se vydati tento ceník.

Předpokládáme, že týž bude Vám velice vítanou pomůckou a prosíme, byste téhož co nejhojněji používal. Doufáme, že se tím také naše posavadní příjemné obchodní spojení ještě více utuží a t. váme

s veškerou úctou

HORNY & ZAUNER.

P. T.

Auf vielseitigen Wunsch unserer geehrten Kundschaft haben wir uns entschlossen, vorliegenden Katalog herauszugeben.

Wir glauben, daß Ihnen dieser sehr willkommen sein wird, bitten um dessen häufige Benützung und hoffen, daß sich dadurch unsere bisherige angenehme Geschäftsverbindung noch inniger und fester gestalten wird.

Hochachtungsvoll

HORNY & ZAUNER.

Prodejní a dodací podmínky.

Ceny se rozumějí v československých korunách, nezávazně, z našeho skladu v Brně, bez obalu a mimo 3% daně z obrátu.

Obal účtujeme za svěstojnou cenu a nebereme zpět.

Naše účty jsou splatné ihned po obdržení zboží za hotové neto bez jakékoli srážky, nejsou-li ujednány jiné platební podmínky.

Objednávky vyřizujeme promptně ze skladu v Brně; meziprodej jest vyhrazen.

Doprava se děje vždy na účet a nebezpečí příjemce a neručíme za škody, ztrátou neb poškozením za dopravy vzniklé.

Oprávněných reklamací dbáme pouze do 8 dnů po obdržení zboží.

Ku vrácení námi dodaného zboží jest zapotřebí bezpodmínečně našeho předchozího souhlasu.

Všechny účty jsou splatny a žalovatelný v Brně.

Verkaufs- und Lieferbedingnisse.

Sämtliche Preise verstehen sich in čsl. Kronen, unverbindlich, ab unserem Lager Brünn, exklusive Emballage und 3% Umsatzsteuer.

Emballage wird zum Selbstkostenpreise berechnet und nicht zurückgenommen.

Unsere Rechnungen sind zahlbar sofort nach Erhalt der Ware gegen Netto-Kassa ohne jedweden Abzug, falls nicht andere Zahlungsbedingungen vereinbart wurden.

Bestellungen werden prompt ab Lager Brünn ausgeführt; ein eventueller Zwischenverkauf wird vorbehalten.

Der Versand erfolgt für Rechnung und Gefahr des Empfängers. Für etwaige Beschädigungen oder Verluste während des Transportes übernehmen wir gar keine Verantwortung.

Reklamationen können nur innerhalb 8 Tagen nach Erhalt der Waren berücksichtigt werden.

Retoursendungen von Waren bedürfen unbedingt unseres vorherigen Einverständnisses.

Sämtliche Fakturen sind zahlbar und klagbar in Brünn.

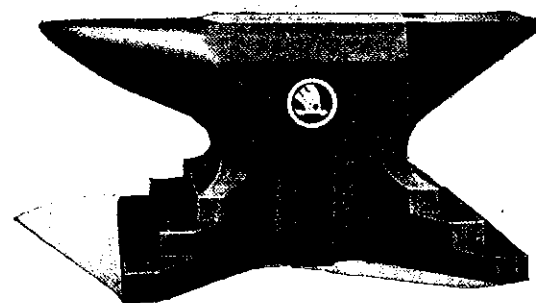

1

KOVADLINY — AMBOSSE

kovářské i zámečnické - für Schmiede u. Schlosser

	10—16	16. ² —25	25. ² —50	50. ² —150 kg
--	-------	----------------------	----------------------	--------------------------

1 kg Kč	16.75	13.40	10.90	8.05
---------	-------	-------	-------	------



2

ÚTINKY ABSCHRÖTER

šířka ostří - Bahnbreite
50, 60, 70 mm
síla čepu - Stiftstärke
22, 25, 25 mm
váha kusu - Stückgewicht
0.8, 1., 1.40 kg

1 kg Kč 24.30



3

VLČKY — HÖRNCHEN (Spitzstöckel)

síla čepu — Stiftstärke
22—25 mm
váha kusu - Stückgewicht
60—150 dkg

1 kg Kč 24.30

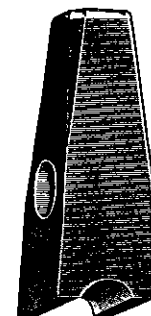

4

VRCHNÍ RAZIDLA OBERE GESENKE

pro čepy - für Bolzen 10—50 mm
váha - Gewicht: 1—3 kg

1 kg Kč 23.30

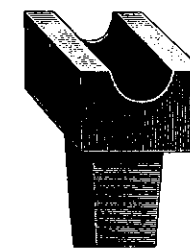

5

SPODNÍ RAZIDLA UNTERE GESENKE

pro čepy - für Bolzen 10—50 mm
váha - Gewicht: 1—3 kg

1 kg Kč 23.30



6

PRŮBOJNÍKY DURCHSCHLÄGER

síla - Stärke 5—30 mm
váha - Gewicht 0.7—2.50 kg

1 kg Kč 25.30

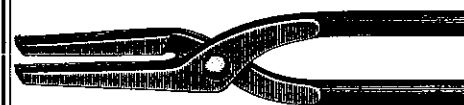

7

rovné — gerade

30—45 cm

síla rukojetí - Schenkelstärke
12—16 mm

váha - Gewicht 0.75—2 kg

1 kg Kč 20.20



8

duté — hohl

30—45 cm

síla rukojetí - Schenkelstärke
12—16 mm

váha - Gewicht 0.75—2 kg

1 kg Kč 20.20



9

slabé — schwach

25—40 cm

síla rukojetí - Schenkelstärke
10 mm

váha - Gewicht 0.5—1 kg

1 kg Kč 22.20

KLEŠTĚ DO OHNĚ — FEUERZANGEN

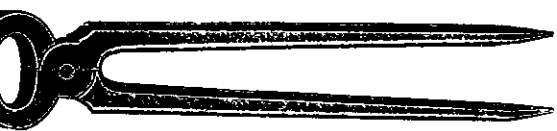

10

KLEŠTĚ PODKOVÁŘSKÉ — HUFZANGEN
leštěné

úzkočelistné - mit schmalem Maul

délka - Länge	320	340	350	360 mm
Stück Kč	52.—	58.—	69.40	72.—

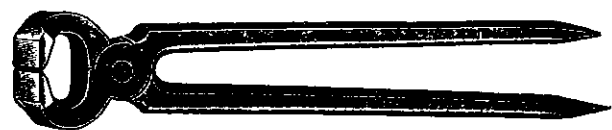

11

HUFZANGEN
geschliffen

širokočelistné - mit breitem Maul

délka - Länge	320	340	350	360 mm
1 kus - 1 Stück Kč	60.—	68.—	74.—	80.—

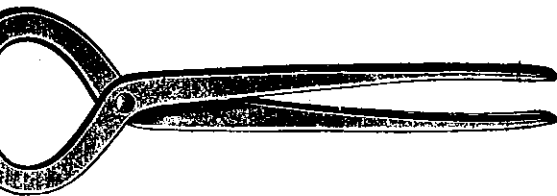

12

ZKOUŠECÍ — HUFUNTERSUCHZANGEN
leštěné

délka mm: geschliffen	300	320	350
Stück Kč	52.—	56.80	62.—



13

KLADIVA PODKOVÁŘSKÁ
HUFBESCHLAGHÄMMER

velikost - Größe:	350	400 gr.
1 kus - 1 Stück Kč	28.30	36.20

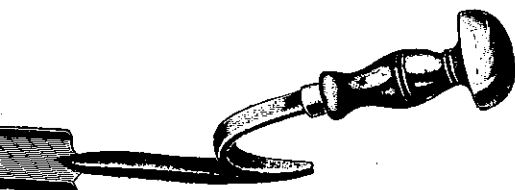

14

STRUHÁKY NA KOPYTA — HUFWIRKMESSER

1 kus - 1 Stück Kč 35.50

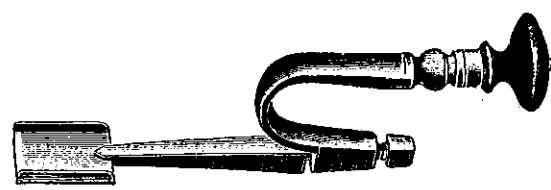

15

1 kus - 1 Stück Kč 39.—

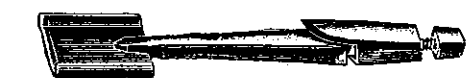

16

RADNÍ NOŽE — ERSATZMESSER

1 kus - 1 Stück Kč 23.10

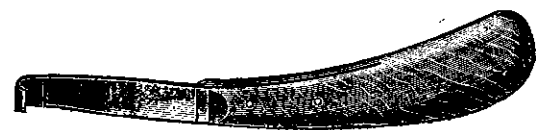

17

TRHÁKY NA KOPYTA — HUFSCHNITZER

1 kus - 1 Stück Kč 11.80



18

SEKÁČE NA KOPYTA — HUFHAUKLINGEN

šířka - Länge u. Breite	320×30 mm
Stück Kč	11.80

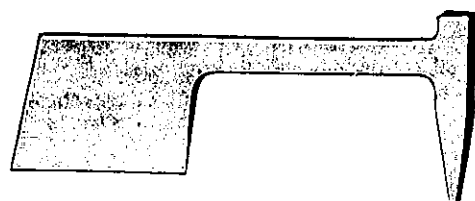

19

SEKÁČE NA PODKOVÁKY — HUFNIETKLINGEN

1 kus - 1 Stück Kč 14.—

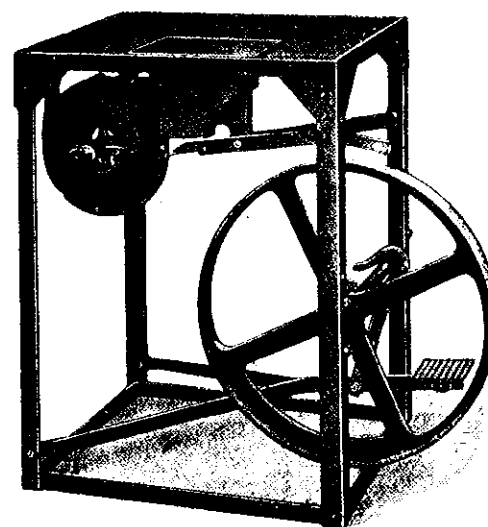

20

POLNÍ VÝHNĚ — FELDSCHMIEDEN

rozměr - Größe:	45×50	50×60	50×70
váha - Gewicht kg: ca	51	56—64	60—70
obyč. - gewöhl. Kč	436.—	450.—	480.—
s kuličk. ložisky mit Kugellager } Kč	486.—	500.—	530.—
za 1 kus - per 1 Stück			

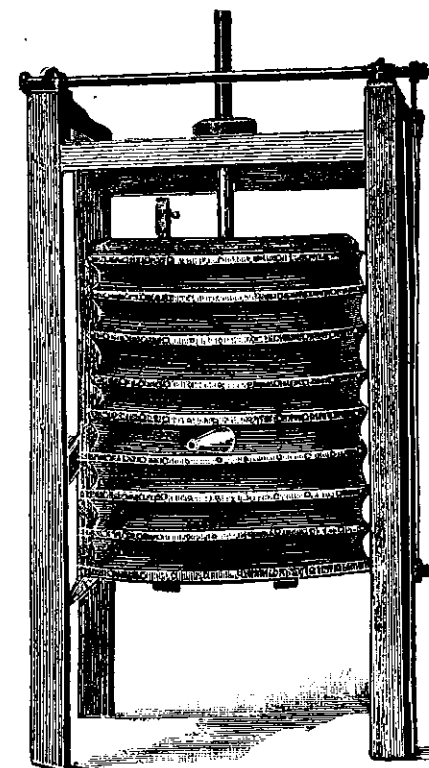

21

VÁLCOVÉ MĚCHY — CYLINDER-BLASEBÄLGE

	63 cm	71 cm O
1 kus - 1 Stück Kč	1540.—	1800.—

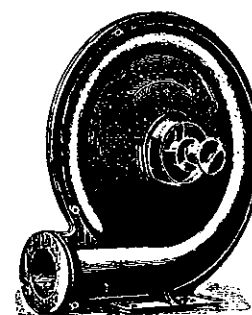

22

VĚTRÁKY PRO VÝHNĚ
VENTILATOREN FÜR SCHMIEDEN

velikost - Größe	cm:	28	33	42	49	54
s otvorem mit Loch		□	□	○	○	○
1 kus - 1 Stk Kč		190.—	223.—	540.—	730.—	1100.—

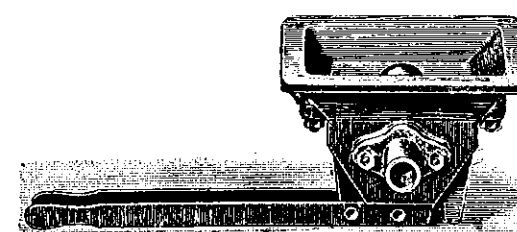

23

REGULAČNÍ JÍMKY - OHNIŠTĚ

	UNTERWIND - ESSEISEN			
velikost - Größe: 0*)	1	2	3	4
rozměr s okrajem	200	220	250	270
Außenmaße m. Falz	245	280	310	340
váha - Gewicht kg:	15	16	81.5	22.5
1 kus - 1 Stk Kč	148.50	173.—	208.—	272.—
*) má □ otvor dole a kratší páky.				
*) mit □ Loch unten u. kürzeren Hebeln.				

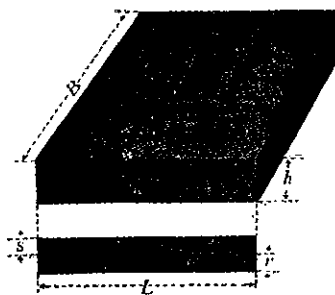

24

VYROVNÁVACÍ DESKY — RICHTPLATTEN

délka - Länge	mm	200	250	300	400	500	600	800
šířka - Breite	„	150	200	200	300	400	500	600
síla - Stärke	„	60	60	60	70	80	90	120
váha - Gewicht kg:		13	22	26	61	117	197	430
1 kus - 1 Stück Kč		57.—	85.—	106.—	200.—	350.—	594.—	1113.—

uvedené ceny rozumí se včetně hoblování horní plochy.
Obige Preise verstehen sich inklusive Abhobeln der oberen Fläche.
hoblování dalších ploch na dotaz. — Abhobeln der weiteren Flächen laut Anfrage.

PILKY NA KOV - jednostranné
METALLSÄGEBLÄTTER - einseitig



délka - Länge mm:	305	305	280	255
šířka - Breite „	14	14	14	14
síla - Stärke „	0.5	0.7	0.7	0.7
1 Tuc. - 1 Dtz Kč	—	12.40	14.40	14.40
Ia jakosti - Ia Qualität „	—	18.50	20.—	20.—
zvlášť Ia jakosti - extra Ia Qualität „	38.—	24.70	24.70	24.70

PILKY NA KOV - oboustranné
METALLSÄGEBLÄTTER - zweiseitig



délka - Länge mm	305
šířka - Breite „	28
síla - Stärke „	0.8
1 Tuc. - 1 Dtz Kč	20.60
Ia jakosti - Ia Qualität „	28.10
zvlášť Ia jakosti - extra Ia Qualität „	35.—

PILKY NA KOV DO STROJE — SCHIENENSÄGEN



délka - Länge mm:	305	360	360	410	460	480	510
šířka - Breite u. Stärke mm:	16×1	16×1	25×1	25×1.25	25×1.25	25×1.5	25×1.5
1 kus - 1 Stück Kč	2.10	3.20	4.—	5.—	5.80	6.20	7.30

PILY NA KÁMEN — STEINSÄGEN

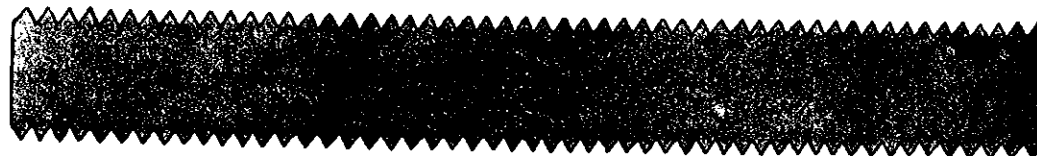

30×1 mm	8.—
1 m Kč	8.—

RÁMY PRO PILKY NA KOV — METALLSÄGEBOGEN

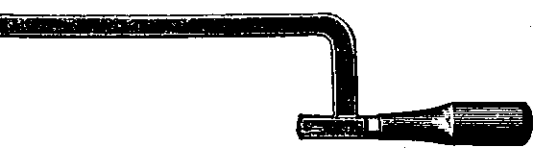
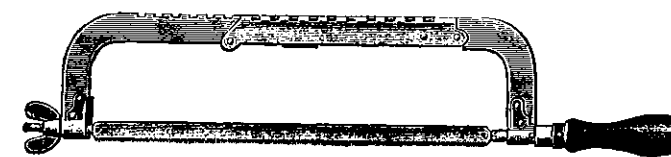
pevné - feste:		posunovací - verstellbare:	
für Sägen	250, 305 mm	pro pilky - für Sägen	230—360 mm
1 Stück Kč	14.— 22.80	1 kus - 1 Stück Kč	36.20

PILKY NA KOV - PROŘEZÁVACÍ
MARKETERIESÄGEN



délka - Länge mm:	140	180
šířka - Breite „	2	3
síla - Stärke „	0.3	0.5
1 Tuc. - 1 Dtz Kč	39.60	22.40

RÁMY NA PILKY PRO HODINÁŘE
UHRMACHERSÄGEBOGEN

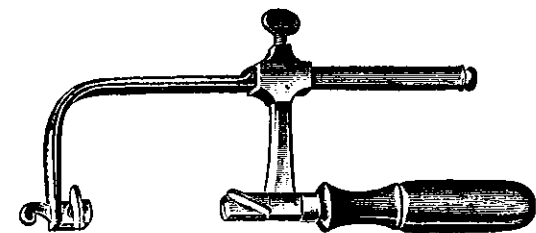

pro pilky do - für Sägen bis 160 mm
1 kus - 1 Stück Kč 30.70

PILEČKY NA KOV - VYŘEZÁVACÍ
LAUBSÄGEN FÜR METALL



délka - Länge 130 mm	5,	6
č. - Nr. 0—4	5,	6
1 veltucet - 1 Groß Kč	22.—	24.—

PILEČKY NA KOV A KOSTI „BLESK“
SÄGEN FÜR METALL U. HORN „BLITZ“



tuzem.-inländ.	1 kus - 1 Stück Kč	12.10
zahraniční - ausländ.	„ „ „	21.60

PILKY OKRUŽNÍ NA KOV — METALLKREISSÄGEN

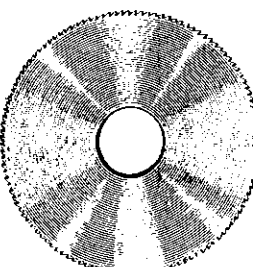
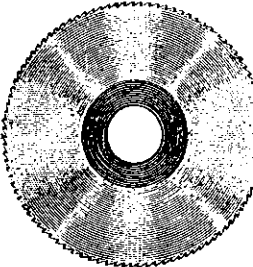

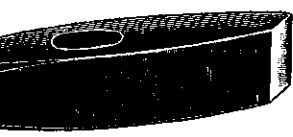

průměr - Durchmesser mm:	40	50	60	70	80	90	100
síla - Stärke „	„	0.3—0.5	„	„	„	0.5	„
čís. - Nr. 35 1 kus - 1 Stk Kč	6.20	7.70	8.20	11.10	11.50	12.90	15.60
„ „ 36 „ „ „	7.80	9.45	12.15	14.25	17.10	19.50	22.50
průměr - Durchmesser mm:	40	50	60	70	80	90	100
síla - Stärke „	„	0.7	„	„	„	„	„
čís. - Nr. 35 1 kus - 1 Stk Kč	7.70	9.30	10.70	11.75	14.—	17.—	19.60
„ „ 36 „ „ „	8.30	10.40	12.30	14.40	17.40	21.—	23.35
průměr - Durchmesser mm:	50	60	70	80	90	100	125
síla - Stärke „	„	1	„	„	„	„	„
čís. - Nr. 35 1 kus - 1 Stk Kč	9.60	10.90	12.—	15.40	18.50	20.—	26.—
„ „ 36 „ „ „	9.90	12.60	14.85	18.15	21.75	23.70	35.55
průměr - Durchmesser mm:	50	60	70	80	90	100	125
síla - Stärke „	„	1.5	„	„	„	„	„
čís. - Nr. 35 1 kus - 1 Stk Kč	10.80	11.60	13.—	16.—	19.50	21.80	29.10
„ „ 36 „ „ „	12.15	15.—	18.60	22.80	27.—	30.60	41.40
průměr - Durchmesser mm:	50	60	70	80	90	100	110
síla - Stärke „	„	2	„	„	„	„	„
čís. - Nr. 35 1 kus - 1 Stk Kč	—	—	—	—	27.60	34.—	42.30
„ „ 36 „ „ „	15.—	18.—	22.—	28.—	33.—	37.75	45.—
							50.50
							65.35

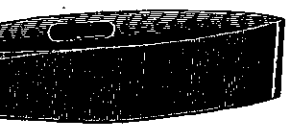

SEKÁČE NA ŽELEZO — SCHROTMEISSEL

váha - Gewicht kg:	0.75	1	1.25	1.50
čís.-Nr. 37, 38 „Böhler“	1 kg Kč 44.40	40.95	40.95	40.95
čís.-Nr. 38 tuzemské - inländische „	24.80	24.80	23.20	23.20



37

38



39



40

SEKÁČE NA ŽELEZO, PLOCHÉ A KŘÍŽOVÉ — FLACH- und KREUZMEISSEL

Länge cm:	15	20	25	30	35	40	45	50	60
1 kus - 1 Stück Kč	13.60	16.—	23.60	28.40	37.20	39.—	46.—	54.—	64.—
é - inländ. „	5.25	7.30	10.90	15.—	18.80	24.—	27.—	28.40	31.—



41

NÝTOVACÍ KLDIVA — NIETHÄMMER

váha - Gewicht - Größe gr:	100	150	200	250	300	400
„Böhler“ 1 kus - 1 Stück Kč	5.60	7.20	8.30	9.70	10.—	11.10
tuzemská - inländ. „	4.05	4.85	5.55	6.30	6.90	8.70

váha - Gewicht gr:	500	600	750	1000	1500	2000
„Böhler“ 1 kus - 1 Stück Kč	12.—	12.80	14.20	17.30	24.20	32.40
tuzemská - inländ. „	9.20	9.70	11.70	13.80	18.—	20.—



42.

NÝTOVACÍ KLDIVA, NASAZENÁ — NIETHÄMMER, ANGESTIELTE

Gewicht gr:	100	150	200	250	300	400	500
1 kus - 1 Stück Kč	11.60	13.10	13.95	14.95	15.80	18.—	20.20
á - inländ. „	5.25	6.50	7.10	7.90	8.50	10.60	12.15

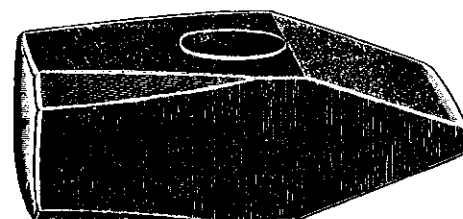

43

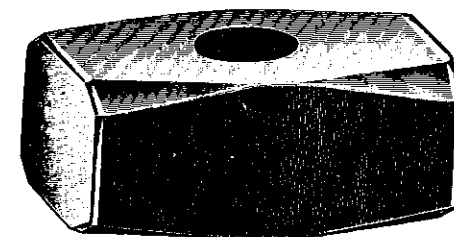

44

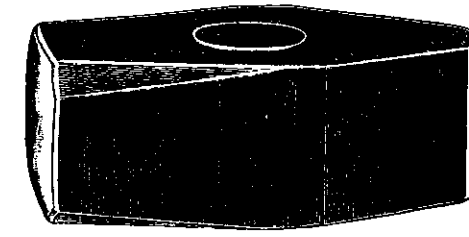

45

PERLÍKY — VORSCHLAGHÄMMER PALICE — SCHLÄGEL KŘÍŽOVÁ KLDIVA — KREUZHÄMMER

váha - Gewicht kg:	1	1½	2	2.5—3	3.5—6	6.5—10
tuzem. - inländ. 1 kg Kč	17.40	16.20	16.20	15.55	14.40	14.20
„Böhler“ 1 kg Kč	13.75	11.10	10.—	8.90	8.45	8.30

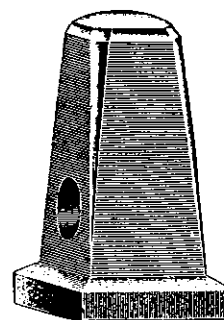

46

SEDLÍKY VYROVNAVACÍ — SCHLICHTHÄMMER

váha - Gewicht kg:	1.2	1.35	1.5	2	2.5	3
šířka - Breite mm:	50	55	60	65	70	80
1 kg Kč	32.15	28.60	28.60	24.85	24.85	23.35



47



48

KLDÍVKA NA KOSY — DÄNGELHÄMMER

váha Gewicht gr:	300	350	400
čís.-Nr. 47 „Böhler“ 1 kus - Stück Kč	8.90	9.95	10.80
„ „ tuzem. - inländ. 1 kg Kč	19.30	19.30	19.30
čís.-Nr. 48 „Böhler“ 1 kus - Stück Kč	9.—	10.—	10.85
„ „ tuzem. - inländ. 1 kg Kč	19.30	19.30	19.30

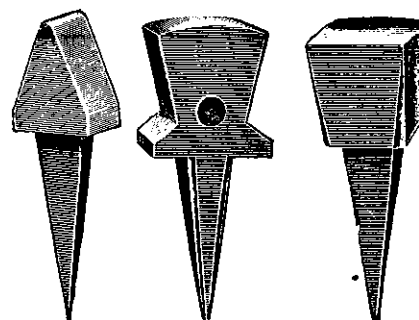

49

50

51

KOVADLINKY NA KOSY — DÄNGELAMBOSSE

váha - Gewicht gr:	250	300	350	400
čís.-Nr. 49 1 kus - 1 Stück Kč	4.85	5.80	6.75	7.70
čís.-Nr. 50 1 kus - 1 Stück Kč	4.85	5.80	6.75	7.70
čís.-Nr. 51 „Böhler“ 1 kus - Stück Kč	—	9.—	9.20	9.40
„ „ tuzem. - inländ. 1 kg Kč	19.30	19.30	19.30	19.30

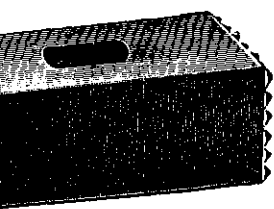

52

PEMRLICE — KRONHÄMMER

váha - Gewicht kg:	0.75	1	1.50	2
„Böhler“ 1 kus - 1 Stück Kč	47.—	58.—	78.—	98.—
tuzem. - inländ. „ „ „	21.20	26.30	39.40	48.60

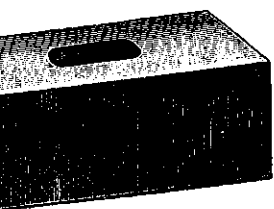

53

PALICE NA KÁMEN — KÜFERSCHLÄGEL

váha - Gewicht kg:	1	1.50	2	2.50	3	4
1 kus - 1 Stück Kč	13.20	19.80	23.50	29.35	35.20	42.10

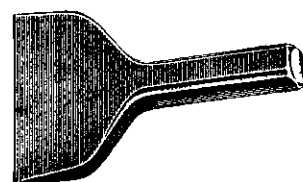

54

NA UMĚLÝ KÁMEN — CHARIEREISEN

šířka mm:	40	50	60
Stück Kč	15.40	17.—	19.40

55

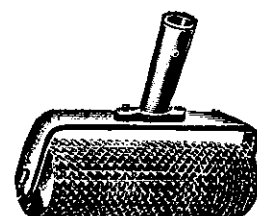

**VÁLEČKY BETONÁŘSKÉ, mosazné
ZEMENTBODEN-WALZEN aus Messing**

rozměr - Durchm. u. Länge mm	60×150	70×200	80×240
váha - Gewicht kg	2.50	3.50	5.30
1 kus - 1 Stück Kč	232.—	253.—	274.50



56

**NOŽOVÉ
MESSERPICKEN**

1 kus - 1 Stück Kč 28.—



57

**OŠKRDY MLYNÁŘSKÉ
MÜHLPICKEN**

1 kg Kč 30.40



58

**OŠKRDY NA KOTL. KÁMEN
KESSELSTEINPICKEN**

1 kg Kč 32.—

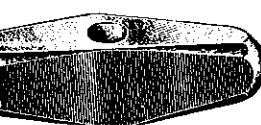

59

PALIČKY NA ŠTĚRK — SCHOTTERSCHLÄGEL

váha - Gewicht kg	0.50	0.60	0.70	0.80
„Böhler“ 1 kg Kč	25.—	21.70	21.70	20.80
tuzem. - inländ. „ „ „	17.10	15.55	15.55	13.55



60

KLÍNY NA DŘEVO A KÁMEN — HOLZ- und STEINKEILE

váha - Gewicht kg	1	1.50	2	3
1 kg Kč	11.20	11.20	10.60	10.60

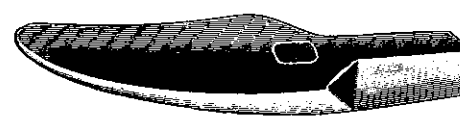

61



62

KLADIVA DLAŽDIČSKÁ — PFLASTERHÄMMER

váha - Gewicht kg	1.50	2	váha - Gewicht kg	5	6	7	8
šířka a délka Breite u. Länge	} mm	47×300	50×320	52×340	55×340		
čís.-Nr. 61. 1 kg Kč							



63

KLADIVA ZEDNICKÁ — MAURERHÄMMER

velikost - Größe:	1	2	3
váha - Gewicht kg	0.50	0.62	0.75
1 kus - 1 Stück Kč	8.—	8.50	9.—

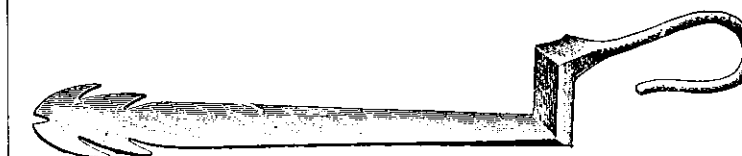

64

**POKRÝVAČSKÉ HŘEBOVKY
NAGELEISEN FÜR SCHIEFERDECKER**

délka - Länge cm:	30	38	45
1 kus - 1 Stück Kč	40.50	45.50	50.30

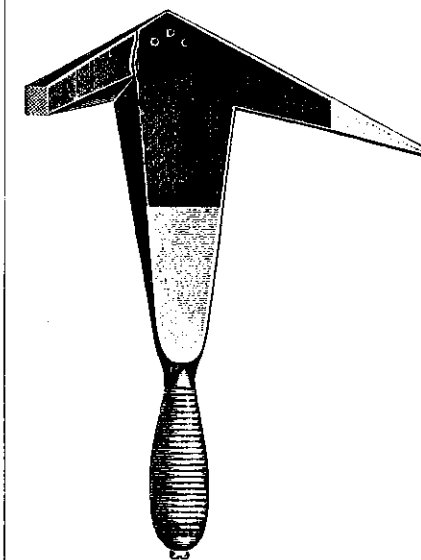

66

**KLADIVA POKRÝVAČSKÁ
SCHIEFERDECKERHÄMMER**

**SEKÁČE NA BŘIDLICI
SCHIEFERDECKERBRÜCKEN**

1 kus - 1 Stück Kč 28.—

s dřev. ruk. mit Holzheft	s kož. ruk. mit Lederheft
1 kus - 1 Stk Kč	1 kus - 1 Stk Kč
78.90	91.—

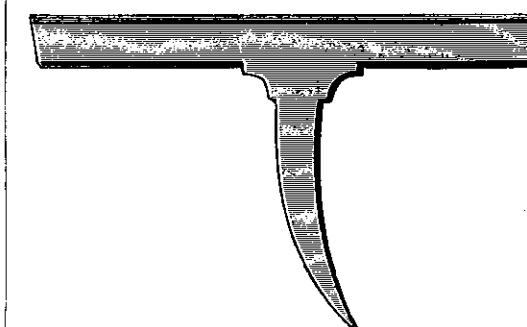

67

**SEKÁČE NA BŘIDLICI
SCHIEFERDECKERBRÜCKEN**

1 kus - 1 Stück Kč 32.—

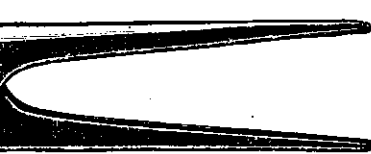

68

KLEŠTĚ ŠTÍPACÍ — BEISSZANGEN

délka - Länge mm:	105	130	160	185	210	240	260
coulů - Zoll	4	5	6	7	8	9	10
1 kus - 1 Stück Kč	4.40	5.40	6.50	7.55	8.75	11.50	12.85

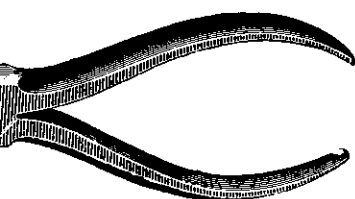

69

SKŘÍPKY, franc. vzor — VORSCHNEIDER, franz. Modell

délka - Länge mm:	105	115	130	145	160	185	210
černé - schwarze 1 kus - 1 Stück Kč	12.25	14.—	16.70	19.35	22.70	29.50	37.85
leštěné - blanke	15.—	17.20	19.60	21.60	24.—	—	—



70

SKŘÍPKY silné — KRAFTVORSCHNEIDER

délka - Länge mm:	130	145	160	185	210	
černé, pro měkký drát schwarze, für weichen Draht	1 kus } 1 Stk }	Kč 16.60	19.80	23.20	29.70	38.60
černé, pro tvrdý drát schwarze, für harten Draht	1 kus } 1 Stk }	Kč 18.40	22.—	25.80	33.—	42.90

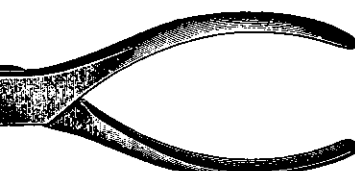

71

SKŘÍPKY pro ocelový drát

KRAFTVORSCHNEIDER für Stahldraht

délka - Länge mm:	130	145	160	185
1 kus - 1 Stück Kč	23.—	27.40	30.—	35.60



72

SKŘÍPKY patentní — Patent-VORSCHNEIDER

délka - Länge mm:	145	200
1 kus - 1 Stück Kč	32.60	48.—

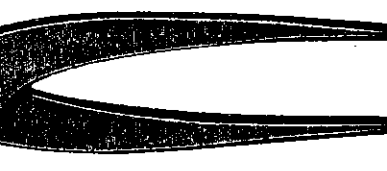

73

SKŘÍPKY s rovnými čelistmi

VORSCHNEIDER mit geraden Backen

délka - Länge mm:	160	185
1 kus - 1 Stück Kč	31.60	35.20

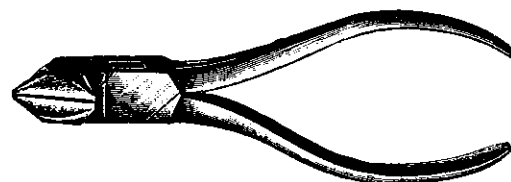

74

SKŘÍPKY POSTRANNÍ — SEITENSCHNEIDER

délka - Länge mm	120	130	145	160	185
1 kus - 1 Stück Kč	16.50	18.80	21.80	25.20	31.20

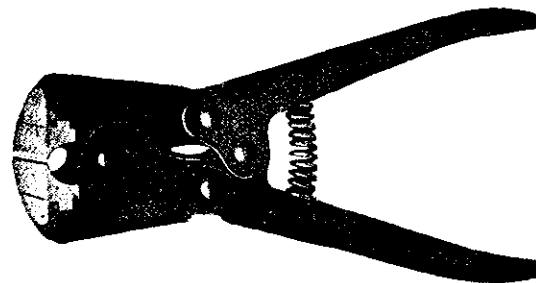

75

**SKŘÍPKY PÁKOVÉ NA OCELOVÝ DRÁT
s vyměnitelnými čelistmi**

**HEBELVORSCHNEIDER FÜR STAHLDRAHT
mit auswechselbaren Backen**

délka - Länge mm	160	185	210
s úzkými čelistmi 1 kus - 1 Stk Kč	27.—	32.—	39.—
se širokými čelistmi „ „ „	30.—	36.—	43.—

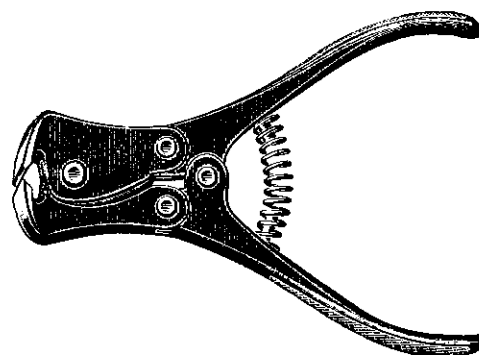

76

SKŘÍPKY PÁKOVÉ na železný drát

HEBELVORSCHNEIDER für Eisendraht

délka - Länge mm	160	185	210	240
1 kus - 1 Stück	57.—	70.20	75.50	90.30

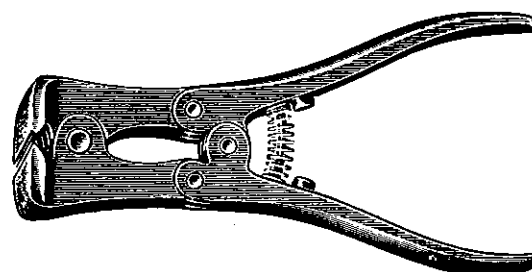

77

SKŘÍPKY PÁKOVÉ na železný drát

HEBELVORSCHNEIDER für Eisendraht

délka - Länge mm	160	185	210	240
1 kus - 1 Stück Kč	54.—	66.—	72.—	87.60

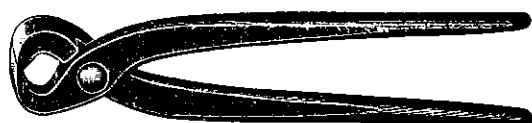

78

KLEŠTĚ NA PLETIVO A PRO KAMNÁŘE

RABITZ U. TÖPFERZANGEN

délka - Länge mm	160	185	210	240
1 kus - 1 Stück Kč	15.—	17.60	18.60	20.90



79

KLEŠTĚ NA PLETIVO — DRAHTFLECHTZANGEN

délka - Länge mm	185	210	225	260
1 kus - 1 Stück Kč	21.60	32.50	38.—	45.20

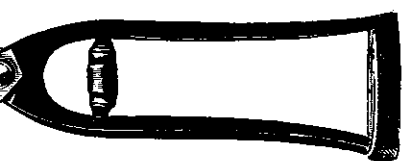

80

NŮŽKY NA PLETIVO — GEFLECHTSCHEREN

délka - Länge 200 mm

1 kus - 1 Stück Kč 16.—

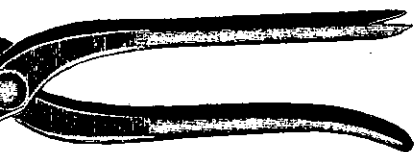

81

KLEŠTĚ OBUVNICKÉ — SCHUSTERZANGEN

délka - Länge mm	160	185	200
------------------	-----	-----	-----

1 kus - 1 Stück Kč	8.40	9.70	11.10
--------------------	------	------	-------



82

**KLEŠTĚ OBUVNICKÉ NA KŮŽI
SCHUSTERFALZZANGEN**

délka - Länge mm	185	210
------------------	-----	-----

černé - schwarze	1 kus - 1 Stk Kč 18.50	20.50
------------------	------------------------	-------

leštěné - geschliffen	1 kus - 1 Stk Kč 19.50	21.50
-----------------------	------------------------	-------

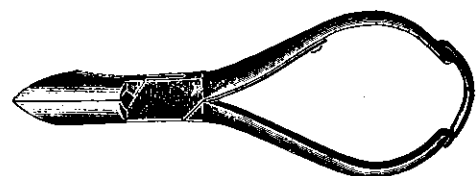

**NA ZUBY PRO VEPŘE
SCHWEINEZAHN-ABSCHNEIDZANGEN**

délka Länge 130 mm

Stück Kč 9.10

84

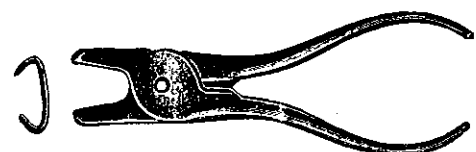

**KLEŠTĚ NA DRÁTKY PRO VEPŘE
RÜSSELZANGEN**

bez stavěcího šroubku - ohne Stellschraube 5.85

1 kus - 1 Stück Kč 7.20

se stavěcím šroubem - mit Stellschraube

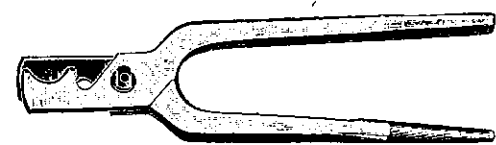

**NA ZAPALOVACÍ ŠŤŮRU
ZÜNDSCHNURZANGEN**

délka - Länge 140 mm

Stück Kč 22.40

86

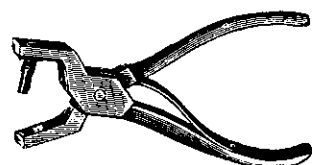

**KLEŠTĚ PROŠTIPOVACÍ, DĚTSKÉ
KINDER-LOCHZANGEN**

délka - Länge 100 mm

1 kus - 1 Stück Kč 7.45

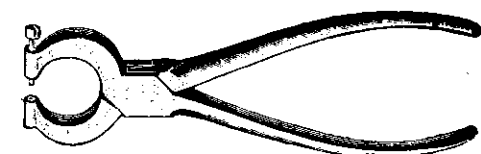

**PROŠTIPOVACÍ NA PLECH
METALL-LOCHZANGEN**

délka - Länge mm	160	185	200
------------------	-----	-----	-----

- für Löcher	1.5	2	2.5
--------------	-----	---	-----

Stück Kč	39.60	45.—	54.—
----------	-------	------	------

88

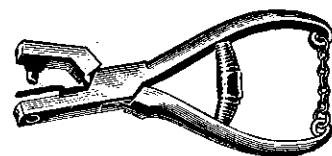

**KLEŠTĚ PROŠTIPOVACÍ PRO PRŮVODČÍ
KONTROLLZANGEN**

délka a hloubka - Länge u. Tiefe mm	130	150	170
-------------------------------------	-----	-----	-----

	30	40	50
--	----	----	----

se zádržkou - mit Aufhalter Fig. 13.35

1 kus - 1 Stück Kč

bez zádržky - ohne Aufhalter 27.40 31.—

89

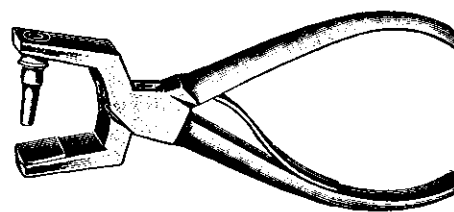

**KLEŠTĚ DÍRKOVACÍ, LEŠTĚNÉ
LOCHZANGEN, BLANK**

pro 4 mm dírky für 4 mm Löcher

délka - Länge 150 mm

1 kus - 1 Stück Kč 27.70

90

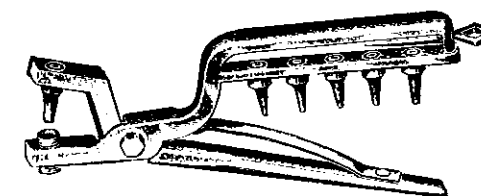

**KLEŠTĚ DÍRKOVACÍ, LEŠTĚNÉ
LOCHZANGEN, BLANK**

pro dírky 2—5 mm für Löcher 2—5 mm

délka - Länge mm: 160, —185—, 200

počet průbojníků - Pfeifenzahl: 4 4 6 6

1 kus - 1 Stück Kč 42.— 70.— 76.60 85.—

91

91a

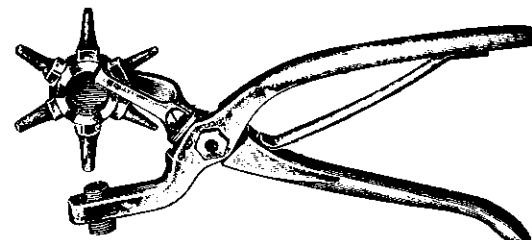

**KLEŠTĚ DÍRKOVACÍ - BUBÍNKOVÉ, LEŠTĚNÉ
REVOLVERLOCHZANGEN, FEINBLANK**

délka - Länge mm: 220

počet průbojníků - Pfeifenzahl: 6

čís.-Nr. 91 1 kus - 1 Stk Kč 87.—

„ 91a lisované - gepreßt „ „ „ 27.70

92

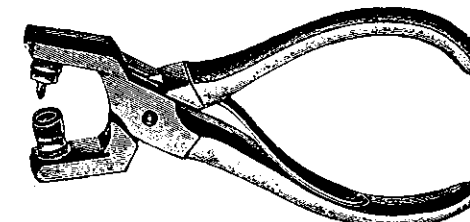

**KLEŠTĚ NA PLECHOVÉ ZDĚŘE, LEŠTĚNÉ
ÖSENZANGEN, FEINBLANK**

délka - Länge mm: 160 185

1 kus - 1 Stück Kč 28.80 32.—

93

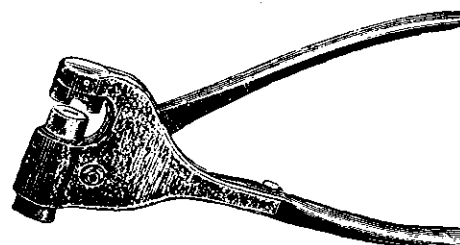

**KLEŠTĚ PRO PLOMBY PLECHOVÉ
BLECHPLOMBENZANGEN**

délka - Länge mm	150	200
------------------	-----	-----

průměr - Durchmesser mm	10—12	15—18
-------------------------	-------	-------

leštěné - feinblank	78.30	82.40
---------------------	-------	-------

1 kus - 1 Stück Kč

poniklované - vernickelt	96.40	102.40
--------------------------	-------	--------

94

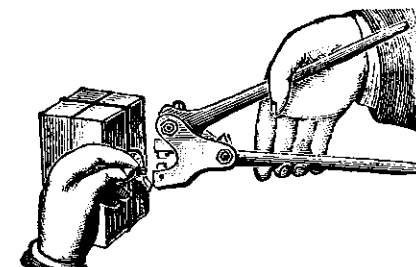

**KLEŠTĚ PRO PLOMBY OLOVĚNÉ
BLEIPLOMBENZANGEN**

délka - Länge mm	105	150	185
------------------	-----	-----	-----

průměr - Durchmesser mm	8	10—12	12—15
-------------------------	---	-------	-------

leštěné - feinblank	45.40	55.60	72.20
---------------------	-------	-------	-------

1 kus - 1 Stück Kč

poniklované - vernickelt	59.40	71.60	84.20
--------------------------	-------	-------	-------

95

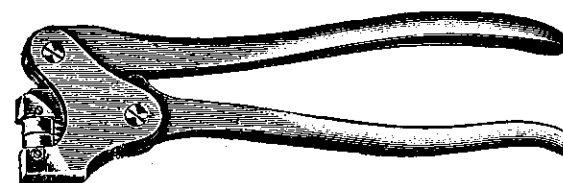

**KLEŠTĚ PRO PLOMBY OLOVĚNÉ
BLEIPLOMBENZANGEN**

délka - Länge mm	275	310	375
------------------	-----	-----	-----

průměr - Durchmesser mm	15	15—18	18
-------------------------	----	-------	----

leštěné - feinblank	119.60	131.20	236.—
---------------------	--------	--------	-------

1 kus - 1 Stück Kč

poniklované - vernickelt	139.60	155.20	—
--------------------------	--------	--------	---

96

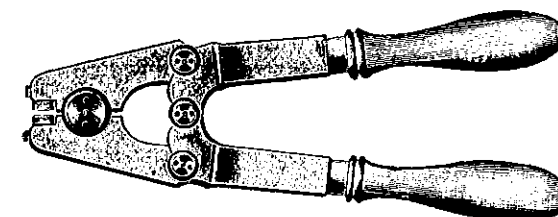

**KLEŠTĚ PRO PLOMBY OLOVĚNÉ
BLEIPLOMBENZANGEN**

délka - Länge mm	350	400
------------------	-----	-----

průměr - Durchmesser mm	16—18	18
-------------------------	-------	----

leštěné - feinblank	—	—
---------------------	---	---

1 kus - 1 Stück Kč 248.— 330.—

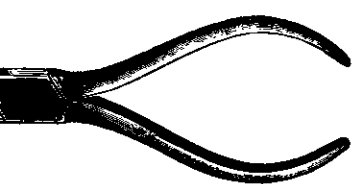

**KLEŠTĚ NA DRÁT
DRAHTZANGEN**

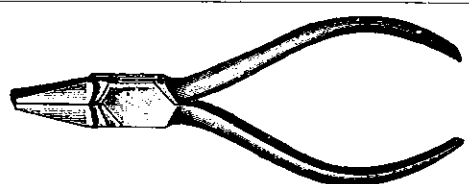

98

97	čís.-Nr. 97, 98	délka - Länge mm:	105	120	130	145	160	185	200
	železné, černé - eiserne, schwarz	1 kus - 1 Stk Kč	5.—	5.30	6.70	9.35	10.45	15.—	—
	ocelové, černé - Stahl, schwarz	" " "	6.40	7.60	8.40	11.—	12.20	16.40	19.—
	jemné, černé - Stahl, fein schwarz	" " "	8.60	9.40	11.40	12.80	14.60	18.80	23.—

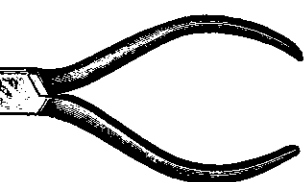

**KLEŠTĚ NA DRÁT
s dlouhými čelistmi
DRAHTZANGEN
mit langem Maul**

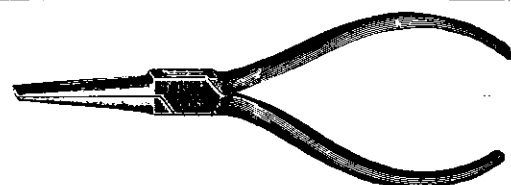

100

99	čís.-Nr. 99, 100,	délka - Länge mm:	120	130	145	160	185
	jemné, černé - Stahl, fein schwarz	1 kus - 1 Stk Kč	10.45	11.35	13.35	16.70	20.—
	oceloleštěné - Stahl, fein poliert	" " "	12.55	13.60	16.—	20.—	24.—

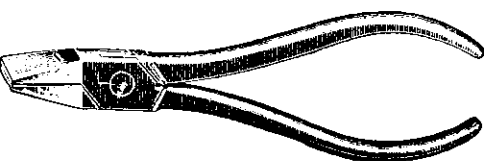

**A DRÁT, širokočelistné
DRAHTZANGEN mit breitem Maul**
délka - Länge mm: 160 185 210
jemné, černé 1 kus } Kč 14.35 15.80 18.20
schwarz 1 Stk

102

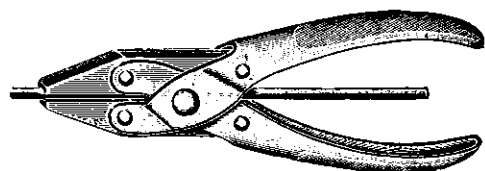

**KLEŠTĚ S ROVNÝMI ČELISTMI, lisované
PARALLEL-FLACHZANGEN, gestanzte**

délka - Länge mm:	130	145	160	185
1 kus - 1 Stück Kč	14.—	17.—	23.60	28.—



103

KLEŠTĚ UNIVERSÁLNÍ, S Kladívkem — UNIVERSAL-HAMMERZANGEN

délka - Länge mm:	160	185	210	
3 modře mořené - blau brüniert	1 kus - 1 Stück Kč	40.80	47.40	53.—
poniklované - vernickelt	" " "	47.—	54.50	61.—
4 modře mořené - blau brüniert	1 sada - 1 Satz	—	54.20	—

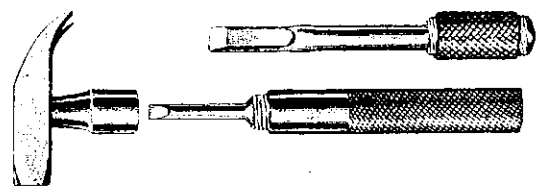

104

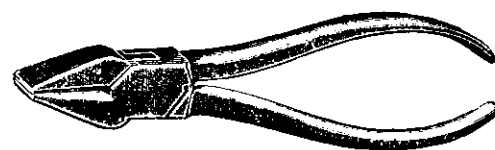

105

KLEŠTĚ NA LÁMÁNÍ SKLA — GLASBRECHZANGEN

délka - Länge mm:	160	185
1 kus - 1 Stück Kč	23.60	30.—

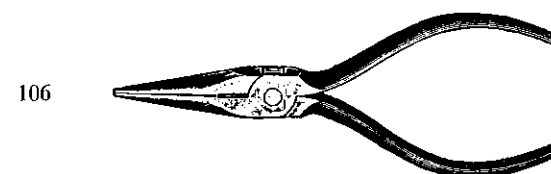

106

KLEŠTĚ PRO RADIA A TELEFON — RADIO- U. TELEPHONZANGEN

délka - Länge mm:	145	160	200	délka - Länge mm:	130	145	160
jemné, černé 1 kus } Kč	12.60	17.30	25.60	jemné, černé 1 kus } Kč	19.60	21.—	24.—
fein schwarz 1 Stk				fein schwarz 1 Stk			
jemné, leštěné 1 kus } Kč	14.—	19.20	28.30	jemné, leštěné 1 kus } Kč	21.60	23.10	26.40
fein poliert 1 Stk				fein poliert 1 Stk			

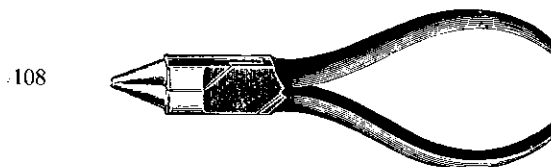

108

KLEŠTĚ RŮŽENCOVÉ — ROSENKRANZZANGEN

délka - Länge mm:	120	130	140
ocelové, jemné, černé Stahl, fein schwarz	12.30	13.60	15.80
1 kus - 1 Stück Kč			
ocelové, jemně leštěné Stahl fein poliert	13.50	15.—	17.40
1 kus - 1 Stück Kč			

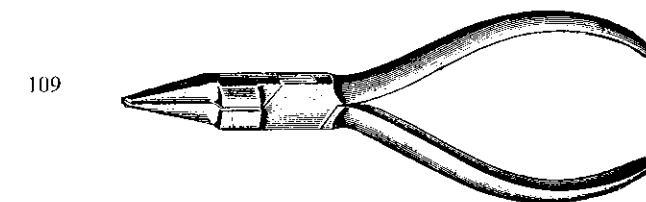

109

**KLEŠTĚ PRO MODISTKY
MODISTINENZANGEN**

délka - Länge mm:	120	130	140
ocelové, jemně leštěné Stahl fein poliert	17.60	18.80	22.—
1 kus - 1 Stück Kč			

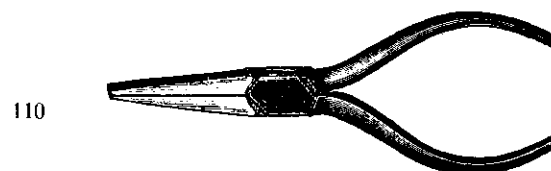

110

KLEŠTĚ TKALCOVSKÉ — WEBERZANGEN

délka - Länge mm:	145	160
ocelové, jemné, černé Stahl, fein schwarz	19.—	22.—
1 kus - 1 Stück Kč		
ocelové, jemně leštěné Stahl fein poliert	21.60	25.—
1 kus 1 Stück Kč		

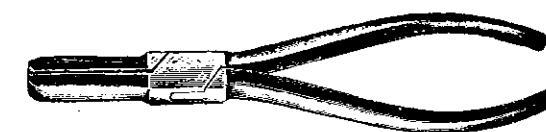

111, 111 a

KLEŠTĚ SEDLÁŘSKÉ — SATTLERZANGEN

délka - Länge mm:	180	210
čís.-Nr. 111 ocelové, jemně leštěné " Stahl, fein poliert	31.—	34.—
1 kus - 1 Stück Kč		
čís.-Nr. 111 a s konci zabroušenými " mit außen abgeschliff. Maul	32.40	35.20
1 kus - 1 Stück Kč		

KLEŠTĚ ŠAMPAŇSKÉ — CHAMPAGNERZANGEN

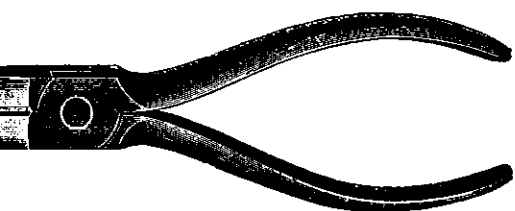

112

délka - Länge mm: 120 130 145 160

ocelové, jemné, černé
Stahl, fein schwarz
1 kus - 1 Stück Kč 12.20 13.— 13.90 19.—

ocelové, jemně leštěné
Stahl, fein poliert
1 kus - 1 Stück Kč 13.60 14.40 15.20 21.—



113

KOMBINAČNÍ-KOMBINATIONSZANGEN

délka - Länge mm: 130 145 160

jemné 1 kus } Kč 9.15 9.90 11.10
fein schwarz 1 Stk }

zvláštní jakost 1 kus } Kč —.— —.— 17.20
Qualität 1 Stk }

délka - Länge mm: 185 210 240

jemné 1 kus } Kč 14.— 19.20 24.30
fein schwarz 1 Stk }

zvláštní jakost 1 kus } Kč 20.70 25.80 —.—
Qualität 1 Stk }

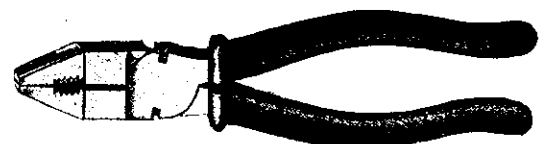

114

**KLEŠTĚ KOMBINAČNÍ ISOLOVANÉ na 5000 V.
KOMBINATIONSZANGEN ISOLIERT für 5000 V.**

délka - Länge mm: 145 160 185 210

jemné, černé 1 kus } Kč 17.— 18.20 21.35 27.30
fein schwarz 1 Stk }

zvláštní jakost 1 kus } Kč —.— 24.10 29.— 36.10
Extra Qualität 1 Stk }

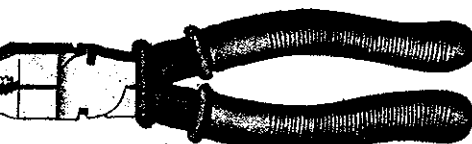

115

**KOMBINAČNÍ ISOLOVANÉ na 12.000 V.
KOMBINATIONSZANGEN ISOLIERT für 12.000 V.**

délka - Länge mm: 160 185 210

silná izol. chránítka 1 kus } Kč 30.— 36.25 45.10
starke Isolierung mit Handschutz 1 Stk „

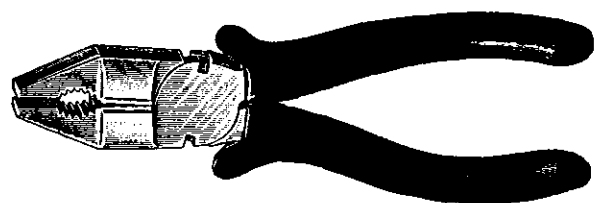

116

**KLEŠTĚ KOMBINAČNÍ ISOLOVANÉ na 15.000 V.
KOMBINATIONSZANGEN ISOLIERT für 15.000 V.**

délka - Länge mm: 160 185 210

silná izol. chránítka 1 kus Kč 36.— 43.50 54.—
starke Isolierung mit Handschutz 1 Stk „



117

KLEŠTĚ TELEGRAFNÍ — TELEGRAPHENZANGEN

délka - Länge mm 160 185 210
černé - schwarz
1 kus - 1 Stück Kč 17.20 20.70 25.80

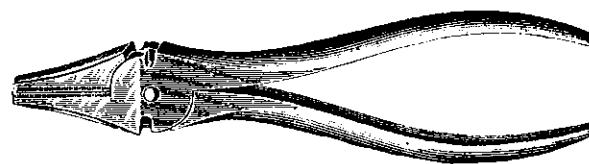

118

**KLEŠTĚ TELEGRAFNÍ S BRONZOVÝMI ČELISTMI
TELEGRAPHENZANGEN MIT BRONZEBACKEN**

délka - Länge mm 160 185 210
černé - schwarz
1 kus - 1 Stück Kč 35.— 42.— 52.—

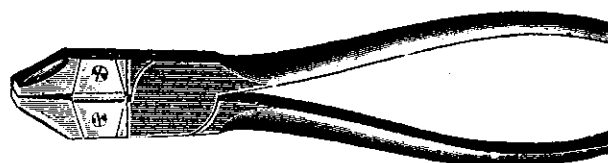

119

**KLEŠTĚ ELEKTRIKÁŘSKÉ S VYMĚNITELNÝMI NOŽI
ELEKTRIKERZANGEN
MIT AUSWECHSELBAREN SCHNEIDEN**

délka - Länge mm 130 160 185 210
jemné, černé 1 kus } Kč 30.— 33.— 47.20 58.—
fein, schwarz 1 Stk }



120

**KLEŠTĚ NA ISOLOVANÉ TRUBKY
ISOLIERROHRABSCHNEIDER**

délka - Länge mm 210
jemné, černé 1 kus } Kč 58.—
fein, schwarz 1 Stk }

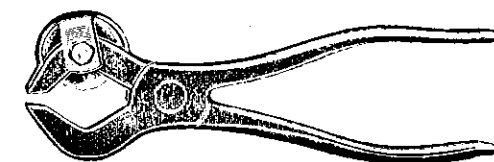

121

**KLEŠTĚ NA ISOLOVANÉ TRUBKY
ISOLIERROHRABSCHNEIDER**

délka - Länge mm 150
jemné, broušené 1 kus } Kč 23.—
fein, blank 1 Stk }

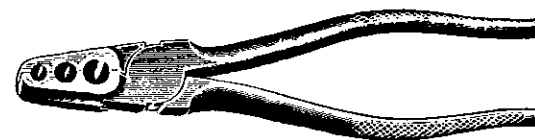

122

**KLEŠTĚ NA ISOLOVANÝ DRÁT
ABMANTELUNG SZANGEN**

délka - Länge mm 215
černé 1 kus } Kč 29.—
schwarz 1 Stk }

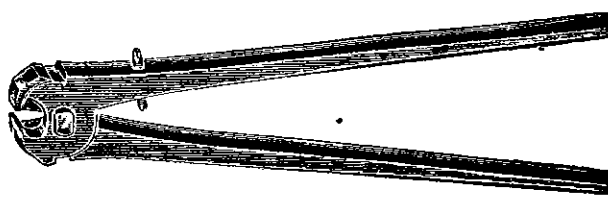

123

**KLEŠTĚ NA MĚDĚNÝ DRÁT
KUPFERDRAHT-BEISSZANGEN**

délka - Länge mm 350
1 kus - 1 Stk Kč 102.—

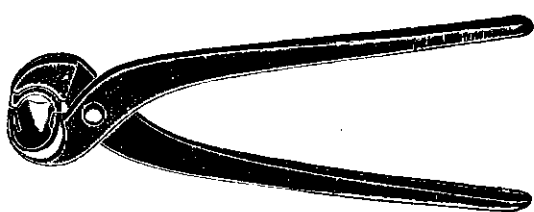

125

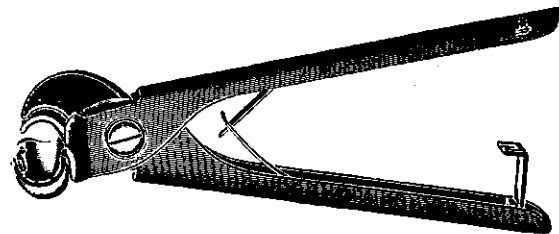

KLEŠTĚ NA OHÝBÁNÍ ISOLAČNÍCH TRUBEK — ISOLIERROHRBIEGEZANGEN
pro trubky - für Rohre ϕ mm

	9	11	13,5	16	23	29	36	
z měkké litiny - Temperguß	1 kus - 1 Stk Kč	18.55	19.60	21.65	26.—	35.—	39.30	71.60
ocel. plechu lisované - Stahlblech gepreßt	1 kus - 1 Stk „	33.—	35.—	37.—	39.80	46.20	52.70	—

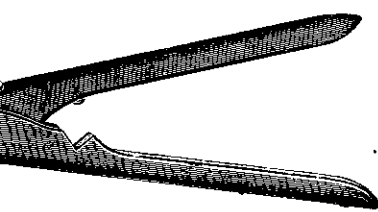

UNIVERSÁLNÍ KLEŠTĚ NA OHÝBÁNÍ ISOLAČNÍCH TRUBEK
UNIVERSAL-ISOLIERROHRBIEGEZANGEN

z ocel. plechu lisované, pro trubky 11—16mm
aus Stahlblech gepreßt, für Rohre 11—16 mm

1 kus - 1 Stück Kč 136.—

126

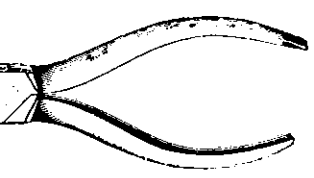

127

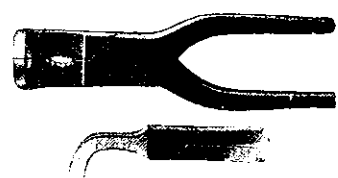

128

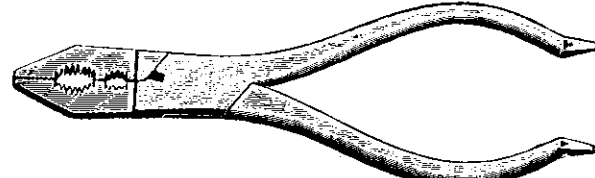

129

KLEŠTĚ NA HOŘÁKY — BRENNERZANGEN

- Länge mm		130	145	160	175	185
jemně leštěné - fein poliert	1 kus - 1 Stk Kč	11.90	14.—	16.40	—	18.80
černě lakované - schwarz lackiert	1 kus - 1 Stk Kč	—	—	—	32.20	—
jemně leštěné - fein poliert	1 kus - 1 Stk Kč	11.90	14.—	16.40	—	18.80



130

KLEŠTĚ NA ZÁVLAČKY — SPLINTENZANGEN

délka - Länge mm	160
jemně lakované - fein lackiert	1 kus - 1 Stk Kč 29.60



132



KLEŠTĚ PRO JÍZDNÍ KOLA A AUTOMOBILY — FAHRRAD- U. AUTOMOBILZANGEN

délka - Länge mm	175	200	260	
1 jemně leštěné - fein poliert	1 kus - 1 Stk Kč	17.—	20.—	32.—
2 jemně leštěné - fein poliert	1 kus - 1 Stk Kč	20.40	24.—	—

ŘEZAČE SVORNÍKŮ A ŽELEZA
BOLZENABSCHNEIDER FÜR FLUSSEISEN

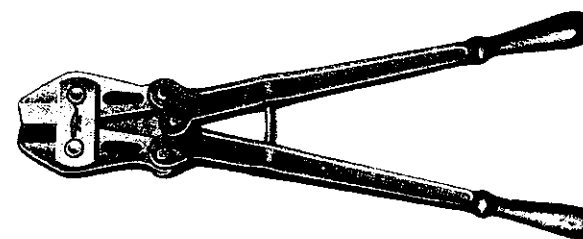

133

délka - Länge mm:	320	400	470	630	780
stříhají až - schneiden bis mm:	7	8	10	13	16
1 kus - 1 Stück Kč	56.—	78.—	99.—	162.—	250.—
náhradní nože - Ersatzmesser					
1 pár - 1 Paar Kč	34.—	38.—	50.—	68.—	120.—

ŘEZAČE SVORNÍKŮ A ŽELEZA s vyměnitelnými noži
BOLZENABSCHNEIDER mit auswechselbaren Messern

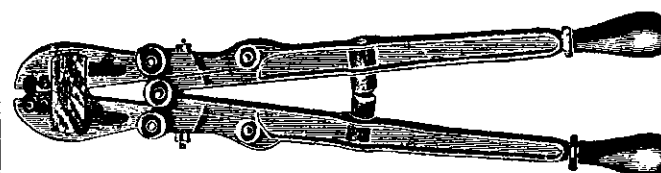

134

délka - Länge mm:	630	780
stříhají až - schneiden bis mm:	12	15
1 kus - 1 Stück Kč	352.—	420.—
náhradní nože - Ersatzmesser		
1 pár - 1 Paar Kč	62.—	88.—

ŘEZAČE SVORNÍKŮ A ŽELEZA s oboustrannými noži
BOLZENABSCHNEIDER mit zweiseitigen Schneiden



135

délka - Länge mm:	500	650	750
stříhají až - schneiden bis mm:	10	15	17
1 kus - 1 Stück Kč	184.—	230.—	372.—
náhradní nože - Ersatzmesser			
1 pár - 1 Paar Kč	108.—	120.—	162.—

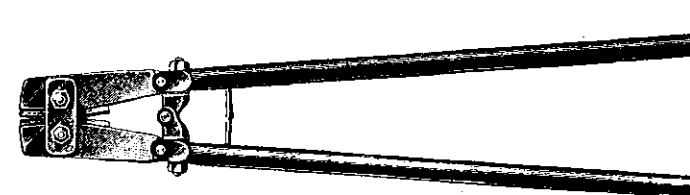

136

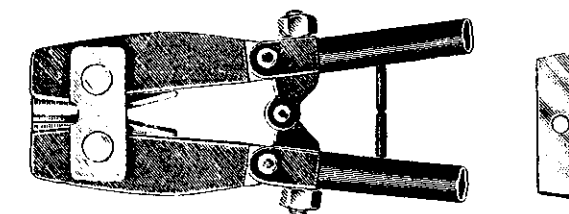

ŘEZAČE SVORNÍKŮ A ŽELEZA s vyměnitelnými dvojitými noži
BOLZENABSCHNEIDER mit auswechselbaren Doppelmessern

délka - Länge mm	880
stříhají až - schneiden bis mm	15
1 kus - 1 Stk Kč	580.—
náhradní nože - Ersatzmesser	
1 pár - 1 Paar Kč	128.—

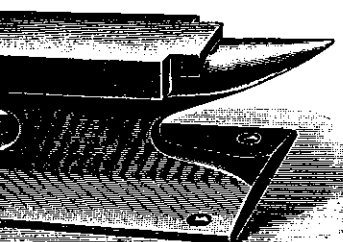

KOVADLINKY HODINÁŘSKÉ
AMBÖSSCHEN FÜR UHRMACHER

váha - Gewicht: kg	0.50	0.75	1	1.50
1 kus - 1 Stk Kč	22.—	26.40	31.—	39.60

137



SVĚRKY HODINÁŘSKÉ — UHRMACHERFEILKLOBEN

délka - Länge mm	115
jemně leštěné - fein poliert 1 kus - 1 Stk Kč	21.40

138



SVĚRKY HODINÁŘSKÉ — UHRMACHERFEILKLOBEN

délka - Länge	120	145
jemně poniklované - fein vernickelt 1 kus - 1 Stk Kč	47.60	53.—

139

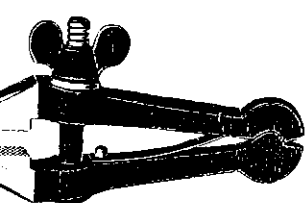

SVĚRKY Z KUJNÉ OCELI, úzkočelistní
FEILKLOBEN, STAHL GESCHMIEDET, mit schmalen Backen

délka - Länge mm	80	90	100	105	110
váha - Gewicht kg	0.18	0.22	0.28	0.32	0.35
1 kus - 1 Stk Kč	24.30	25.35	26.20	27.—	27.80
délka - Länge mm	120	130	145	160	185
váha - Gewicht kg	0.39	0.52	0.60	0.80	1.20
1 kus - 1 Stk Kč	30.50	37.90	44.20	59.—	88.40

140

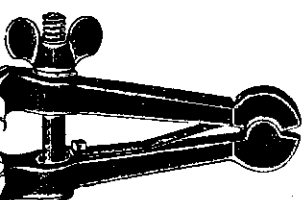

SVĚRKY Z KUJNÉ OCELI, širokočelistní
FEILKLOBEN, STAHL GESCHMIEDET, mit breiten Backen

délka - Länge mm	80	90	100	105	110
váha - Gewicht kg	0.20	0.25	0.28	0.32	0.35
1 kus - 1 Stk Kč	24.30	25.35	26.20	27.—	28.80
délka - Länge mm	120	130	145	160	185
váha - Gewicht kg	0.41	0.55	0.60	0.80	1.40
1 kus - 1 Stk Kč	30.50	37.90	44.20	59.—	88.40

141

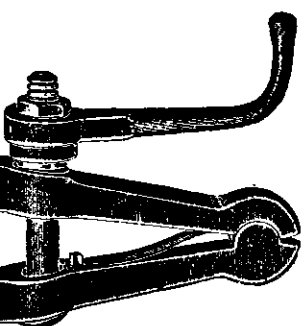

SVĚRKY Z KUJNÉ OCELI, širokočelistní, s klíčem
FEILKLOBEN, STAHL GESCHMIEDET, mit breiten Backen u. Schlüssel

délka - Länge mm	130	145	160	185	210
váha - Gewicht kg	0.80	1.20	1.40	1.90	2.60
1 kus - 1 Stk Kč	57.—	64.—	72.50	112.—	144.—

142

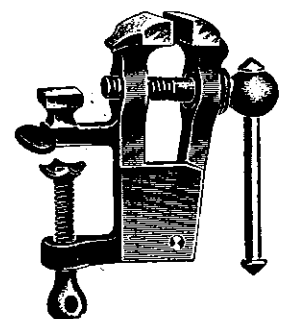

SVĚRÁČKY Z LITÉ OCELI
ANSCHRAUBSTÖCKCHEN AUS GUSSTAHL

váha - Gewicht gr.	175	300	435	600
šířka čelistí - Backenbreite mm	25	32	36	40
1 kus - 1 Stück Kč	17.—	29.40	34.—	48.—

143

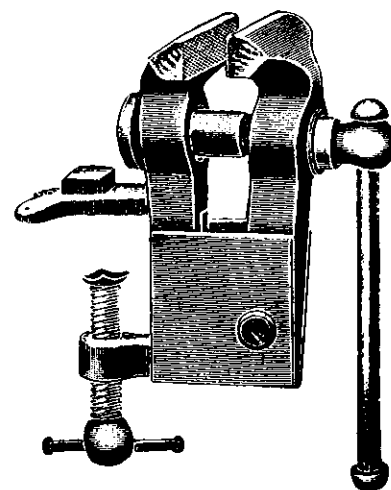

SVĚRÁČKY Z KUJNÉ OCELI
ANSCHRAUBSTÖCKCHEN, STAHL GESCHMIEDET

váha - Gewicht kg	0.5	0.75	1	1.25
šířka čelistí - Backenbreite mm	45	50	55	55
1 kus - 1 Stück Kč	56.—	71.—	82.—	87.—
váha - Gewicht kg	1.5	2	2.5	3
šířka čelistí - Backenbreite mm	60	70	75	80
1 kus - 1 Stück Kč	94.70	107.30	130.50	154.40

144

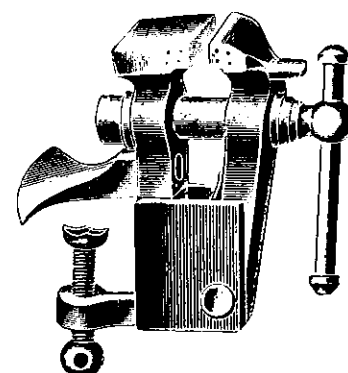

SVĚRÁČKY Z KUJNÉ OCELI
ANSCHRAUBSTÖCKCHEN, STAHL GESCHMIEDET

váha - Gewicht kg	1	1.25	1.5	2
šířka čelistí - Backenbreite mm	40	45	50	60
1 kus - 1 Stück Kč	93.60	103.—	115.80	130.50

145

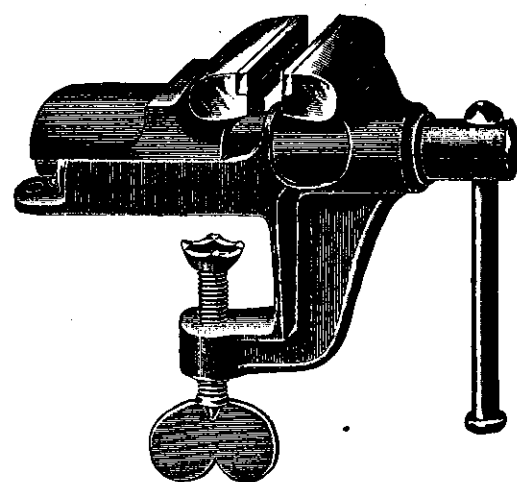

SVĚRÁČKY ROVNOBĚŽNÉ, LITINOVÉ S OCEL. ČELISTMI
PARALLEL-SCHRAUBSTÖCKE MIT STAHLBACKEN

šířka čelistí - Backenbreite mm	35	40	45	50
váha - Gewicht kg	0.60	0.70	1	1.20
1 kus - 1 Stück Kč	22.25	32.40	38.70	44.50
šířka čelistí - Backenbreite mm	55	60	70	85
váha - Gewicht kg	1.50	1.90	2.40	3.20
1 kus - 1 Stück Kč	49.50	54.60	72.80	91.—

146

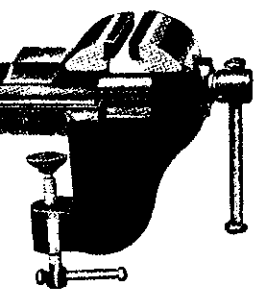

147, 147a

SVĚRÁČKY ROVNOBĚŽNÉ, jemné provedení
PARALLEL-SCHRAUBSTÖCKE, feine Ausführung

šířka čelistí - Backenbreite mm	50	60	70	
váha - Gewicht kg	2.20	2.65	3.75	
čís.-Nr. 147 1 kus - 1 Stück Kč	134.—	146.30	182.30	
šířka čelistí - Backenbreite mm:	40	40	50	60
váha - Gewicht kg	0.7	1.10	1.30	1.80
čís.-Nr. 147a 1 kus - 1 Stück Kč	24.10	32.90	48.20	56.60

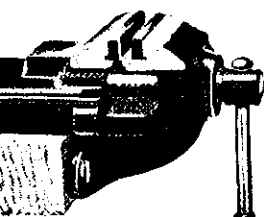

148

SVĚRÁČKY ROVNOBĚŽNÉ, jemné provedení
PARALLEL-SCHRAUBSTÖCKE, feine Ausführung

šířka čelistí - Backenbreite mm	50	60	70
váha - Gewicht kg	1.50	2.20	3
1 kus - 1 Stück Kč	187.—	218.—	246.—

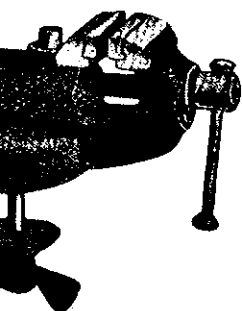

149

SVĚRÁČKY ROVNOBĚŽNÉ, OTÁČECÍ, jemné provedení
DREHBARE PARALLEL-SCHRAUBSTÖCKE, feine Ausführung

šířka čelistí - Backenbreite mm	60	70
váha - Gewicht kg	3	3.85
1 kus - 1 Stück Kč	286.—	320.—

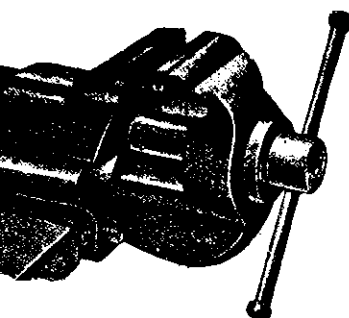

150,

SVĚRÁČKY ROVNOBĚŽNÉ, SILNÝ DRUH, černě lakované
PARALLEL-SCHRAUBSTÖCKE, SCHWERES MODELL, schwarz lackiert

šířka čelistí - Backenbreite mm	60	70	80	90
váha - Gewicht kg	2	3.70	7.50	11.50
1 kus - 1 Stück Kč	82.40	103.—	144.20	198.—
šířka čelistí - Backenbreite mm	100	110	120	130
váha - Gewicht kg	16.50	19	25	32
1 kus - 1 Stück Kč	222.—	266.—	346.80	368.—

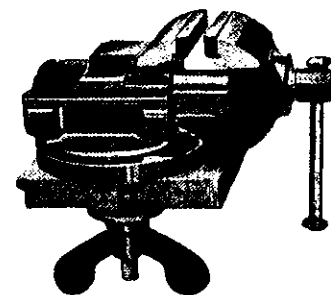

151

ROVNOBĚŽNÉ SVĚRÁKY, OTÁČECÍ, SILNÝ DRUH,
černě lakované
DREHBARE PARALLEL-SCHRAUBSTÖCKE, schweres Modell, schwarz lackiert

šířka čelistí - Backenbreite mm	70	80	90	100
váha - Gewicht kg	5.50	9.50	14	21
1 kus - 1 Stück Kč	136.—	180.—	230.—	290.—

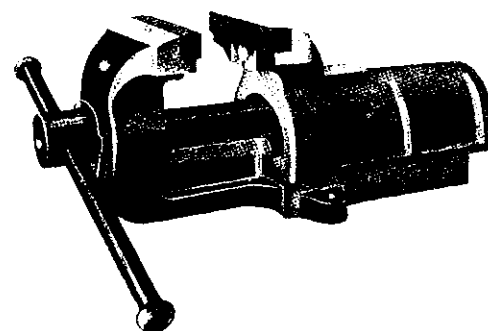

152, 152a

ROVNOBĚŽNÉ SVĚRÁKY S PATENTNÍMI ČELISTMI
PARALLEL-SCHRAUBSTÖCKE MIT PATENT-BACKEN

šířka čelistí - Backenbreite mm:	80	100	120	135	150
rozpětí - Spannweite mm:	120	150	180	220	260
váha - Gewicht kg	9	16	25	33	46

čís.-Nr. 152 z litiny - aus Gußeisen
čís.-Nr. 152a z ocelové litiny - aus Stahlguß

čís.-Nr. 152 z litiny - aus Gußeisen	1 kus } 1 Stk }	Kč 142.—	242.—	340.—	420.—	564.—
čís.-Nr. 152a z ocelové litiny - aus Stahlguß	1 kus } 1 Stk }	Kč 266.—	403.—	580.—	726.—	950.—
čís.-Nr. 152 otáčecí drehbare	1 kus } 1 Stk }	Kč 162.—	272.—	390.—	—	—
čís.-Nr. 152a otáčecí drehbare	1 kus } 1 Stk }	Kč 286.—	433.—	630.—	—	—

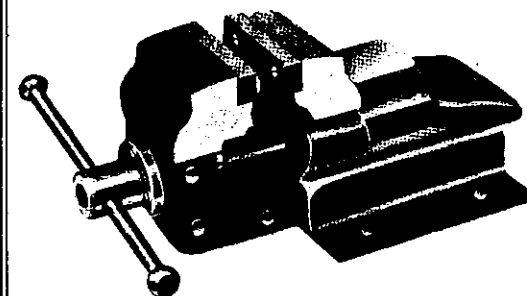

153

ROVNOBĚŽNÉ SVĚRÁKY Z OCELOVÝCH PÁSŮ (lamel)
PARALLEL-SCHRAUBSTÖCKE AUS STAHLBLECH-LAMELLEN

šířka čelistí - Backenbreite mm:	60	70	80	90	100
rozpětí - Spannweite mm:	80	90	105	125	130
váha - Gewicht kg	4	6.5	11.5	17	18.5

1 kus - 1 Stück Kč	152.—	187.60	228.—	276.—	318.—
šířka čelistí - Backenbreite mm:	100	110	120	135	150
rozpětí - Spannweite mm:	150	155	220	225	230
váha - Gewicht kg	21	24	44	50	55
1 kus - 1 Stück Kč	400.—	456.—	650.—	814.—	960.—

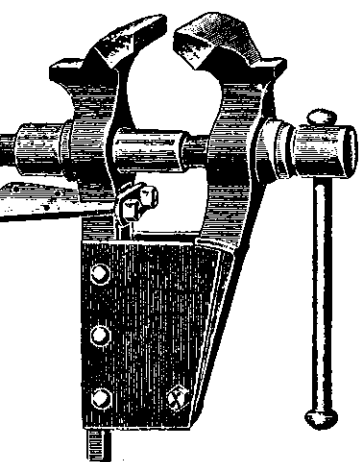

154

SVĚRÁKY Z KUJNÉ OCELI
SCHRAUBSTÖCKE, AUS STAHL GESCHMIEDET

váha - Gewicht kg	5-6	6.2-8	10.2-15
šířka čelistí - Backenbreite mm	70	70-80	100
1 kg Kč	22.—	19.60	16.10
váha - Gewicht kg	15.2-20	20.2-25	25.2-35
šířka čelistí - Backenbreite mm	115	125	130-140
1 kg Kč	14.30	13.50	12.80



SVĚRKY DO SVĚRÁKŮ, Z KUJNÉ OCELI
REIFKLOBEN, STAHL GESCHMIEDET

délka - Länge mm	120	130	145	160
1 kus - 1 Stück Kč	47.—	52.60	58.70	64.80

PRŮBOJNÍKY NA PLECH A ŽELEZO
DURCHSCHLÄGER FÜR BLECH UND EISEN



156

ca mm	1-2×9×100	3×10×100	4-5×11×110
čís.-Nr. 156 1 kus - 1 Stk Kč	1.90	3.05	3.50
" " 157 " " "	3.—	4.40	5.—



157

ca mm	6-7×13×120	8×13×120	9-10×13×120
čís.-Nr. 156 1 kus - 1 Stk Kč	5.—	6.60	7.30
" " 157 " " "	5.80	7.60	8.40



158

DŮLČÍKY — KÖRNER



159



160

čís.-Nr. 158	čís.-Nr. 159	čís.-Nr. 160	
slabé - schwache	střední - mittel	silné - starke	
1 kus - 1 Stück Kč	2.40	3.05	6.60

PŘÍTAŽNÍKY NÝTŮ — NIETENZIEHER

otvor - Lochweite mm	2	3	4	5	6		
síla čepu - Bolzenstärke mm	9	11	9	12	10	13	12-13



161

otvor - Lochweite mm	7	8	9	10			
síla čepu - Bolzenstärke mm	12-13	13	15	13	15	15	18

1 kus - 1 Stück Kč 3.70 5.— 5.— 6.30 6.30 7.— 7.—
7.— 7.— 8.20 9.— 9.— 9.— 10.—



162

HLAVIČKÁŘE — NIETENKÖPFER

průměr vyhloubení - Durchmesser der Vertiefung mm	2-3	2-3	4	5	6		
síla - Schaftstärke mm	9	11	9	12	10	13	12-13

1 kus - 1 Stück Kč 3.70 5.— 5.— 6.20 6.20 7.— 7.—

průměr vyhloubení - Durchmesser der Vertiefung mm	7	8	10	12			
síla - Schaftstärke mm	12-13	13	15	15	18	15	18

1 kus - 1 Stück Kč 7.— 7.— 8.80 9.— 10.— 10.— 10.60

průměr vyhloubení - Durchmesser der Vertiefung mm	14	16	18	20		
síla - Schaftstärke mm	20	20	23	22	25	25

1 kus - 1 Stück Kč 11.60 11.60 13.40 14.40 16.40 16.40



163

KOMBINOVANÉ HLAVIČKÁŘE S PŘÍTAŽNÍKY NÝTŮ
NIETENKÖPFER KOMBINIERT MIT NIETENZIEHER

otvor - Lochweite mm	3	4	5-6
průměr vyhloubení - Durchmesser der Vertiefung mm	4.5	5.5	8.5
1 kus - 1 Stück Kč	7.10	7.90	8.80

PRŮBOJNÍKY PRO KNOFLIKOVÉ DÍRKY — KNOPFLOCHEISEN



164

mm	10-15	16-25	26-30	31-35
1 kus - 1 Stück Kč	9.80	12.60	17.—	19.80



PRŮBOJNÍKY NA KŮŽI — LEDER-LOCHEISEN

165	mm	2	3	4	5	6	7	8	9	10	
1 kus - 1 Stück Kč		2.25	2.35	2.45	2.85	3.80	4.65	5.45	6.30	7.10	
	mm	11	12	13	14	15	16	17	18	19	20
1 kus - 1 Stück Kč		8.50	10.50	11.10	12.55	14.10	15.20	16.20	18.20	20.25	22.25



**UNIVERSÁLNÍ PRŮBOJNÍKY S 8 VLOŽKAMI
UNIVERSAL-LOCHEISEN MIT 8 PFEIFEN**

velikost- Größe	I	II
průměr - Durchmesser mm	1/2—4	1—8
1 kus - 1 Stück Kč	21.—	33.40

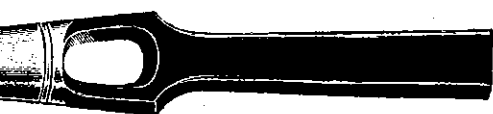

**PRŮBOJNÍKY NA KŮŽI, VIDLICOVÉ
HENKELLOCHEISEN FÜR LEDER**

167	mm	20	22	24	25	26	28	30	32	34
1 kus - 1 Stück Kč		34.—	39.60	44.—	49.70	52.—	55.—	61.20	70.—	82.—
	mm	35	36	38	40	42	44	45	48	50
1 kus - 1 Stück Kč		86.—	89.—	94.—	105.30	110.—	116.—	130.—	142.—	156.—

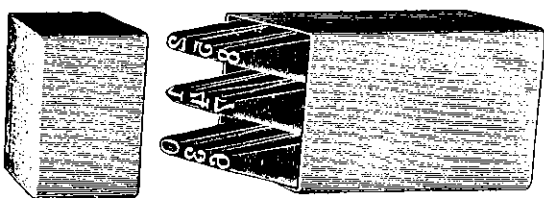

**OCELOVÁ RAZIDLA — STAHLSTEMPEL
ČÍSLICE — ZIFFERN**

Höhe mm	2	3	4	5	6
1 Satz Kč	20.80	22.—	23.10	24.60	27.30
Höhe mm	7	8	9	10	
1 Satz Kč	31.—	35.70	43.—	45.20	

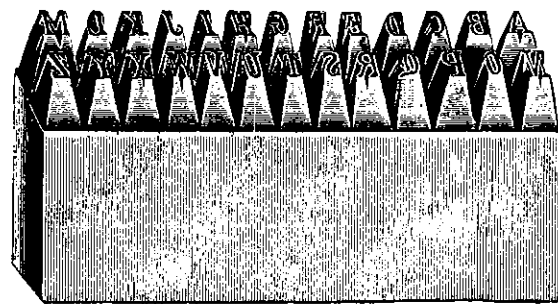

**OCELOVÁ RAZIDLA — STAHLSTEMPEL
PÍSMENA — BUCHSTABEN**

výška - Höhe mm:	2	3	4	5	6
1 sada - 1 Satz Kč	62.40	65.60	70.—	73.70	98.—
výška - Höhe mm	7	8	9	10	
1 sada - 1 Satz Kč	116.—	134.—	146.—	218.—	

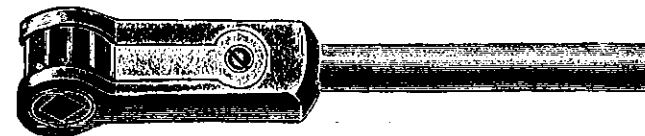

**ŘEHTAČKY K TĚSNICÍM STROJKŮM
WINDENKNARREN FÜR DICHTMASCHINEN**

délka - Länge mm	250	300	350
1 kus - 1 Stück Kč	148.—	154.—	162.—
délka - Länge mm	400	450	500
1 kus - 1 Stück Kč	175.60	184.—	196.—

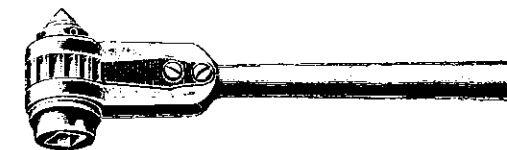

**ŘEHTAČKY S KRÁTKÝM POUZDREM
BOHRKNARREN MIT KURZER HÜLSE**

délka - Länge mm	250	300	350
1 kus - 1 Stück Kč	126.—	134.—	152.—
délka - Länge mm	400	450	500
1 kus - 1 Stück Kč	182.—	192.—	206.—

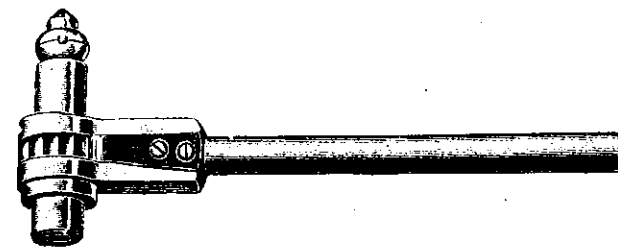

délka - Länge mm	250	300	350	400	450	500		
čís. - Nr. 172 s kulatým šroubem	1 kus	Kč	134.—	152.—	168.—	194.—	214.—	224.—
„ „ „ mit runder Schraube	1 Stk							
„ „ 173 se 6tíhnan. pouzdem	1 kus	Kč	190.—	192.—	216.—	229.—	236.—	246.—
„ „ „ mit 6-ktg. Schraubhülse	1 Stk							

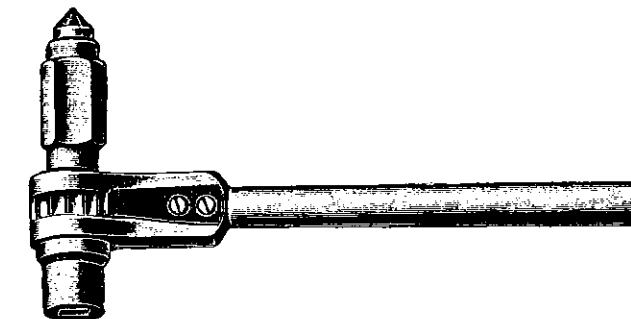

ŘEHTAČKY — BOHRKNARREN

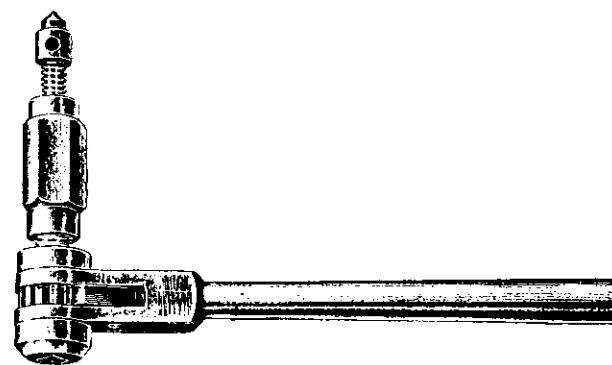

**ŘEHTAČKY PRO VRTÁNÍ VPRAVO I VLEVO
BOHRKNARREN Z. BOHREN RECHTS U. LINKS**

délka - Länge mm	300	350	400	450	500
1 kus - 1 Stück Kč	210.—	232.—	244.—	260.—	272.—

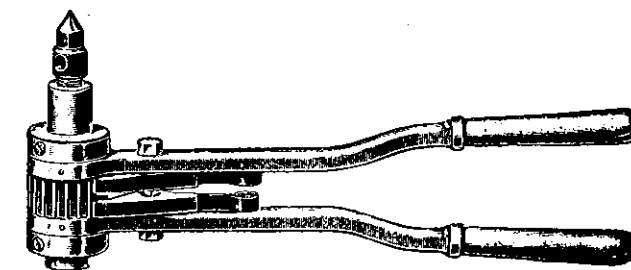

**ŘEHTAČKY S DVOJITOU VÝKONNOSTÍ
BOHRKNARREN DOPPELT WIRKEND**

délka - Länge mm	450
1 kus - 1 Stück Kč	425.—

VRTÁKY DO ŘEHTAČEK
BOHRKNARREN-BOHRER

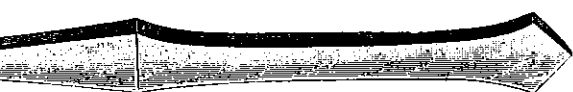

pro díry - für Löcher mm 6—14 16—20 22—30

1 kus - 1 Stück Kč 11.70 12.40 13.—

176

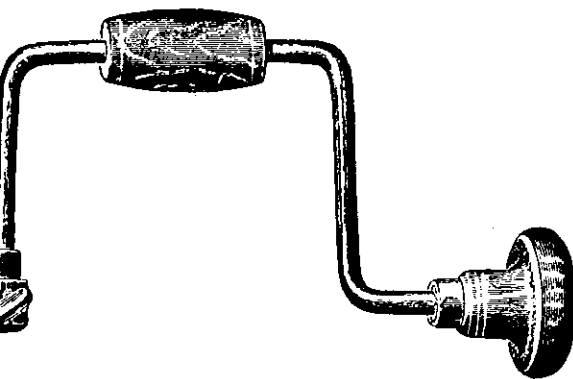

177

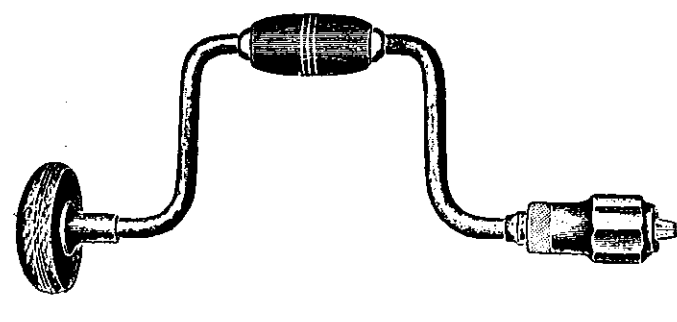

180

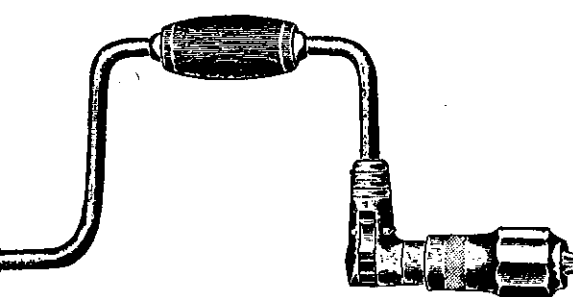

181

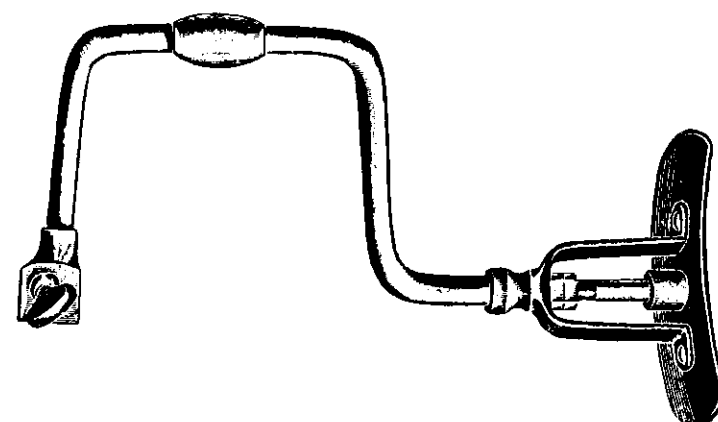

183

KOLOVRÁTKY — BOHRWINDEN

Druh - Art	bez kuličk. ložisk - ohne Kugellager					s kuličk. ložisky - mit Kugellager			
	220	230	250	260	270	230	250	260	270
řehťák - Schwung mm	10	10	11	12	13—14	10	11	12	13—14
řehťák - Biegelstärke mm									
177 s + otvorem „ mit + Loch	16.80		19.—						
178 s okutou rukojetí „ mit Griffrosetten	20.—		22.—						
179 s (O) pouzdrém „ mit (O) Hülse	25.20		28.40						
180 s 8-hr. pouzdrém „ mit 8-ktg. Hülse				34.65				47.20	
181 s řehťáčkou „ mit Knarre				70.—				75.60	
182 s řehťáčkou „ mit Knarre				83.—				89.20	
celoocelové, + otvor ganz aus Stahl, + Loch				71.—				77.—	
	Kč za kus - per Stück					Kč za kus - per Stück			

SVIDŘÍKY PRO ZÁMEČNÍKY
DRILLBOHRER FÜR SCHLOSSER



184

délka - Länge mm 400 400
pro vrtáky do „ } 4 6
für Bohrer bis „ }
1 kus - 1 Stück Kč — 58.80

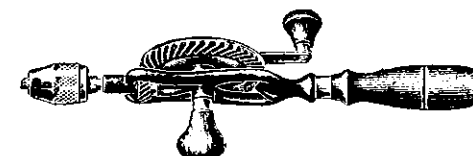

185

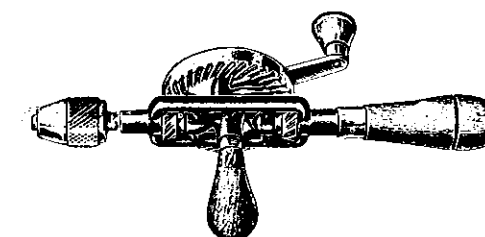

186

RUČNÍ VRTÁČKY — HANDBOHRMASCHINEN
pro vrtáky 0—6 mm für Bohrer 0—6 mm

čís.-Nr. 185 se dvěma ozubenými kolečky - mit zwei Zahnrädern 1 kus - 1 Stück Kč 53.20

čís.-Nr. 186 se třemi ozubenými kolečky - mit drei Zahnrädern 1 kus - 1 Stück Kč 72.50

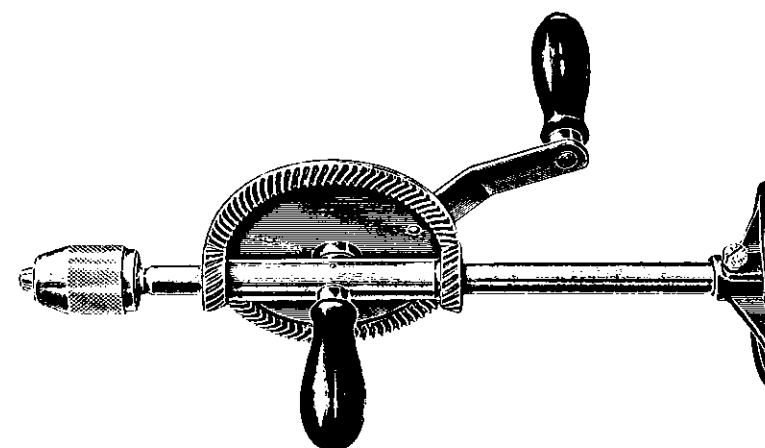

187

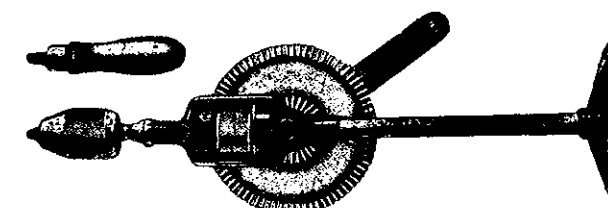

188

NÁPŘSNÍ VRTÁČKY — BRUST-BOHRMASCHINEN

čís.-Nr. 187 s převodem pro jednu rychlost, pro vrtáky } 0—10 mm
„ „ mit Übersetzung für eine Geschwindigkeit, für Bohrer }
1 kus - 1 Stück Kč 76.80

čís.-Nr. 188 s převodem pro dvě rychlosti, pro vrtáky } 0—10 mm
„ „ mit Übersetzung für zwei Geschwindigkeiten, für Bohrer }
1 kus - 1 Stück Kč 132.—

NÁPRSNÍ VRTAČKY S KRYTÝMI KOLEČKY

pro dvě rychlosti

GEDECKTE BRUST-BOHRMASCHINEN
für zwei Geschwindigkeiten

pro vrtáky válcové do }
für cylindr. Bohrer bis } mm 10 13

čís. - Nr. 189 1 kus - 1 Stk Kč 136.— 170.—

„ „ 190 „ „ „ —.— 194.—

pro vrtáky válcové i kužel. do }
für cylindr. u. Morse-Bohrer bis } mm 13/15

čís. - Nr. 189 1 kus - 1 Stk Kč 182.—

„ „ 190 „ „ „ 201.—

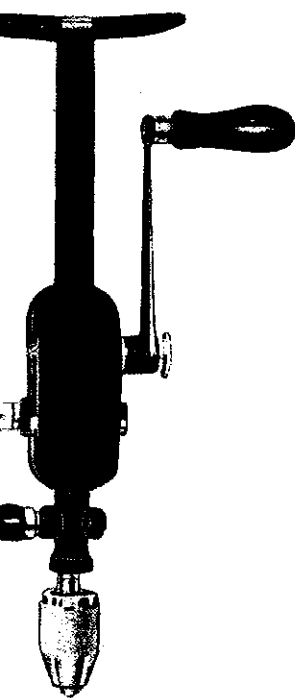

189

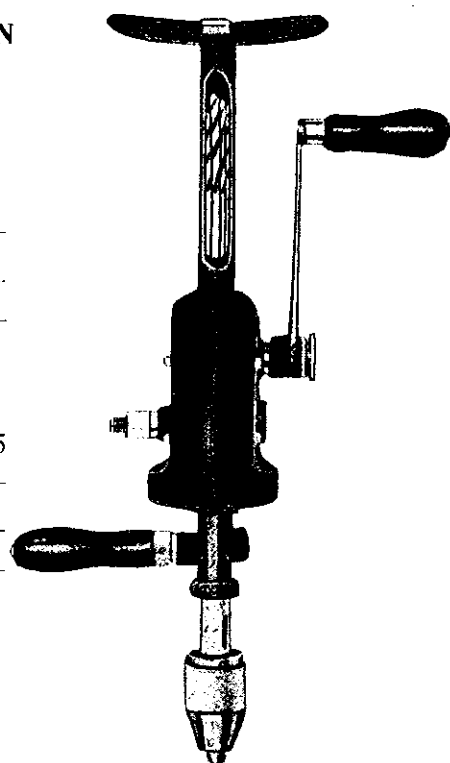

190

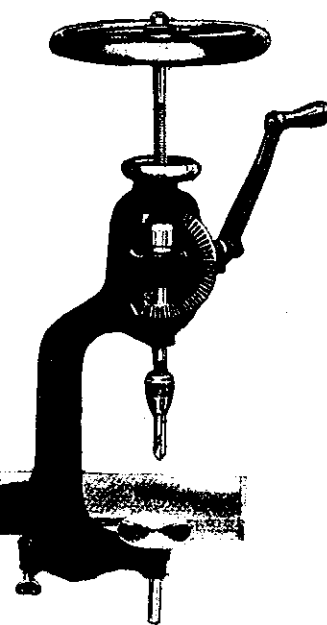

191

RUČNÍ VRTAČKY KU PŘÍŠROBOVÁNÍ
HAND-BOHRMASCHINEN ZUM ANSCHRAUBEN

pro válcové vrtáky do }
für cylindrische Bohrer bis } mm 10 13

1 kus - 1 Stück Kč 294.— —.—

RUČNÍ SLOUPKOVÉ VRTAČKY NA PŘÍŠROBOVÁNÍ
HAND-SÄULENBOHRMASCHINEN ZUM ANSCHRAUBEN

pro válcové vrtáky do }
für cylindrische Bohrer bis } mm 10 13

1 kus - 1 Stück Kč 264.— 336.—

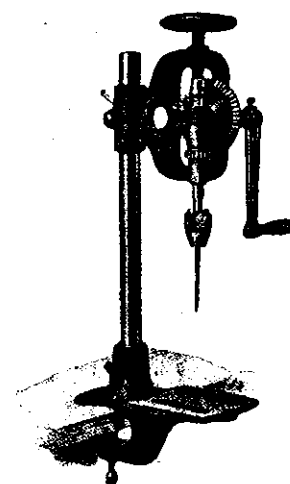

192

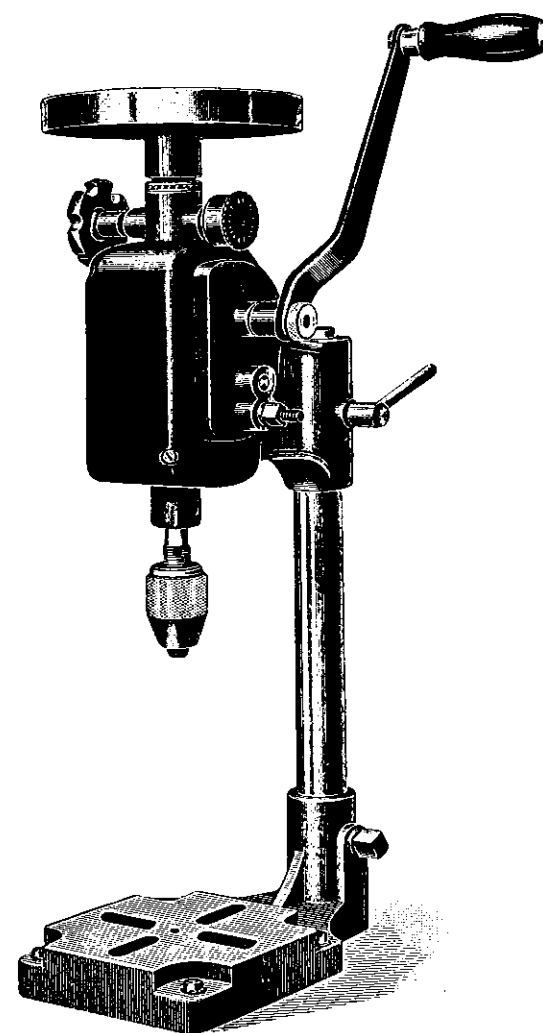

193

SLOUPKOVÉ VRTAČKY K POSTAVENÍ
NEB K PŘÍŠROBOVÁNÍ NA STĚNU
SÄULEN- TISCH- U. WAND-BOHRMASCHINEN

pro válcové vrtáky do }
für cylindrische Bohrer bis } mm 10 13

bez svěráku 1 kus }
ohne Schraubstock 1 Stk } Kč 650.— 686.—

se svěrákem 1 kus }
mit Schraubstock 1 Stk } Kč 764.— 834.—

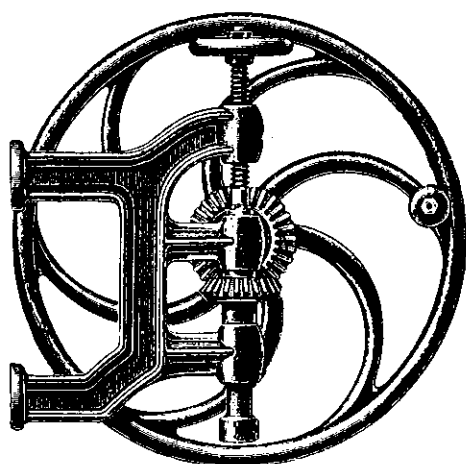

NÁSTĚNNÉ VRTAČKY pro kováře
WAND-BOHRMASCHINEN für Schmiede

bohrt Löcher bis } vrtá díry do } mm	18	23
průměr kola Schwungraddurchmesser } mm	500	600
1 kus - 1 Stück	Kč 422.—	550.—

194

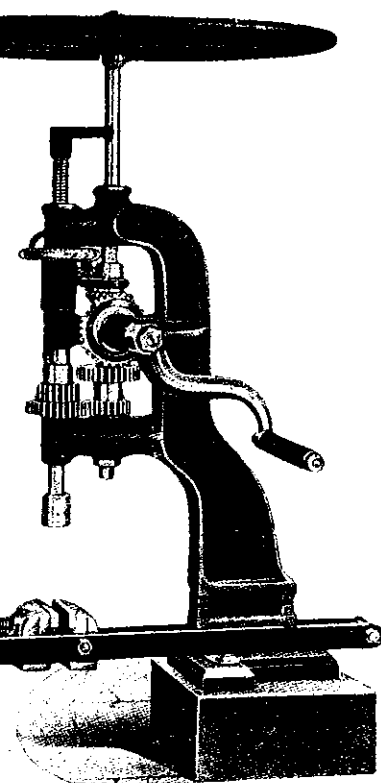

STOJANOVÉ VRTAČKY
STÄNDER-BOHRMASCHINEN

bohrt Löcher bis } vrtá díry do } mm	18	23	23	25	30
průměr kola Schwungraddurchmesser } mm	500	600	700	800	900
pro jednu rychlost 1 kus für eine Geschwindigkeit 1 Stk	Kč 640.—	680.—	—	—	—
pro dvě rychlosti 1 kus für zwei Geschwindigkeiten 1 Stk	Kč —	—	1150.—	1330.—	1670.—

195

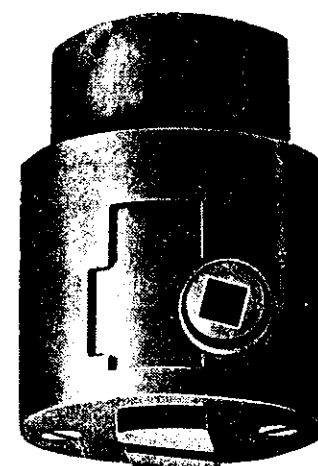

196

DVOUČELISTNÍ SKLÍČIDLA K VRTAČKÁM, s kroužkem
ZWEIBACKEN-BOHRFUTTER, mit Ring

pro vrtáky do } für Bohrer bis } mm	6	10	13	16
1 kus s klíčem 1 Stück samt Schlüssel	Kč 72.—	78.—	90.—	102.—
pro vrtáky do } für Bohrer bis } mm	20	26	32	37
1 kus s klíčem 1 Stück samt Schlüssel	Kč 160.—	226.—	554.—	580.—

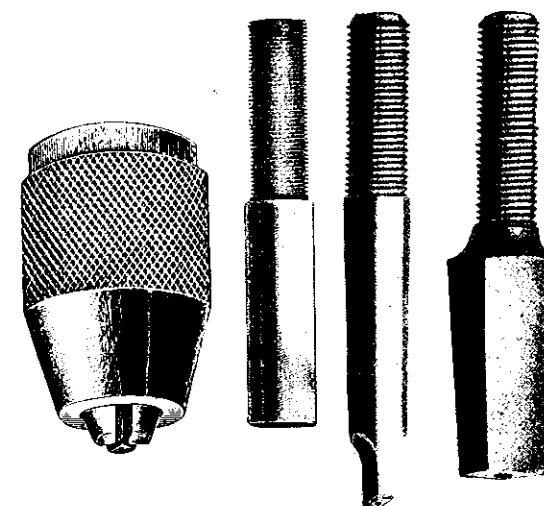

197

197a

TŘÍČELISTNÍ SKLÍČIDLA K VRTAČKÁM
DREIBACKEN-BOHRFUTTER

pro vrtáky do } für Bohrer bis } mm	6	10	13	16	
s válc. čepem mit zylindr. Zapfen	1 kus 1 Stk	Kč 27.—	35.—	37.—	—
s kužel. čepem mit konisch. Zapfen	1 kus 1 Stk	Kč 30.—	38.—	40.—	66.20
se čtyřhran. čepem mit vierkant. Zapfen	1 kus 1 Stk	Kč 31.—	39.—	42.—	130.—



198

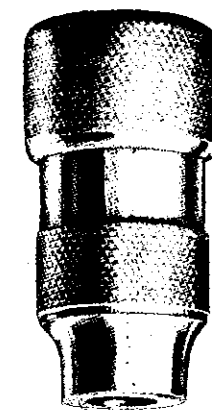

199

TŘÍČELISTNÍ SKLÍČIDLA K VRTAČKÁM
DREIBACKEN-BOHRFUTTER

pro vrtáky do } Spannweite } mm	6	10	13	14	16
čís. - Nr. 198 1 kus - 1 Stk	Kč 140.—	158.—	176.—	—	—
„ „ 199 „ „ „	Kč 135.20	150.—	169.—	173.—	190.—



200

ČEPY DO SKLÍČIDEL PRO VRTAČKY
BOHRKOPFZAPFEN

čep - Zapfen	mm 15×16	16×18	20×22	24×26
kužel - Morsekonus	1	2	3	4

čís.-Nr. 200 1 kus - 1 Stk Kč	14.—	16.40	17.40	26.60
„ 201 1 kus - 1 Stk Kč	20.—	22.—	24.—	32.—



201

REDUKČNÍ VLOŽKY PRO SPIRALOVÉ VRTAČKY
s Morse-čepem
REDUZIER-EINSÄTZE FÜR SPIRALBOHRER
mit Morse-Conus

vnitřní kužel Innenkonus	1	2	3	4	5
vnější kužel Außenkonus	2	3	4	5	6
1 kus - 1 Stück Kč	11.70	15.10	35.20	55.—	110.—

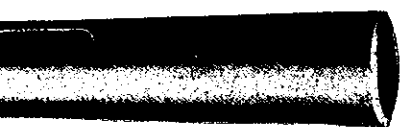

202

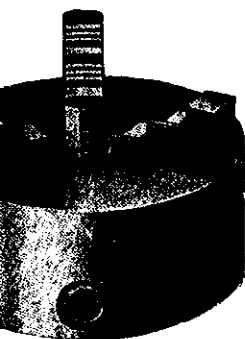

203

UNIVERSÁLNÍ SKLÍČIDLA K SOUSTRUHU s klíčem
UNIVERSAL-KLEMMFUTTER mit Schlüssel

velikost č. - Größe Nr.	1	2	3	4	5
průměr - Durchmesser mm	70	85	110	135	160

čís.-Nr. 203 1 kus - 1 Stk Kč	226.60	277.—	322.—	400.—	500.—
„ 204 1 kus - 1 Stk Kč	—	284.—	363.—	484.—	605.—

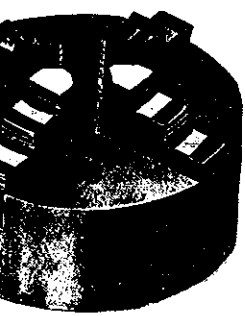

204

velikost č. - Größe Nr.	6	7	8	9	10
průměr - Durchmesser mm	190	215	240	270	310

čís.-Nr. 203 1 kus - 1 Stk Kč	636.—	750.—	885.—	1135.—	1588.—
„ 204 1 kus - 1 Stk Kč	756.—	877.—	1060.—	1360.—	1814.—

205



SPIRALOVÉ VRTAČKY, KRÁTKÝ DRUH — SPIRALBOHRER, KURZE SORTE

síla - Stärke mm		0.5—2	2.25—2.50	2.75—3	3.25—3.50	3.75—4	4.25—4.50
z nástrojové oceli aus Werkzeugstahl	tuzemské 1 kus inländische 1 Stück } Kč	—,96	1.04	1.12	1.26	1.36	1.52
	cizozemské 1 kus ausländische 1 Stück } Kč	$\frac{0.3-0.95 \text{ mm}}{1-2 \text{ mm}}$ 1.95 1.75	1.90	2.05	2.25	2.45	2.70
z rychlořezné oceli aus Schnelldrehstahl	tuzemské 1 kus inländische 1 Stück } Kč	3.70	3.94	4.18	4.54	5.—	5.40
	cizozemské 1 kus ausländische 1 Stück } Kč	5.75	6.15	6.55	6.90	7.70	8.55
síla - Stärke mm		4.75—5	5.25—5.50	5.75—6	6.25—6.50	6.75—7	7.25—7.50
z nástrojové oceli aus Werkzeugstahl	tuzemské 1 kus inländische 1 Stück } Kč	1.70	2.40	2.74	3.04	3.40	3.76
	cizozemské 1 kus ausländische 1 Stück } Kč	4.10	4.55	5.55	6.60	7.60	8.55
z rychlořezné oceli aus Schnelldrehstahl	tuzemské 1 kus inländische 1 Stück } Kč	6.35	6.92	8.—	9.10	9.90	10.75
	cizozemské 1 kus ausländische 1 Stück } Kč	9.30	10.50	12.20	13.40	14.55	16.—
síla - Stärke mm		7.75—8	8.25—8.50	8.75—9	9.25—9.50	9.75—10	10.50—11
z nástrojové oceli aus Werkzeugstahl	tuzemské 1 kus inländische 1 Stück } Kč	4.12	4.80	5.45	6.15	7.—	9.90
	cizozemské 1 kus ausländische 1 Stück } Kč	10.05	11.25	12.70	14.75	15.45	23.60
z rychlořezné oceli aus Schnelldrehstahl	tuzemské 1 kus inländische 1 Stück } Kč	11.95	13.25	14.55	16.15	17.80	21.—
	cizozemské 1 kus ausländische 1 Stück } Kč	17.70	19.40	21.15	22.65	25.25	42.65

SPIRÁLOVÉ VRTÁKY, KRÁTKÝ DRUH — SPIRALBOHRER, KURZE SORTE

síla - Stärke mm		11. ⁵⁰	12	12. ⁵⁰	13	13. ⁵⁰	14	14. ⁵⁰	15	15. ⁵⁰
nástrojové oceli aus Werkzeugstahl	tuzemské inländische 1 kus 1 Stück } Kč	11.95	11.95	13.65	13.65	15.55	15.55	16.25	16.25	18.65
	cizozemské ausländische 1 kus 1 Stück } Kč	28.60	28.60	35.20	35.20	42.50	42.50	49.55	49.55	57.40
rychlořezné oceli aus Schnelldrehstahl	tuzemské inländische 1 kus 1 Stück } Kč	24.95	24.95	28.90	28.90	32.25	32.25	36.80	36.80	42.50
	cizozemské ausländische 1 kus 1 Stück } Kč	50.30	50.30	57.80	57.80	69.90	69.90	80.30	80.30	94.30
síla - Stärke mm		16	16. ⁵⁰	17	17. ⁵⁰	18	18. ⁵⁰	19	19. ⁵⁰	20
nástrojové oceli aus Werkzeugstahl	tuzemské inländische 1 kus 1 Stück } Kč	18.65	21.15	21.15	23.30	23.30	25.45	25.45	27.35	27.35
	cizozemské ausländische 1 kus 1 Stück } Kč	57.40	66.40	66.40	66.50	66.50	66.80	66.80	73.85	73.85
rychlořezné oceli aus Schnelldrehstahl	tuzemské inländische 1 kus 1 Stück } Kč	42.50	48.15	48.15	53.75	53.75	59.15	59.15	65.10	65.10
	cizozemské ausländische 1 kus 1 Stück } Kč	94.30	108.—	108.—	109.20	109.20	119.50	119.50	128.—	128.—



SPIRÁLOVÉ VRTÁKY, DLOUHÝ DRUH — SPIRALBOHRER, LANGE SORTE

		tuzemské z nástrojové oceli				inländische aus Werkzeugstahl			
Stärke mm		2	3	4	5	6	7	8	
- 1 Stück	Kč	1.80	2.05	2.70	3.30	4.55	5.20	6.75	
Stärke mm		9	10	11	12	13	14	15	
- 1 Stück	Kč	7.40	8.05	13.85	14.95	16.—	17.10	19.05	
Stärke mm		16	17	18	19	20	21—40		
- 1 Stück	Kč	21.20	24.40	29.25	31.40	33.—			

za ceny jako kuželové
Preise wie mit Morsekonus

207



**SPIRÁLOVÉ VRTÁKY S KUŽELOVÝM ČEPEM (MORSE)
SPIRALBOHRER MIT KONISCHEM SCHAFT (MORSEKONUS)**

síla - Stärke mm		2	2. ⁵ —3	3. ⁵ —4	4. ⁵ —5	5. ⁵ —6	6. ⁵ —7	7. ⁵ —8
z nástrojové oceli aus Werkzeugstahl	tuzemské inländische 1 kus 1 Stück } Kč	10.90	10.90	10.90	10.90	10.90	10.90	11.30
	cizozemské ausländische 1 kus 1 Stück } Kč	21.50	21.80	22.40	23.35	25.15	27.80	29.40
z rychlořezné oceli aus Schnelldrehstahl	tuzemské inländische 1 kus 1 Stück } Kč	21.75	21.75	21.75	21.75	23.90	25.10	26.05
	cizozemské ausländische 1 kus 1 Stück } Kč	31.65	32.90	35.—	37.80	41.50	43.15	46.—
síla - Stärke mm		8. ⁵ —9	9. ⁵ —10	10. ⁵ —11	11. ⁵ —12	12. ⁵ —13	13. ⁵ —14	14. ⁵ —15
z nástrojové oceli aus Werkzeugstahl	tuzemské inländische 1 kus 1 Stück } Kč	11.70	13.35	15.45	16.55	17.60	18.70	20.20
	cizozemské ausländische 1 kus 1 Stück } Kč	31.60	33.80	36.85	40.95	45.35	48.25	53.40
z rychlořezné oceli aus Schnelldrehstahl	tuzemské inländische 1 kus 1 Stück } Kč	27.25	27.95	30.10	32.60	37.05	41.70	45.50
	cizozemské ausländische 1 kus 1 Stück } Kč	48.60	51.40	56.—	60.45	69.60	76.50	84.—
síla - Stärke mm		15. ⁵ —16	16. ⁵ —17	17. ⁵ —18	18. ⁵ —19	19. ⁵ —20	20. ⁵ —21	21. ⁵ —22
z nástrojové oceli aus Werkzeugstahl	tuzemské inländische 1 kus 1 Stück } Kč	26.50	28.40	30.35	32.25	34.15	36.10	38.—
	cizozemské ausländische 1 kus 1 Stück } Kč	75.60	76.20	76.70	77.10	81.85	89.90	97.60
z rychlořezné oceli aus Schnelldrehstahl	tuzemské inländische 1 kus 1 Stück } Kč	56.40	61.65	67.75	74.55	80.—	94.60	102.25
	cizozemské ausländische 1 kus 1 Stück } Kč	103.80	112.50	124.60	136.60	144.20	162.10	174.90
síla - Stärke mm		22. ⁵ —23	23. ⁵ —24	24. ⁵ —25	25. ⁵ —26	26. ⁵ —27	27. ⁵ —28	28. ⁵ —29
z nástrojové oceli aus Werkzeugstahl	tuzemské inländische 1 kus 1 Stück } Kč	44.75	52.15	56.70	61.20	65.70	70.30	74.90
	cizozemské ausländische 1 kus 1 Stück } Kč	112.35	125.90	131.85	138.25	152.45	159.75	169.20
z rychlořezné oceli aus Schnelldrehstahl	tuzemské inländische 1 kus 1 Stück } Kč	108.90	127.10	137.85	147.—	163.70	176.80	191.20
	cizozemské ausländische 1 kus 1 Stück } Kč	187.50	210.—	224.—	244.—	261.60	283.20	303.70

SPIRÁLOVÉ VRTÁKY, KRÁTKÝ DRUH — SPIRALBOHRER, KURZE SORTE

síla - Stärke mm		29. ⁵ -31	31	32	33	34	35
ovové oceli	tuzemské 1 kus inländische 1 Stück } Kč	79.45	84.05	88.65	102.75	110.75	118.75
zkušební oceli	cizozemské 1 kus ausländische 1 Stück } Kč	181.40	189.80	204.70	265.30	276.—	287.—
ovové oceli	tuzemské 1 kus inländische 1 Stück } Kč	200.70	215.05	230.60	273.60	292.70	305.95
zkušební oceli	cizozemské 1 kus ausländische 1 Stück } Kč	321.60	338.60	373.50	454.20	461.50	468.70

208



**SPIRÁLOVÉ VRTÁKY SE ČTYŘHRAN. ČEPEM, z nástrojové oceli, pravé a levé
SPIRALBOHRER MIT 4-KTG. ANSATZ, aus Werkzeugstahl, rechte und linke**

Stärke mm	3-5	6	7	8	9	10	11	12	13	
ý druh, pravé Sorte, rechte 1 kus 1 Stk } Kč	—	—	—	—	—	—	—	—	18.75	
ý druh, pravé Sorte, rechte 1 kus 1 Stk } Kč	13.15	13.15	13.15	13.60	14.20	14.70	15.90	16.95	19.—	
ý druh, levé Sorte, linke 1 kus 1 Stk } Kč	16.—	20.—	22.—	24.—	26.40	29.30	30.40	31.40	32.20	
Stärke mm	14	15	16	17	18	19	20	21		
ý druh, pravé Sorte, rechte 1 kus 1 Stk } Kč	21.15	23.45	25.45	27.95	30.10	31.90	34.05	36.20		
ý druh, pravé Sorte, rechte 1 kus 1 Stk } Kč	22.20	24.35	26.50	28.65	30.80	34.05	37.25	40.—		
ý druh, levé Sorte, linke 1 kus 1 Stk } Kč	33.—	33.80	na dotaz - laut Anfrage							
Stärke mm	22	23	24	25	26	28	30	35		
ý druh, pravé Sorte, rechte 1 kus 1 Stk } Kč	38.35	40.50	43.25	46.10	48.85	54.50	60.10	74.20		
ý druh, pravé Sorte, rechte 1 kus 1 Stk } Kč	42.65	46.60	50.40	54.60	58.20	66.—	85.40	93.20		
ý druh, levé Sorte, linke 1 kus 1 Stk } Kč	na dotaz - laut Anfrage									



209

**VRTÁKY DO KAMENE A ZDI, z jednoho kusu, 150 mm dlouhé
STEIN- U. MAUERBOHRER, aus einem Stück, 150 mm lang**

síla - Stärke mm:	4-5	6-7	8	10
1 kus - 1 Stück Kč	10.70	10.90	11.20	12.—

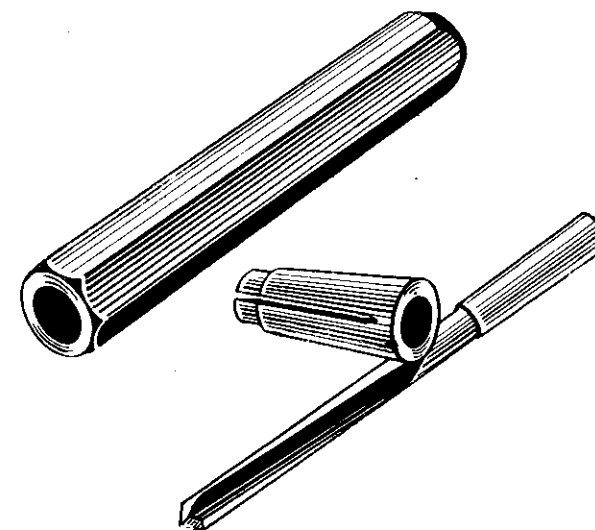

209 a

**VRTÁKY DO KAMENE A ZDI
třídílné
STEIN- U. MAUERBOHRER
dreiteilig**

držáky - Halter	Kč	vložky - Einlagen	Kč	vrtáky - Bohrer	Kč	celkem zusammen Kč
I délka - Länge 120 mm síla - Stärke 18 „	24.50	I	10.10	2 mm	6.50	41.10
				3 „	7.20	41.80
				4 „	7.95	42.55
				5 „	9.—	43.60
II délka - Länge 120 mm síla - Stärke 18 „	24.50	II	10.10	5/II mm	11.20	45.80
				6 „	11.20	45.80
				7 „	12.60	47.20
				8 „	15.95	50.55
				9 „	18.—	52.60
				10 „	20.90	55.50



VRTÁKY NA MRAMOR — MARMORBOHRER

síla - Stärke mm	2	2.5	3	3.5	4	4.5
1 kus - 1 Stück Kč	2.20	2.50	2.85	3.25	3.70	4.35
síla - Stärke mm	5	6	7	8	9	10
1 kus - 1 Stück Kč	5.10	7.10	9.35	12.15	15.—	18.40



211

STŘEDICÍ VRTÁKY — ZENTRIERBOHRER

síla vrtáku Bohrerstärke	} mm	2	2.5	3	4	5	6
síla čepu Schaftstärke		6	8	10	12	15	20
1 kus - 1 Stück Kč		9.15	10.—	13.—	18.30	26.80	37.15



212

**VYHLUBOVAČE NA KOV
VERSENKER FÜR METALL**

r - Durchmesser mm	6	8	10	12	14	16	18	20
1 kus - 1 Stück Kč	5.—	5.—	5.30	5.50	5.80	6.20	6.80	10.—

213



**VRTÁKY S VYHLUBOVAČEM NA VOZOVÉ RÁFY
VORBOHRER MIT VERSENKER FÜR RADREIFE**

táku - Bohrerstärke mm	6—7	8—9	10	12—13	14—15
r hlubiče - Durchmesser des Versenkers mm	12	15	18	22	25
1 kus - 1 Stück Kč	17.40	21.—	26.—	30.—	34.—



214

VRTÁKY DO KAMENE — STEINBOHRER

síla - Stärke mm	6	8	10	12	14	16	18	20
délka - Länge „	200	200	250	300	300	400	450	500
1 kus - 1 Stück Kč	8.50	9.90	15.40	16.—	17.—	19.40	21.—	24.—



215

TRUBKOVITÉ VRTÁKY DO ZDI — MAUERBOHRER

síla - Stärke mm	8	10	10	12	14	15	18
délka - Länge „	200	200	300	400	400	500	600
1 kus - 1 Stück Kč	8.10	9.10	10.50	14.70	17.60	22.40	30.40
síla - Stärke mm	20	20	22	24	26	30	35
délka - Länge „	600	700	700	700	800	800	800
1 kus - 1 Stück Kč	35.—	37.40	40.50	43.50	52.60	54.—	64.80

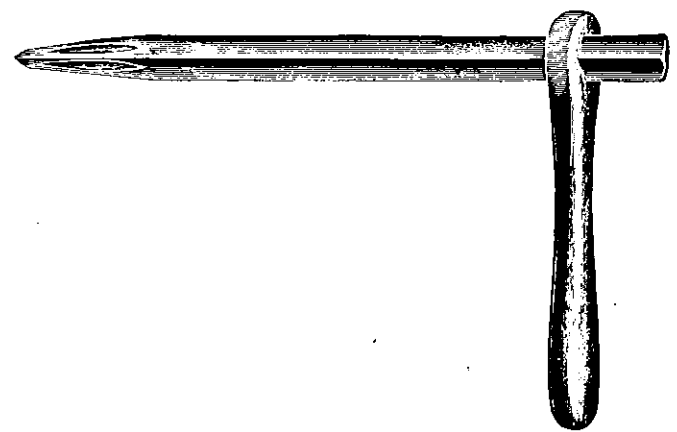

216

**VRTÁKY DO KAMENE A ZDI, s klíčem
STEIN- U. MAUERBOHRER, mit Schlüssel**

délka - Länge mm	125	150
1 kus - 1 Stück Kč	12.—	15.—



217

VRTÁKY DO ZEMĚ — ERDBOHRER

průměr - Durchmesser mm	80	100	130	150	
bez ucha, k navaření ohne Ohr, zum Anschweißen 1 Stk	1 kus } Kč	70.—	79.—	124.—	156.—

s uchem na dotaz, s udáním délky
mit Ohr laut Anfrage, mit Angabe der Länge

ÚHLOVÉ VÝSTRUŽNÍKY Z NÁSTROJOVÉ OCELI
WINKELREIBAHLEN AUS WERKZEUGSTAHL

velikost - Größe	mm	125	150
tupý úhel 1 kus stumpfgebogen 1 Stk	} Kč	13.—	14.20
ostrý úhel 1 kus scharfgebogen 1 Stk		} "	14.60

218



219

HODINÁŘSKÉ VÝSTRUŽNÍKY, PĚTIHRANNÉ, MODEL „STUBS“
URMACHER-REIBAHLEN, FÜNFKANTIG, MODELL „STUBS“

Stärke mm	0.3—2	3	4	5	6	7	8	9	10
- 1 Stück Kč	2.55	4.40	6.20	7.65	10.—	14.—	16.—	18.—	20.—



220



221

DRŽÁTKA K HODINÁŘSKÝM VÝSTRUŽNÍKŮM — URMACHER-REIBAHLENHALTER

délka - Länge	mm	100	110
čís.-Nr. 220 1 kus - 1 Stk Kč		9.—	13.50
„ 221 „ „ „		9.30	—



222

VÝSTRUŽNÍKY NA OTVORY PRO ČEPY — STIFTLOCH-REIBAHLEN

Stärke mm	1.75×3	2.4×3.9 ⁹	2.9×4	3.9×5.2	4.9×6.4 ⁴	5.2×7	6×8
délka } idlänge } mm	40	40	50	60	75	85	100
- 1 Stück Kč	12.60	14.—	15.—	16.20	18.—	20.—	22.—
Stärke mm	7.9×10.3 ²	8.4×11	10×12.7 ⁶	10.8×14	12.4×16	15×20	20×25
délka } idlänge } mm	120	130	145	160	175	220	250
- 1 Stück Kč	24.80	26.—	29.—	31.20	38.40	54.—	86.—

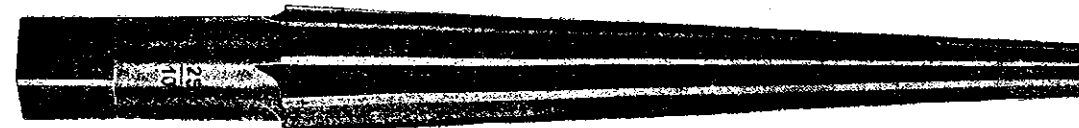

223

KUŽELOVÉ VÝSTRUŽNÍKY, kužel 1 : 10 — KONISCHE REIBAHLEN, Konus 1 : 10

síla - Stärke	mm	5×15	7.5×20	10×25	15×35
řezná délka } Schneidlänge } mm		100	125	150	200
1 kus - 1 Stück Kč		41.20	49.60	66.—	122.—



224

VÝSTRUŽNÍKY pro Morse kužele — REIBAHLEN für Morse Konuse

číslo kuželu - Konus Nr.	0	1	2	3	4	5					
řezná délka } Schneidlänge } mm	60,	95,	72,	100,	87,	125,	103,	150,	129,	180.	230
1 kus - 1 Stück Kč	42.—	44.—	44.—	50.—	62.—	66.80	78.—	92.40	118.—	138.60	238.—



225

ROVNÉ VÝSTRUŽNÍKY — GERADE REIBAHLEN

síla - Stärke	mm	3—4	4.5—5	5.5—6	6.5—7	7.5—8	8.5—9	9.5—10	
1 kus - 1 Stück Kč		11.—	12.—	13.40	17.60	18.40	22.—	22.60	
síla - Stärke	mm	10.5—11	11.5—12	12.5—13	13.5—14	14.5—15	15.5—16	16.5—17	
1 kus - 1 Stück Kč		23.80	26.—	27.20	29.75	32.25	34.50	37.60	
síla - Stärke	mm	17.5—18	18.5—19	19.5—20	20.5	21	21.5	22	22.5
1 kus - 1 Stück Kč		39.70	43.05	45.60	48.—	50.—	52.—	53.—	54.—

SPIRÁLOVÉ VRTÁKY S KUŽELOVÝM ČEPEM (MORSE)
SPIRALBOHRER MIT KONISCHEM SCHAFT (MORSEKONUS)

tárka mm	23	23.5	24	24.5	25	26	27	28
1 Stück Kč	55.—	56.—	63.40	65.—	68.—	70.—	73.20	78.—
tárka mm	29	30	32	34	35	36	38	40
1 Stück Kč	82.—	86.—	102.—	116.—	130.—	140.—	162.—	196.—



226

VÝSTRUŽNÍKY S PROŘÍZNUTÝM TRUPEM A VODICÍM ČÍPKEM
REIBAHLEN GESCHLITZT, MIT FÜHRUNGSZAPFEN

tárka mm	8	9	10	11	12	13	14	15
1 Stück Kč	80.35	87.50	96.40	102.60	112.50	123.70	136.—	148.20
tárka mm	16	17	18	19	20	21	22	23
1 Stück Kč	164.50	168.60	172.80	187.60	200.—	212.—	213.50	227.—
tárka mm	24	25	26	27	28	29	30	
1 Stück Kč	242.—	257.—	270.60	289.60	308.60	322.20	349.40	

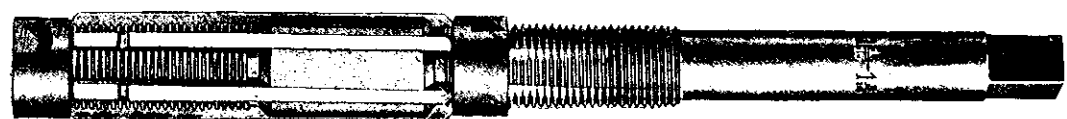

227

POSUVNÉ VÝSTRUŽNÍKY S VYMĚNITELNÝMI NOŽI, rozpětí 2—3mm

WECHSELBARE REIBAHLEN MIT AUSWECHSELBAREN MESSERN, Ausdehnung 2—3 mm

tárka mm	10	11	12	13.5	15	15.5	16.75	18.25
do } mm	11	12	13.5	15	16.75	18	18.25	19.75
bar bis } mm	34	35	41	52	60	60	63	68
1 Stück Kč	92.20	95.40	97.—	98.—	98.—	108.—	138.—	119.—
tárka mm	18	19.75	21	21.5	23.75	24	27	27.5
do } mm	21	21.5	24	23.75	27	27.5	30	31.5
bar bis } mm	65	70	76	75	90	82	90	86
1 Stück Kč	145.—	124.60	137.—	143.10	174.—	166.—	182.—	178.—

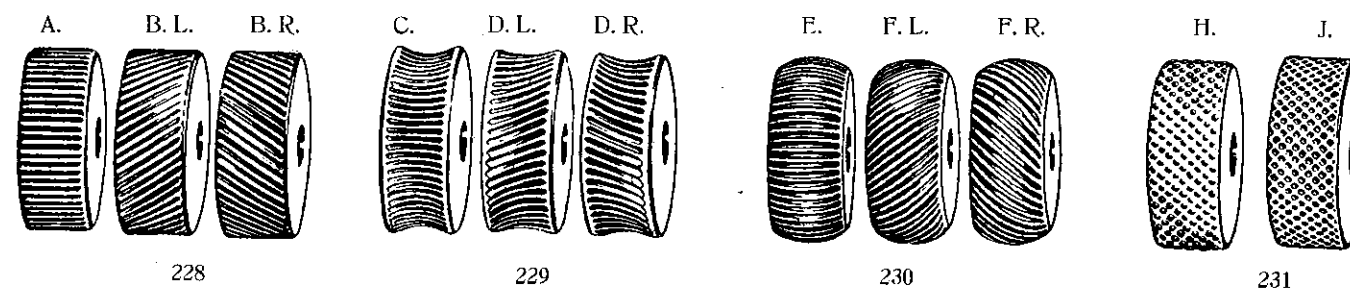

VROUBKOVACÍ KOLEČKA — RÄNDERIERRÄDCHEN

průměr a síla mm		15×4	20×6	25×6	25×8
Durchmesser u. Stärke „					
čís.-Nr. 228 1 kus - 1 Stk Kč		6.80	10.—	11.60	13.40
„ 229 „ „ „		7.40	10.80	12.20	15.—
„ 230 „ „ „		7.40	10.80	12.20	15.—
„ 231 „ „ „		8.90	12.—	14.40	17.50

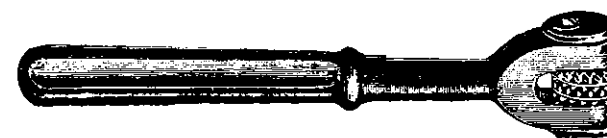

232

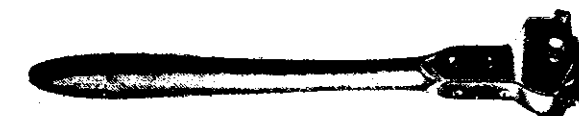

233

VYROVNÁVAČE SMIRKOVÝCH KOTOUČŮ — SCHMIRGELSCHLEIFEN-ABRICHTER

průměr koleček mm		30	40	50	55
Schleifräderdurchmesser					
čís.-Nr. 232 1 kus - 1 Stk Kč		41.10	53.80	53.80	—
„ 233 „ „ „		62.40	124.80	—	124.80

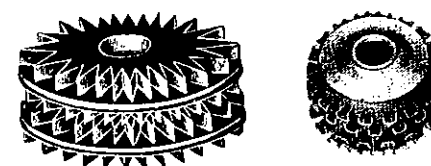

234

235

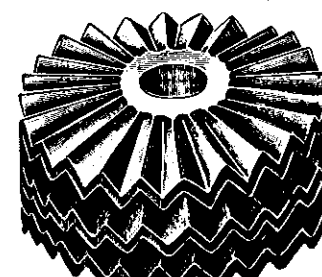

236

KOLEČKA K VYROVNÁVAČŮM SMIRKOVÝCH KOTOUČŮ
SCHLEIFRÄDER FÜR SCHMIRGELSCHLEIFEN-ABRICHTER

průměr mm		30	36	40	50	55	60
Durchmesser							
čís.-Nr. 234 1 sada							
1 Satz	Kč	4.40	—	6.60	8.80	—	—
lisované - gepreßt							
čís.-Nr. 235 1 sada							
1 Satz	Kč	—	16.70	—	—	38.—	—
lisované - gepreßt							
čís.-Nr. 236 1 sada							
1 Satz	Kč	—	3.90	—	6.60	—	8.80
lité - Guß							

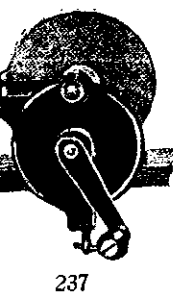

RUČNÍ BROUSÍCÍ STROJKY — HAND-SCHLEIFMASCHINEN

rozměr kotouče } Scheibengröße	mm	75×16	80×20	100×20
1 kus - 1 Stück	Kč	45.20	53.80	67.80

RUČNÍ BROUSÍCÍ STROJKY — HAND-SCHLEIFMASCHINEN
silnější druh — stärkere Sorte

rozměr kotouče } Scheibengröße	mm	100×16	125×16	125×20	125×25
1 kus - 1 Stück	Kč	108.20	114.40	132.50	148.—

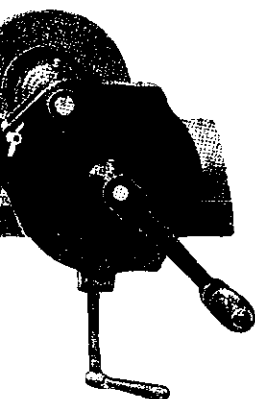

RUČNÍ BROUSÍCÍ STROJKY — HAND-SCHLEIFMASCHINEN
s klikou k samočinn. vypnutí — mit Kurbel zur selbsttätigen
Ausschaltung

rozměr kotouče } Scheibengröße	mm	150×25	175×25
1 kus - 1 Stück	Kč	121.60	136.—

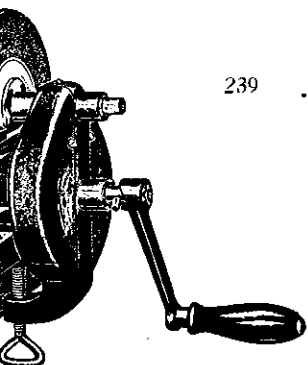

RUČNÍ BROUSÍCÍ STROJKY — HAND-SCHLEIFMASCHINEN
s kuličkovými ložisky a klikou k samočinn. vypnutí
mit Kugellager und Kurbel zur selbsttätigen Ausschaltung

rozměr kotouče } Scheibengröße	mm	125×22	150×25
1 kus - 1 Stück	Kč	210.—	248.—

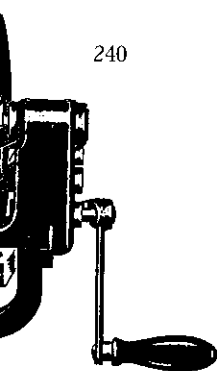

RUČNÍ BROUSÍCÍ STROJKY — HAND-SCHLEIFMASCHINEN
k trvalému připevnění — zur ständigen Befestigung

rozměr kotouče } Scheibengröße	mm	125×20	150×22	175×25
1 kus - 1 Stück	Kč	142.—	206.—	278.—

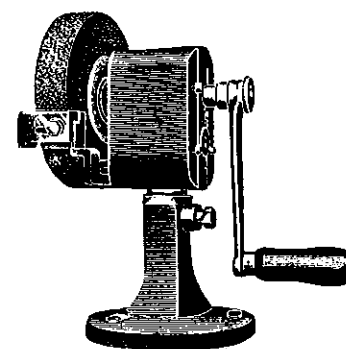

RUČNÍ BROUSÍCÍ STROJKY — HAND-SCHLEIFMASCHINEN
k trvalému připevnění — zur ständigen Befestigung

rozměr kotouče } Scheibengröße	mm	125×20	150×20	175×25
1 kus - 1 Stück	Kč	142.—	206.—	278.—

242

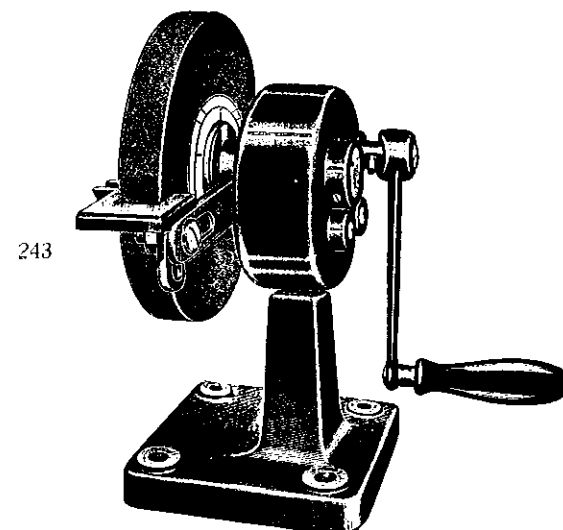

243

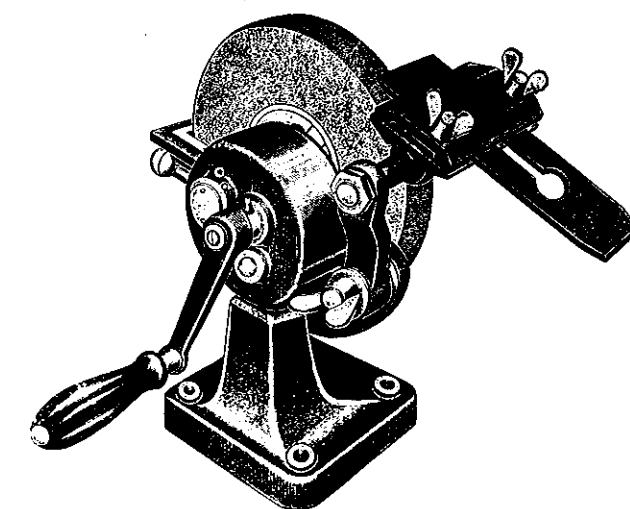

244

RUČNÍ BROUSÍCÍ STROJKY — HAND-SCHLEIFMASCHINEN
k trvalému připevnění, s kuličkovými ložisky a klikou k samočinnému vypnutí
zur ständigen Befestigung, mit Kugellager und Kurbel zur selbsttätigen Ausschaltung

Scheibengröße } rozměr kotouče	mm	125×22	150×25	175×25
-----------------------------------	----	--------	--------	--------

čís.-Nr. 243 s patkou pro spirál. vrtáky	1 kus	Kč	207.—	216.—	228.—
„ „ mit Auflage für Spiralbohrer	1 Stk				

čís. 244 s patkou pro spirál. vrtáky a hobl. železa	1 kus	Kč	252.—	262.—	286.—
Nr. „ mit Auflage für Spiralbohrer u. Hobeisen	1 Stk				

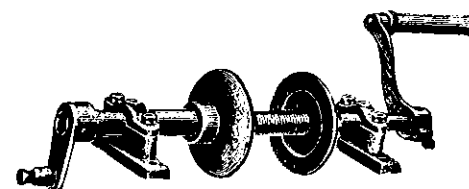

245

LOŽISKA PRO BRUSY — SCHLEIFSTEINLAGER

1 kus - 1 Stück	Kč	43.30
-----------------	----	-------

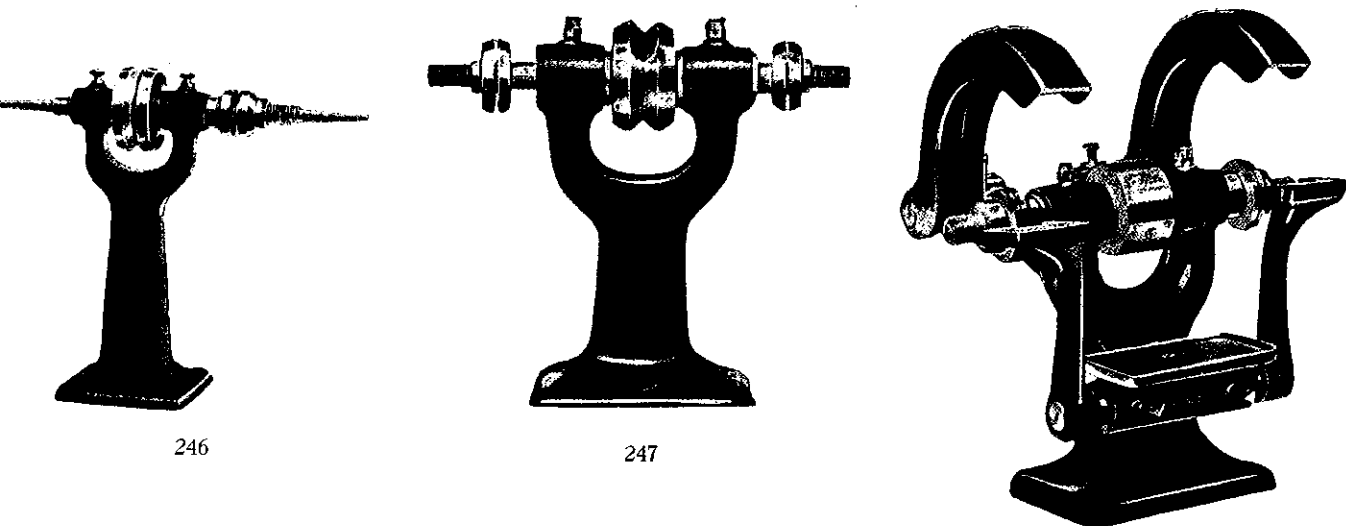

ŘÍSTROJKY KU VRTÁNÍ, LEŠTĚNÍ A BROUŠENÍ — BOHR-, POLIER- u. SCHLEIFMASCHINEN

	čís. - Nr.	246	246a	247	247a	248
celá výška - ganze Höhe mm:		175	175	175	175	185
1 kus - 1 Stück Kč		115.20	122.—	157.—	196.—	450.—

**SOUKENNÉ A PLSTĚNÉ KOTOUČE NA LEŠTĚNÍ
TUCH- UND FILZ-POLIERSCHEIBEN**

	průměr - Durchmesser mm	250	300	350	400
soukenné - Tuch 1 kus - 1 Stück Kč		24.—	34.40	48.—	58.—
plstěné - Filz „ „ „		53.60	79.60	92.—	114.—

**SMIRKOVÉ KOTOUČE, HRUBÉ, STŘEDNÍ A JEMNÉ ZRNO
SCHMIRGELSCHLEIBEN, GROBES, MITTEL UND FEINES KORN**

průměr - Durchmesser mm	25			40			50		
	6	10	13	6	10	13	10	13	16
síla - Stärke „									
1 kus - 1 Stück Kč	8.30	10.10	12.25	9.40	10.80	12.25	13.70	15.50	16.95

průměr - Durchmesser mm	65				75			
	10	13	16	20	10	13	16	20
síla - Stärke „								
1 kus - 1 Stück Kč	16.25	17.65	19.10	20.55	17.65	19.10	21.65	23.10

SMIRKOVÉ KOTOUČE — SCHMIRGELSCHLEIBEN

průměr - Durchmesser mm	100				125				
	13	16	20	25	10	13	16	20	25
síla - Stärke „									
1 kus - 1 Stück Kč	25.95	28.50	30.65	36.10	26.70	35.30	38.75	41.45	48.70

průměr - Durchmesser mm	150			175		
	16	20	25	16	20	25
síla - Stärke „						
1 kus - 1 Stück Kč	49.60	54.10	63.10	59.50	65.80	79.30

průměr - Durchmesser mm	200			250		
	20	25	32	20	25	32
síla - Stärke „						
1 kus - 1 Stück Kč	81.10	95.50	110.85	114.50	137.90	161.30

průměr - Durchmesser mm	300				
	20	25	32	40	45
síla - Stärke „					
1 kus - 1 Stück Kč	143.30	176.65	211.—	241.50	273.—

průměr - Durchmesser mm	350					
	25	32	40	45	52	60
síla - Stärke „						
1 kus - 1 Stück Kč	233.40	279.40	324.50	371.30	416.40	465.—

průměr - Durchmesser mm	400				
	32	40	45	52	60
síla - Stärke „					
1 kus - 1 Stück Kč	364.—	425.—	486.70	548.—	605.60

průměr - Durchmesser mm	450				
	40	45	52	60	65
síla - Stärke „					
1 kus - 1 Stück Kč	530.—	605.60	682.—	754.—	826.—

SMIRKOVÉ ÚLOMKY — SCHMIRGELSTEINBROCKEN

podle váhy - laut Gewicht 1 kg Kč 35.—

SMIRKOVÝ PRÁŠEK — SCHMIRGELPULVER

zrno - Korn:	hrubé - grob			střední - mittel		jemné - fein		velejmné - extrafein	
	30	40	50	60	80	100,	150	5 Min.	10 Min.
číslo - Nr.:									
Ia 1 kg Kč	11.80			11.80		11.80		15.35	23.60
IIa „ „	8.25			8.25		8.25		—	—

SMIRKOVÉ PLÁTNO — SCHMIRGELLEINEN
bílý — weiß

číslo - Nr.	00	0	1	2	3	4	5	6
0 archů - Bogen	Kč			72.—				

modrošedý — blaugrau

číslo - Nr.	00	0	1	2	3	4	150	120	100	80	60
0 archů - Bogen	Kč						188.—				

Drátěné kartáče - Drahtbürsten



251

DRÁTĚNÉ KARTÁČE — KRATZBANDBÜRSTEN

rozměr dřeva bez rukojeti mm Holzgröße ohne Griff	20×100	40×130	40×150
1 kus - 1 Stück Kč	2.20	3.60	3.90

KARTÁČE NA SVÍČKY U AUTOMOBILŮ A. T. D.

BÜRSTEN FÜR AUTOZÜNDKERZEN U. S. W.



252

rozměr dřeva bez rukojeti } mm Holzgröße ohne Griff		15×55	20×80
s vlnitými ocelovými drátky mit gewellten Stahlstrahlen	1 kus } 1 Stk }	Kč 3.30	3.95
s vlnitými mosaznými drátky mit gewellten Messingdrähten	1 kus } 1 Stk }	Kč 3.95	5.95

UNIVERSÁLNÍ KARTÁČE — UNIVERSALBÜRSTEN

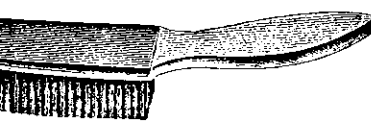

253, 254

počet řádků - Reihenanzahl:		3	4	5
s hladkými ocelovými drátky mit glatten Stahlstrahlen	1 kus } 1 Stk }	Kč 4.35	5.65	7.—
čís.-Nr. 253 s hladkými mosaznými drátky mit glatten Messingdrähten	1 kus } 1 Stk }	Kč 9.90	12.55	15.20
počet řádků - Reihenanzahl:		3	4	5
s vlnitými ocelovými drátky mit gewellten Stahlstrahlen	1 kus } 1 Stk }	Kč 4.35	5.65	7.—
čís.-Nr. 254 s vlnitými mosaznými drátky mit gewellten Messingdrähten	1 kus } 1 Stk }	Kč 8.60	11.90	13.95

ŠIROKÉ KARTÁČE — BREITE BÜRSTEN

rozměr dřeva - Holzgröße 60×200 mm



255

čís.-Nr. 255		
s hladkými ocelovými drátky - mit glatten Stahlstrahlen	1 kus } 1 Stk }	Kč 11.60
s vlnitými ocelovými drátky - mit gewellten Stahlstrahlen	„ „ }	13.20

rozměr dřeva - Holzgröße 65×210 mm



256

čís.-Nr. 256		
s hladkými ocelovými drátky - mit glatten Stahlstrahlen	1 kus } 1 Stk }	Kč 12.55
s vlnitými ocelovými drátky - mit gewellten Stahlstrahlen	„ „ }	15.—

PROHNUTÉ KARTÁČE — GESCHWEIFTE BÜRSTEN

rozměr dřeva - Holzgröße 55×210 mm



257

s hladkými ocelovými drátky mit glatten Stahlstrahlen	1 kus } 1 Stk }	Kč 11.60
s vlnitými ocelovými drátky mit gewellten Stahlstrahlen	1 kus } 1 Stk }	Kč 12.55

SLÉVÁRENSKÉ KARTÁČE — GIESEREIBÜRSTEN

rozměr dřeva - Holzgröße 60×240 mm
výška drátků - Drahthöhe 50

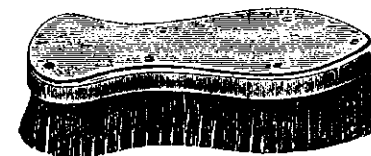

258

s kulatými drátky - mit runden Drähten 0.34 mm	1 kus - 1 Stk	Kč 18.50
s plochými drátky - mit flachen Drähten 1.1×0.25	„ „ „ „	18.50

ŘEZNICKÉ KARTÁČE — FLEISCHERBÜRSTEN

rozměr dřeva - Holzgröße mm 75×200
výška drátků - Drahthöhe „ 35
síla drátků - Drahtstärke |—| „ 3.3×0.6

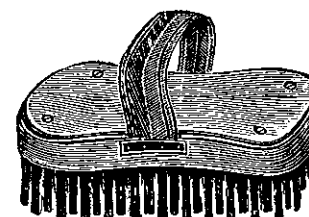

259

1 kus - 1 Stück Kč 18.50

KARTÁČE NA PODLAHY — FUSSBODENBÜRSTEN

rozměr dřeva - Holzgröße mm 80×200
výška drátků - Drahthöhe „ 25
síla drátků - Drahtstärke „ (φ) 0.28



260

čís.-Nr. 260		
1 kus - 1 Stück Kč		15.20

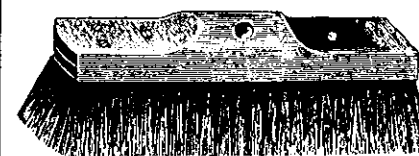

261

rozměr dřeva - Holzgröße mm	60×250	60×300	70×300
výška drátků - Drahthöhe „	80	80	80
síla drátků - Drahtstärke — „	1.1×0.25	1.1×0.25	1.1×0.25
čís.-Nr. 261			
1 kus - 1 Stück Kč	25.10	26.70	30.40



262

**KARTÁČE KU ČISTĚNÍ TRUBEK
ROHR-REINIGUNGSBÜRSTEN**

průměr - Durchmesser	mm	25	32	38	44	50	57
1 kus - 1 Stück	Kč	9.25	9.25	9.25	10.55	10.55	10.55
průměr - Durchmesser	mm	63	69	75	82	88	101
1 kus - 1 Stück	Kč	11.90	11.90	11.90	14.50	14.50	15.85

OKRUŽNÍ KARTÁČE — ZIRKULARBÜRSTEN

průměr - Durchmesser	mm	150				
síla drátu - Drahtstärke	„	0,8	0,10	0,15	0,20	0,25
s ocelovými drátky mit Stahldrähten	1 kus } 1 Stk } Kč	35.20	31.70	28.20	26.40	24.65
s mosaznými drátky mit Messingdrähten	1 kus } 1 Stk } Kč	44.—	40.50	38.70	37.—	35.20



263

průměr - Durchmesser	mm	200				
síla drátu - Drahtstärke	„	0,8	0,10	0,15	0,20	0,25
s ocelovými drátky mit Stahldrähten	1 kus } 1 Stk } Kč	84.50	74.—	66.90	61.60	56.30
s mosaznými drátky mit Messingdrähten	1 kus } 1 Stk } Kč	105.60	96.80	91.50	88.—	84.50

průměr - Durchmesser	mm	300				
síla drátu - Drahtstärke	„	0,8	0,10	0,15	0,20	0,25
s ocelovými drátky mit Stahldrähten	1 kus } 1 Stk } Kč	176.—	158.40	140.80	123.20	105.60
s mosaznými drátky mit Messingdrähten	1 kus } 1 Stk } Kč	246.40	211.20	193.60	184.80	176.—

OLEJNÍČKY — ÖLSPRITZKANNEN

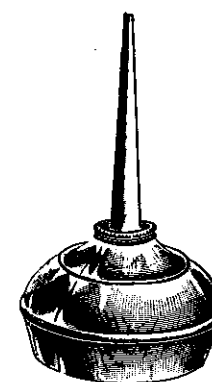

264

průměr - Durchmesser	mm	46	50	60	80
z bílého plechu aus Weißblech	1 kus 1 Stück } Kč	1.60	1.70	2.30	4.70

STOJATÉ OLEJNÍČKY — STEHENDE ÖLSPRITZKANNEN

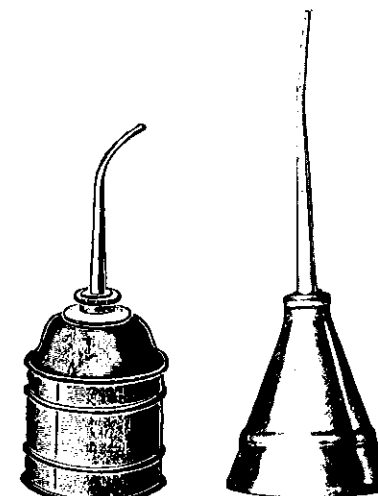

265

266

číslo - Nummer:	2			
obsah ca l - Inhalt ca Liter:	0,35			
z bílého plechu aus Weißblech	1 kus 1 Stk } Kč	5.05		
číslo - Nummer:	1	2	3	
obsah ca l - Inhalt ca Liter:	0,17	0,20	0,32	
z bílého plechu aus Weißblech	1 kus 1 Stk } Kč	5.50	6.30	7.10

OVÁLOVÉ OLEJNÍČKY — OVALE ÖLSPRITZKANNEN

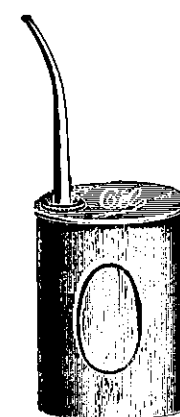

267

s mosazného plechu aus Messingblech	výška - Höhe	mm:	65	80	100
1 kus - 1 Stück	Kč	9.90	11.90	14.85	

PLOCHÉ OLEJNÍČKY — FLACHE ÖLSPRITZKANNEN

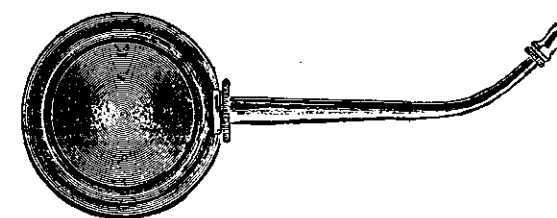

268

průměr - Durchmesser	mm	46	50	80
z bílého plechu aus Weißblech	1 kus 1 Stk } Kč	1.90	2.40	7.—
z mosazného plechu aus Messingblech	1 kus 1 Stk } Kč	—	5.—	13.10

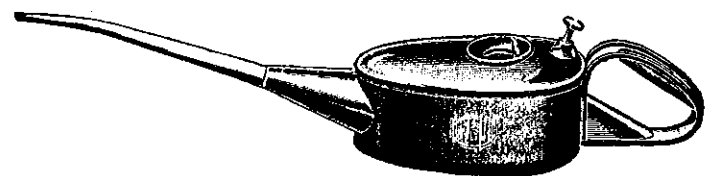

269

LEŽATÉ OLEJNÍČKY — LIEGENDE ÖLSPRITZKANNEN

z bílého plechu — aus Weißblech

číslo - Nummer:	0	1	2	3	4
obsah ca 1 - Inhalt ca Liter:	0,15	0,25	0,35	0,50	0,75
1 kus - 1 Stück Kč	9.80	11.30	12.50	14.85	19.90



270

ZÁSOBNÍ KONVE NA OLEJ — ÖLVORRATSKANNEN

čís.-Nr. 270

obsah ca litrů:	}	0,75	1	1,25	1,40	2
Inhalt ca Liter:						
1 kus - 1 Stück Kč		17.40	21.30	23.20	25.20	29.—



271

čís.-Nr. 271

obsah ca litrů:	}	1	2,50	5	7,50	10
Inhalt ca Liter:						
1 kus - 1 Stück Kč		28.—	34.40	48.30	62.—	80.—

272



STRÍKAČKY NA OLEJ, mosazné — ÖLSPRITZEN, aus Messing

celá délka - ganze Länge	}	mm	250	300	350	420	500
průměr válce - Zylinderdurchmesser				30	32	38	44

1 kus - 1 Stück Kč	43.70	70.—	78.—	99.—	124.—
--------------------	-------	------	------	------	-------

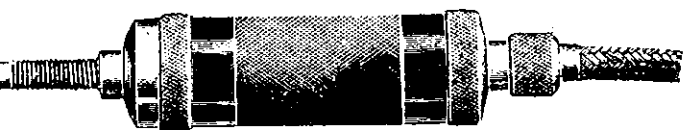

273

**VYSOKOTLAKÉ MAZACÍ LISY
HOCHDRUCK-SCHMIERPRESSEN**

délka hadice - Schlauchlänge 20 cm

velikost - Größe mm	115×37	130×44	145×50
---------------------	--------	--------	--------



1 kus - 1 Stück Kč	69.70	74.80	91.60
--------------------	-------	-------	-------



274

OTÁČECÍ MAZNIČKY — DREHÖLER

číslo - Nummer:	1	2	3	4	5
závit - Gewinde mm:	6	8	9	11	11
1 kus - 1 Stück Kč	1.62	2.30	2.90	4.—	5.—

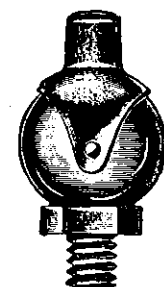

275

PŘILBICOVÉ MAZNIČKY — HELMÖLER

číslo - Nummer:	1	1 1/2	2	2 1/2	3	4	5
závit - Gewinde mm	4,5	5	5	5	6,5	8	13
1 kus - 1 Stück Kč	—,62	—,84	1.10	1.70	2.75	4.10	8.80

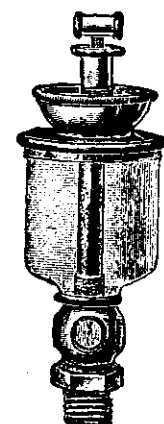

276

KAPACÍ MAZNICE, samočinné — ÖL-TROPFAPPARATE, selbsttätige

číslo - Nummer:	0	1	2	3	4	5	6	
obsah - Inhalt gr:	15	30	50	75	100	150	200	
Durchmesser des glatten Zapfens síla hladkého čepu	} mm	13	13	16	21	21	21	
plynový závit palců Gasgewinde Zoll		1/4	1/4	3/8	1/2	1/2	1/2	1/2
s hladkým čepem mit glattem Zapfen	1 kus 1 Stk	} Kč	23.30	24.80	32.50	37.20	48.—	52.60
se závitem mit Gewinde	1 kus 1 Stk		25.20	27.—	36.50	41.20	54.—	58.60

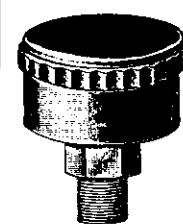

277

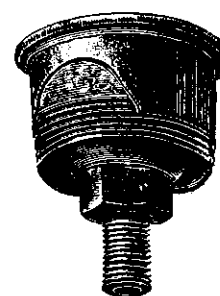

278

MAZNICE „STAUFFER“ SCHMIERBÜCHSEN

číslo - Nummer	1	2	3	4	5	6	7			
plynový závit palců Gasgewinde Zoll	}	1/8	1/4	1/4	1/4	1/4	3/8			
čís.-Nr. 277		lité Guß	1 kus 1 Stk	} Kč	1.65	2.10	2.35	2.90	4.10	4.60
čís.-Nr. 278	ocelové Stahl	1 kus 1 Stk	} Kč		1.75	2.—	2.40	2.90	3.90	5.30
čís.-Nr. 278	mosazné Messing	1 kus 1 Stk		} Kč	2.65	4.50	6.40	8.80	11.60	14.—



279

AUTOMATICKÉ MAZNICE — SCHMIERAPPARATE, automatische

vnější průměr - Außendurchmesser mm	28	35	42	47	52
plynový závit palců - Gasgewinde Zoll:	1/4	1/4	1/4	1/4	3/8
1 kus - 1 Stück Kč	12.80	14.40	17.75	19.20	22.60

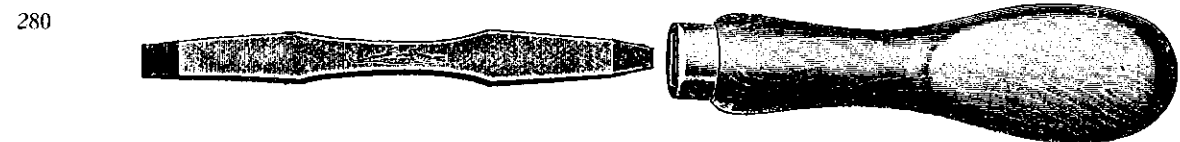

ŠROUBOVÁKY S DVOUSTRANNOU ČEPELÍ
SCHRAUBENZIEHER MIT ZWEISEITIGER KLINGE

délka čepele - Klingenlänge mm	80	100	120	140	160	180
1 kus - 1 Stück Kč	4.25	5.25	6.50	7.70	8.70	11.20

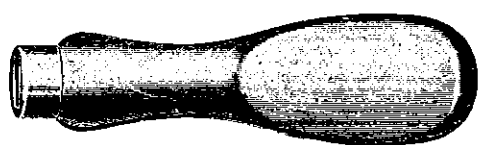

RUKOJETI K ŠROUBOVÁKŮM
SCHRAUBENZIEHERHEFTE

délka - Länge mm	100	110	120	130	140
1 kus - 1 Stück Kč	2.10	2.60	2.90	3.30	4.20



CELOOCELOVÉ ŠROUBOVÁKY
SCHRAUBENZIEHER GANZ AUS STAHL

celá délka - ganze Länge mm	150	175	200	225	250	275	300
1 kus - 1 Stück Kč	4.80	5.50	6.40	8.20	9.70	11.80	13.—



ŠROUBOVÁKY S OCELOVOU VLOŽKOU — SCHRAUBENZIEHER MIT STAHLINLAGE

délka čepele - Klingenlänge mm	120	140	160
1 kus - 1 Stück Kč	9.80	11.60	13.40

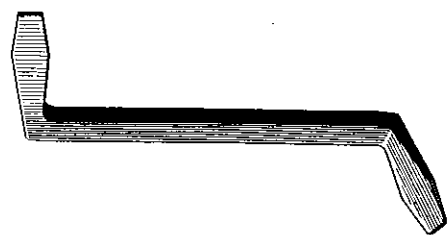

ÚHLOVÉ ŠROUBOVÁKY
WINKEL-SCHRAUBENZIEHER

velikost - Größe mm	100×10	125×10
1 kus - 1 Stück Kč	7.60	8.15



ŠROUBOVÁKY K ŠICÍM STROJŮM
NÄHMASCHINEN-SCHRAUBENZIEHER

délka čepele - Klingenlänge mm	50	60	80
čís.-Nr. 285 1 kus - 1 Stück Kč	1.75	2.—	—
„ 286 „ „ „	—	2.70	3.80

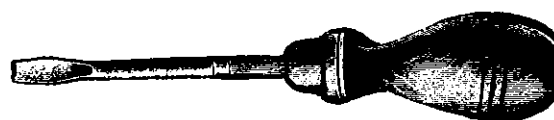

HODINÁŘSKÉ ŠROUBOVÁKY, mosazné a poniklované
UHRMACHER-SCHRAUBENZIEHER, Messing u. vernickelt

celá délka - ganze Länge mm	90	100	110	120
čís.-Nr. 287 1 kus - 1 Stück Kč	3.80	—	—	—
„ 288 „ „ „	—	8.60	12.20	14.—



PRONÝTOVANÉ ŠROUBOVÁKY — DURCHNIETETE SCHRAUBENZIEHER

délka čepele - Klingenlänge mm	100	120	140	160
1 kus - 1 Stück Kč	5.45	6.—	6.80	7.50

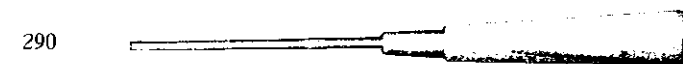

ŠROUBOVÁKY PRO ELEKTRIKÁŘE, SLABÉ — ELEKTRIKER-SCHRAUBENZIEHER, SCHWACHE

délka čepele - Klingenlänge mm	80	80	80
šířka ostří - Schneidbreite „	2	3	4
1 kus - 1 Stück Kč	3.20	3.20	3.20



ŠROUBOVÁKY PRO ELEKTRIKÁŘE, DLOUHÉ — ELEKTRIKER-SCHRAUBENZIEHER, LANGE

délka čepele - Klingenlänge mm	100	120	140	150	160	180	200	250
1 kus - 1 Stück Kč	3.25	3.65	3.85	4.05	4.40	4.65	5.25	6.30

292



ŠROUBOVÁKY ZVLÁŠTĚ DOBRÉ JAKOSTI — SCHRAUBENZIEHER EXTRA QUALITÄT

číslo - Nummer	2	3	4	5	6	7	8
délka a síla čepele Länge u. Stärke der Klinge	100×4	120×4.5	130×5.5	140×6.5	150×7.5	160×8.5	170×10
pro šrouby v síle für Schrauben in Stärke	1.8—2.2	2.5—2.8	3.1—3.4	3.8—4.6	5—5.5	6—6.5	7—8
1 kus - 1 Stück Kč	9.20	10.55	13.35	15.75	19.15	22.80	23.10

293



ISOLOVANÉ ŠROUBOVÁKY, 5000 W — ISOLIERTE SCHRAUBENZIEHER, 5000 W

délka čepele - Klingenlänge mm	100	120	130	150
1 kus - 1 Stück Kč	7.70	8.40	9.30	9.85



294



295

296

**AUTOMATICKÉ ŠROUBOVÁKY S TŘEMI VYMĚNITELNÝMI ČEPELY
AUTOMATISCHE DRILLSCHRAUBENZIEHER MIT DREI AUSWECHSELBAREN KLINGEN**

čís.-Nr. 294 celá délka včetně čepele ganze Länge inkl. Klinge	mm	480	650
1 kus - 1 Stück Kč		83.60	120.50

„ „ 295 **VLOŽKY s 8 vrtáky — EINSATZFUTTER mit 8 Bohrer**
1 sada - 1 Satz Kč 29.10

„ „ 296 **HLUBIČE — VERSENKER**
1 kus - 1 Stück Kč 11.--

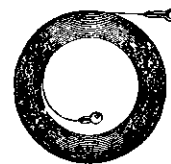

297

**OCELOVÉ PROTAHOVACÍ PÁSY s očkem
STAHL-EINZIEHBÄNDER mit Öse**

délka - Länge m:	5	10	15	20	25	30
1 kus - 1 Stück Kč	8.80	11.75	18.60	24.—	28.—	43.—

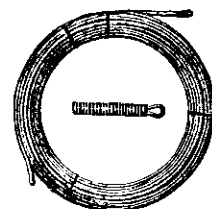

298

**OCELOVÁ PROTAHOVACÍ PERA SPIRALOVÁ, 5 mm silná
STAHLDRAHT-EINZIEHFEDERN, 5 mm stark**

délka - Länge m:	10	15	20
1 kus - 1 Stück Kč	50.—	74.—	96.—

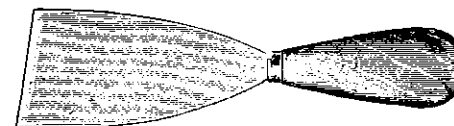

299

**ŠKRABLE (ŠPACHTLE) PRO ELEKTRIKÁŘE, s ovál. rukojetí
ELEKTRIKERSPACHTELN, mit ovalem Griff**

šířka - Breite mm:	30	40	50	60	70	80	100	120
1 kus - 1 Stück Kč	3.10	3.50	3.80	4.30	4.90	5.45	6.70	7.65



300

**PÁNVICE NA SÁDRU PRO ELEKTRIKÁŘE
GIPS-PFANDELN FÜR ELEKTRIKER**

průměr - Durchmesser cm:	17	18	19
1 kus - 1 Stück Kč	7.30	7.50	7.80

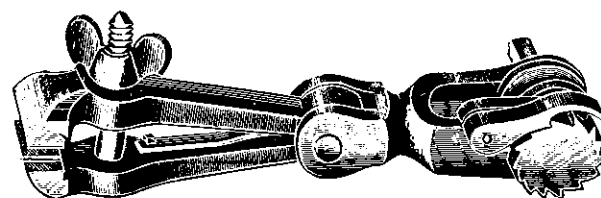

301

**NAPÍNAČE DRÁTU SE SVĚRKOU A KLÍČEM
DRAHTSPANNER MIT KLOBE U. SCHLÜSSEL**

délka svěrky Klobenlänge	mm	130	145	160
černé - schwarz 1 kus - 1 Stk		126.—	156.—	182.—
pozink. - verzinkt 1 kus - 1 Stk		138.50	172.20	200.—

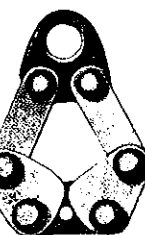

302

**ŽABKY K NAPÍNÁNÍ DRÁTU
FROSKKLEMMEN ZUM DRAHTSPANNEN**

pro drát do für Draht bis	mm	3	5	8	12
1 kus - 1 Stück Kč		19.—	53.10	57.—	88.80

303

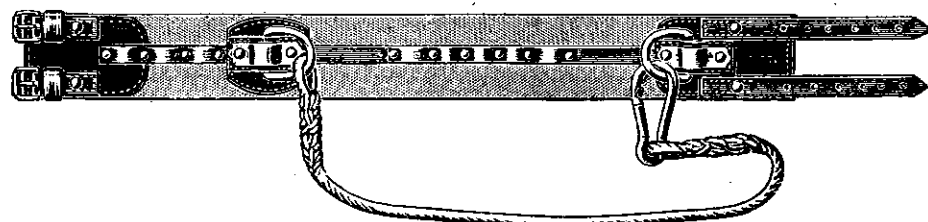

OCHRANNÉ PÁSY — SICHERHEITSGÜRTEL

délka - Länge cm:	85	90
1 kus - 1 Stück Kč	100.—	106.—

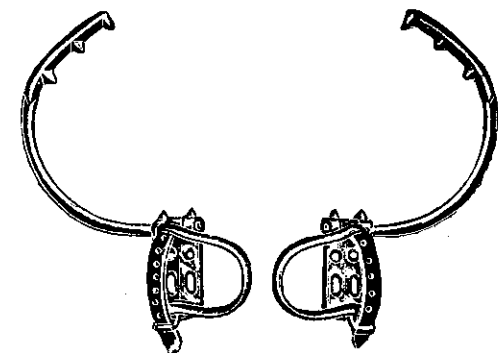

304

**STUPADLA PRO TELEGRAFISTY
STEIGEISEN FÜR TELEGRAFISTEN**

vzdálenost mezi hroty Spitzenweite	} mm	210	260
1 pár - 1 Paar Kč		130.—	136.—

**PROVAZOVÉ KLADKY s 3 kladkami
SEIL-FLASCHENZÜGE mit 3 Rollen**

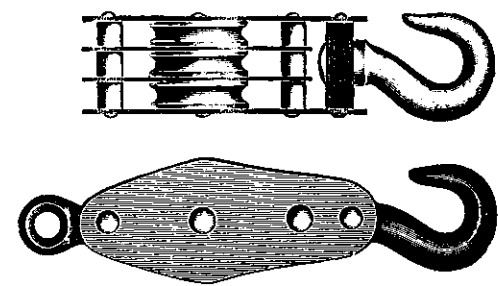

305

průměr kladek Durchmesser der Rollen	} mm	30	40	50	60
se želez. kladkami 1 pár mit eisernen Rollen 1 Paar		Kč	106.80	138.—	166.—
s mosaz. kladkami 1 pár mit Messing-Rollen 1 Paar	} Kč	124.—	159.—	196.—	232.—

**KLADKY NA LEŠENÍ pro silná lana
BAUROLLEN für starke Seile**

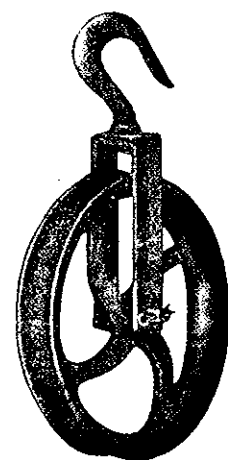

306

průměr koleček Durchmesser der Rollen	} mm	120	140	160	180	200	220	250	
lehký druh leichtes Modell		1 kus 1 Stk	Kč	25.60	28.60	39.40	52.40	64.—	73.80
těžký druh schweres Model	} Kč	1 kus 1 Stk	—	—	—	—	—	—	
kryté, automatické gedeckte, automatische		1 kus 1 Stk	Kč	—	—	—	—	327.—	—

307

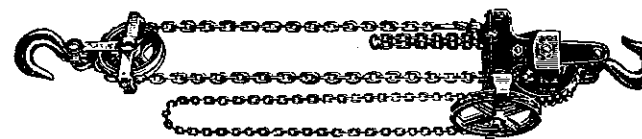

**ŘETĚZOVÉ KLADKOSTROJE PRO 3 m ZDVIHU
KETTEN-FLASCHENZÜGE FÜR 3 m HUB**

nosnost - Tragkraft kg:	250	500	1000	1500	2000	2500	3000	5000
1 kus - 1 Stück Kč	473.—	700.—	866.—	1160.—	1340.—	1470.—	1520.—	2400.—

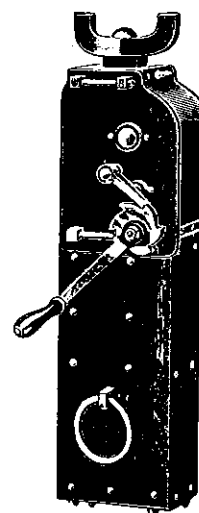

308

VOZOVÉ ZVEDÁKY — WAGENWINDEN

nosnost Tragkraft	} kg:	1000	1500	2000	2500	3000	4000	5000	7500	10.000
1 kus 1 Stück		} Kč	—	430.—	530.—	560.—	—	760.—	800.—	850.—



309

**VOZOVÉ ZVEDÁKY, lehký druh
WAGENWINDEN, leichtes Modell**

nosnost - Tragkraft kg:	2500	5000	7500	10.000
1 kus - 1 Stück Kč	554.—	722.—	1106.—	1334.—

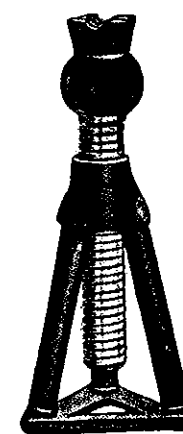

310

**ŠROUBOVACÍ ZVEDÁKY
SCHRAUBEN-WAGENWINDEN**

nosnost - Tragkraft kg:	2500	5000	7500	10.000	15.000
1 kus - 1 Stück Kč	240.—	370.—	545.—	646.—	848.—

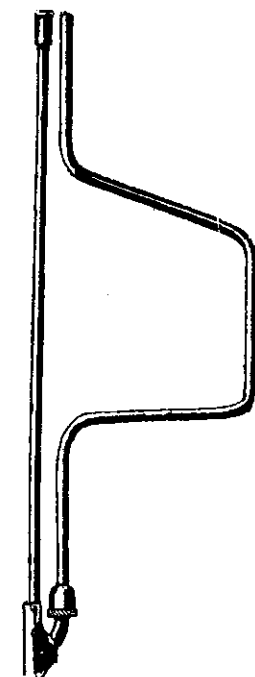
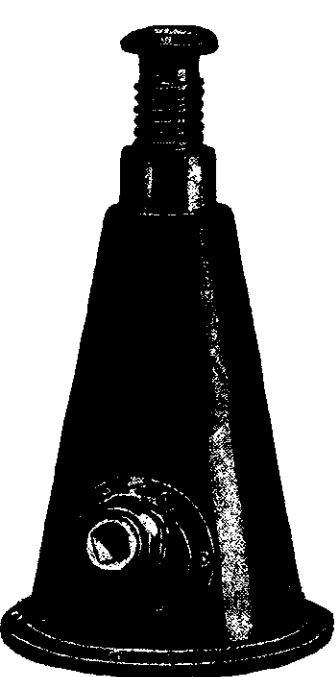

311

AUTOMOBILNÍ ZVEDÁKY s klikou
AUTOHEBER mit Kurbel

nosnost Tragkraft	} kg:	1000	2000	3000	5000
		minimální výška Minimalhöhe	} cm:	16	21
maximální výška Maximalhöhe	} cm:	36		46	51
1 kus - 1 Stück Kč		223.—	276.—	400.—	560.—

zvedáky na 5000 kg jsou s řehťákovou pákou
Heber für 5000 kg sind mit Knarrenhebel

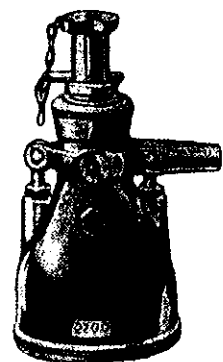

312

HYDRAULICKÉ OLEJOVÉ ZVEDÁKY s tyčí
HYDRAULISCHE ÖL-HEBER mit Stange

nosnost - Tragkraft	} kg:	1500	2500	3000
		minimální výška Minimalhöhe	} cm:	19
maximální výška Maximalhöhe	} cm:	37		48
1 kus - 1 Stück Kč		952.—	1160.—	1560.—

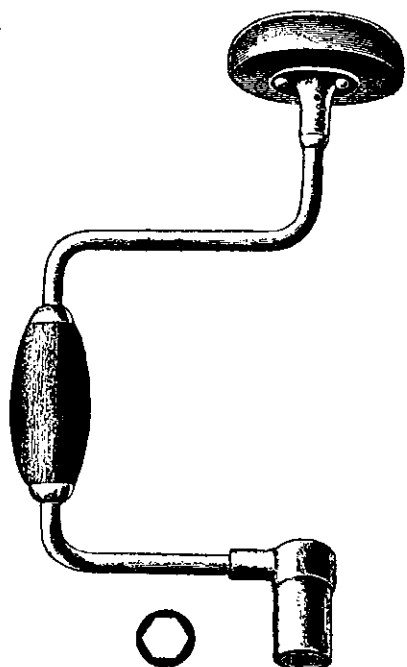

313

KOLOVRÁTKY PRO AUTA
na upínání matic

AUTOWINDEN
zum Anziehen der Muttern

pro matice - für Muttern mm:	19	23
	25.20	29.20

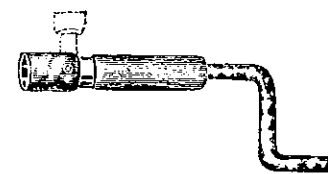

314

PŘEKLÁPĚCÍ NÁSTRČKOVÉ KLÍČE S KLIKOU
UMKLAPP-STECKSCHLÜSSEL MIT KURBEL

pro matice - für Muttern 19 mm
1 kus - 1 Stück Kč 29.—



315

NÁSTRČKOVÉ KLÍČE pro □ matice
STECKSCHLÜSSEL für □ Muttern

pro matice - für Muttern mm	8×10	10×12	13×15	14×16	15×18	17×19	18×20	19×22
1 kus - 1 Stück Kč	6.20	6.20	6.90	7.40	8.60	9.50	9.90	9.90



316

NÁSTRČKOVÉ KLÍČE pro ◁ matice, rovné
STECKSCHLÜSSEL für ◁ Muttern, gerade

pro matice - für Muttern mm	8×10	9×11	10×12	13×15	14×16	17×19	18×20	19×22
1 kus - 1 Stück Kč	5.55	5.90	6.25	7.80	8.90	11.10	12.25	13.35
pro matice - für Muttern mm	20×25	22×24	22×27	28×32	30×35	33×38	36×40	36×45
1 kus - 1 Stück Kč	15.—	15.60	17.75	20.—	23.05	23.60	27.80	27.80

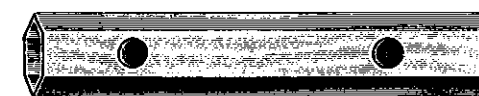

317

NÁSTRČKOVÉ KLÍČE Z ◁ OCELOVÝCH ROUH
STECKSCHLÜSSEL AUS ◁ STAHLRÖHREN

pro matice - für Muttern mm	6	7	8	9	10	11	12	13	14	15	16
1 kus - 1 Stück Kč	3.—	3.—	3.30	3.30	3.80	3.80	3.80	4.30	4.30	4.30	4.50
pro matice - für Muttern mm	17	18	19	20	21	22	23	24	25	26	27
1 kus - 1 Stück Kč	4.50	4.80	4.80	5.20	5.60	7.20	7.70	8.30	9.20	9.60	9.60

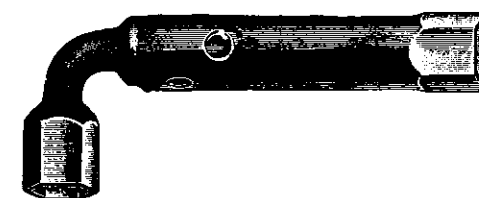

318

NÁSTRČKOVÉ KLÍČE pro ◁ matice, ohnuté
STECKSCHLÜSSEL für ◁ Muttern, gebogen

pro matice - für Muttern mm	8×10	10×12	12×14	12×15	14×16	15×17	16×18	17×19
1 kus - 1 Stück Kč	7.10	8.40	9.40	10.20	11.80	13.10	13.90	15.20
pro matice - für Muttern mm	18×20	19×21	19×23	22×24	23×25	24×26	25×28	25×30
1 kus - 1 Stück Kč	16.—	17.60	19.70	22.—	23.60	25.80	27.10	27.10

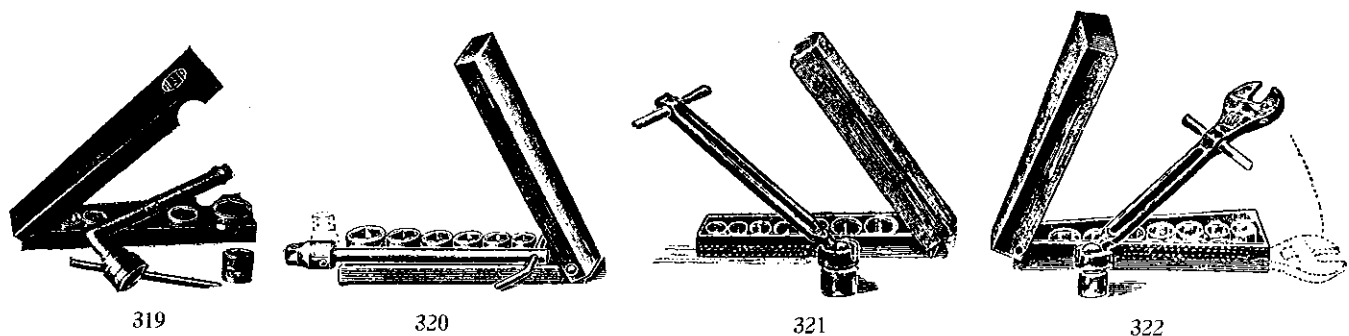

SOUPRAVY NÁSTRČKOVÝCH VLOŽEK S KLÍČEM

v plechových krabicích

GARNITUREN VON STECKSCHLÜSSELEINSÄTZE SAMT SCHLÜSSEL

in Blechschachteln

čís.-Nr.	popis	1 souprava 1 Garnitur	počet vložek - Anzahl der Einsätze			
			6 13-23	7 12-24	8 11-24	12 12-24
319	s ohnutým klíčem - mit gebog. Schlüssel	Kč	62.80	—	76.80	—
320	s kloubovým klíčem - mit Gelenkschlüssel	„	68.—	—	—	—
321	„ „ „	„	79.60	84.60	—	—
322	s kloubovým a šroubovým klíčem mit Gelenk- u. Rollgabelschlüssel	„	—	—	—	184.—

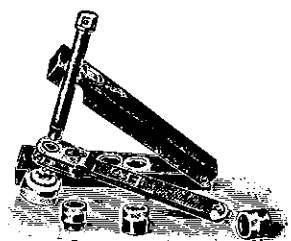

323

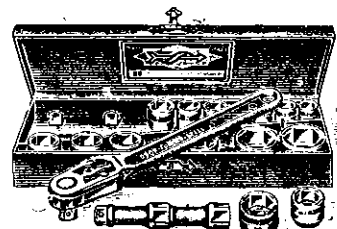

324

SOUPRAVY NÁSTRČKOVÝCH VLOŽEK S ŘEHTAČKOVÝM KLÍČEM

v plechových krabicích

GARNITUREN VON STECKSCHLÜSSELEINSÄTZE SAMT KNARRENSCHLÜSSEL

in Blechschachteln

čís.-Nr.	popis	1 souprava - 1 Garnitur	počet vložek - Anzahl der Einsätze		
			6 13-23	8 11-24	15 12-32
323	1 souprava - 1 Garnitur	Kč	92.—	109.—	—
324	„ „ „	„	—	—	288.—



326, 327, 328

MATKOVÉ KLÍČE V SADÁCH — MUTTERSCHLÜSSEL IN SÄTZE

čís.	popis	5 6-15	6 8-22	7 8-28	8 8-32	
						počet klíčů - Schlüsselanzahl
326	ploché provedení, z kujné oceli	Nr. 326 flache Ausführung, aus Stahl im Gesenk geschmiedet				
327	„ „ s lešt. čelistmi	„ 327 „ „ mit polierten Mäulern				
328	„ „ ze speciální oceli	„ 328 „ „ aus Spezial-Stahl				
čís.-Nr.	1 kus - 1 Stück	Kč	16.50	25.60	34.60	48.80
327	„ „ „	„	23.20	30.—	40.40	53.—
328	„ „ „	„	30.80	35.70	47.—	58.40

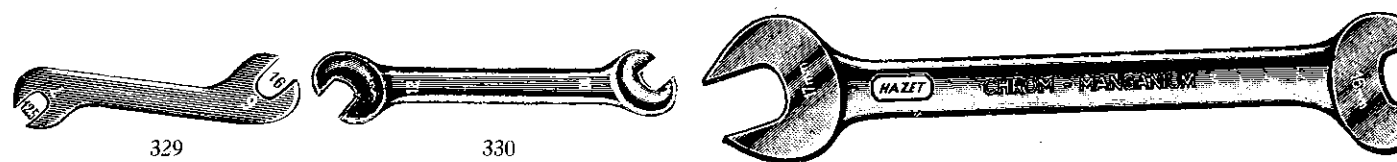

329

330

330a -- 333

MATKOVÉ KLÍČE — MUTTERSCHLÜSSEL

čís.	popis	6x7	8x10	9x11	12x13	14x15	16x17	
								velikost - Größe
329	ploché provedení, z kujné oceli	Nr. 329 flache Ausführung, aus Stahl im Gesenk geschmiedet						
330	se sřílenými čelistmi	„ 330 mit verstärkten Mäulern						
330a	s leštěnými čelistmi, „Chronit-Special“	„ 330a mit polierten Mäulern „Chronit-Special“						
331	niklované „Chrom-Vanadium“	„ 331 vernickelt „Chrom-Vanadium“						
332	„ „ „Chrom-Special“	„ 332 „ „ „Chrom-Special“						
333	„ „ „Chrom-Mangan“	„ 333 „ „ „Chrom-Mangan“						

čís.-Nr.	1 kus - 1 Stück	Kč	6x7	8x10	9x11	12x13	14x15	16x17
			329	2.60	2.85	3.35	3.80	4.—
330	4.60	5.20	6.—	7.60	10.—	10.80		
330a	8.30	8.40	10.10	10.90	11.95	13.35		
331	8.50	9.60	11.40	12.20	15.20	17.40		
332	8.70	10.20	11.80	13.20	16.—	18.40		
333	9.60	10.80	13.—	15.40	17.80	20.90		

čís.-Nr.	1 kus - 1 Stück	Kč	18x19	20x22	21x23	24x26	25x28	30x32
			329	5.—	7.15	—	10.55	10.55
330	13.80	15.—	—	18.—	21.—	24.80		
330a	15.—	17.20	—	22.25	23.30	28.30		
331	19.80	22.40	28.—	31.20	33.80	36.40		
332	22.80	27.—	31.60	32.80	34.60	39.—		
333	25.80	30.60	—	37.—	37.80	46.—		



334

KALIBROVANÉ MATKOVÉ KLÍČE
KALIBRIERTE MUTTERSCHLÜSSEL

velikost - Größe "	$\frac{3}{16} \times \frac{1}{4}$	$\frac{1}{4} \times \frac{5}{16}$	$\frac{1}{4} \times \frac{3}{8}$	$\frac{5}{16} \times \frac{3}{8}$	$\frac{5}{16} \times \frac{7}{16}$	$\frac{3}{8} \times \frac{7}{16}$	$\frac{3}{8} \times \frac{1}{2}$
1 kus - 1 Stück Kč	4.85	5.20	5.35	5.60	6.20	6.45	6.70
velikost - Größe "	$\frac{7}{16} \times \frac{1}{2}$	$\frac{1}{2} \times \frac{5}{8}$	$\frac{5}{8} \times \frac{3}{4}$	$\frac{3}{4} \times \frac{7}{8}$	$\frac{3}{4} \times 1$	$\frac{7}{8} \times 1$	
1 kus - 1 Stück Kč	7.55	9.05	11.55	14.50	17.90	28.65	
velikost - Größe "	$1 \times 1\frac{1}{8}$	$1 \times 1\frac{1}{4}$	$1\frac{1}{8} \times 1\frac{1}{4}$	$1\frac{1}{8} \times 1\frac{3}{8}$	$1\frac{3}{8} \times 1\frac{1}{2}$	$1\frac{1}{4} \times 1\frac{1}{2}$	
1 kus - 1 Stück Kč	29.05	31.30	40.25	43.60	59.25	69.35	

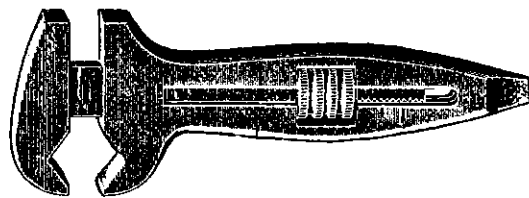

335

ŠROUBOVÉ KLÍČE PRO JÍZDNÍ KOLA
FAHRRAD-SCHRAUBENSCHLÜSSEL

celá délka } ganze Länge }	mm	105	130
1 kus - 1 Stück Kč		19.60	22.—

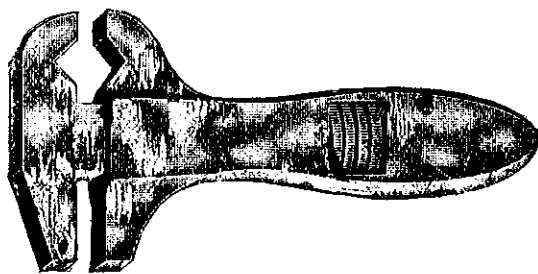

336

ŠROUBOVÉ KLÍČE PRO JÍZDNÍ KOLA
FAHRRAD-SCHRAUBENSCHLÜSSEL

celá délka } ganze Länge }	mm	80	105	130
1 kus - 1 Stück Kč		21.—	23.60	26.—

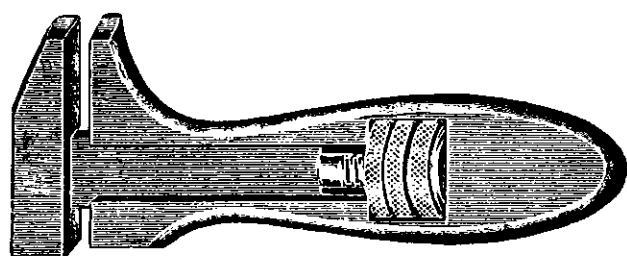

337

ŠROUBOVÉ KLÍČE PRO JÍZDNÍ KOLA
FAHRRAD-SCHRAUBENSCHLÜSSEL

celá délka } ganze Länge }	mm	105	115	130	150
1 kus - 1 Stück Kč		19.60	22.—	24.80	31.20

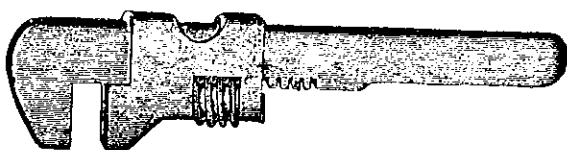

338

ŠROUBOVÉ KLÍČE PRO JÍZDNÍ KOLA
FAHRRAD-SCHRAUBENSCHLÜSSEL

délka - Länge	mm	130	150
šedé - graue	1 kus - 1 Stk Kč	8.50	10.10
poníkl. - vernick.	1 kus - 1 Stk Kč	11.60	14.—

ŠROUBOVÉ KLÍČE PRO AUTA
AUTO-SCHRAUBENSCHLÜSSEL

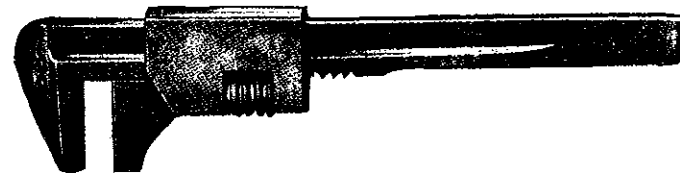

339

délka - Länge	mm	160	190	240	300
mramorované 1 kus } marmoriert 1 Stk }		Kč 10.10	16.20	23.25	33.7
modřené 1 kus } gebläute 1 Stk }		Kč 19.60	30.—	46.—	61.—

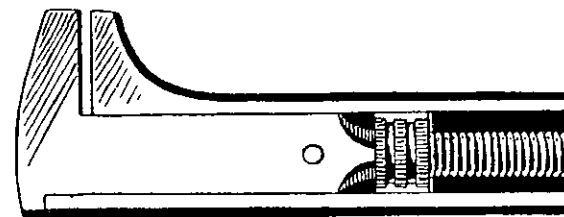

340

ŠROUBOVÉ KLÍČE PRO MOTOCYKLY A JÍZDNÍ KOLA
MOTORRAD- u. FAHRRAD-SCHRAUBENSCHLÜSSEL

délka - Länge	mm	110	120	135	150	160	185
žlutavé 1 kus } gelbliche 1 Stk }		Kč 21.—	24.—	28.80	32.—	34.50	40.6
modřené 1 kus } gebläute 1 Stk }		Kč 22.—	25.20	30.—	34.80	37.—	43.8

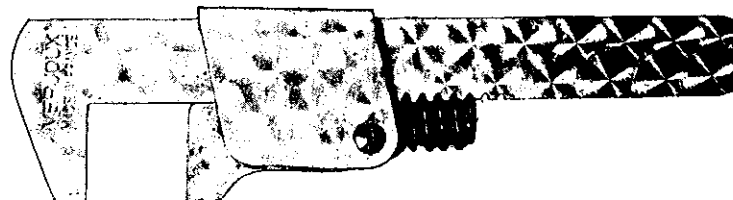

341

ŠROUBOVÉ KLÍČE PRO MOTOCYKLY A JÍZDNÍ KOLA
MOTORRAD- UND - FAHRRAD-SCHRAUBENSCHLÜSSEL

délka - Länge	mm	140	200
jemně leštěné 1 kus } fein poliert 1 Stk }		Kč 19.40	40.—

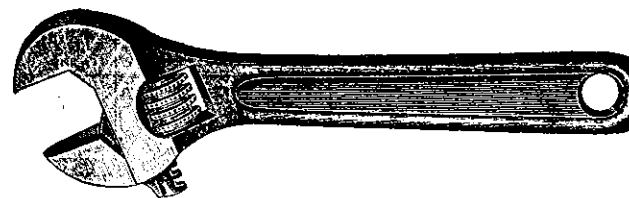

342

VIDLICOVÉ KLÍČE
ROLLGABELSCHLÜSSEL

délka - Länge	mm	105	160	200	250	300
1 kus - 1 Stück Kč		20.—	25.60	30.80	36.80	42.—

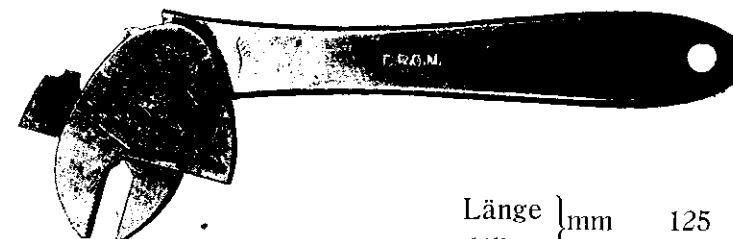

343

SAMOUPÍNACÍ KLÍČE „MOMENT“
MOMENT-SELBSTSPANNSCHLÜSSEL

Länge } délka }	mm	125	150	160	190	210	250	300
černé - schwarz	1 kus - 1 Stk Kč	16.—	18.80	24.70	30.—	34.40	42.—	53.—
lesklé - poliert	„ „ „	21.—	25.25	28.60	34.—	38.40	48.—	60.—

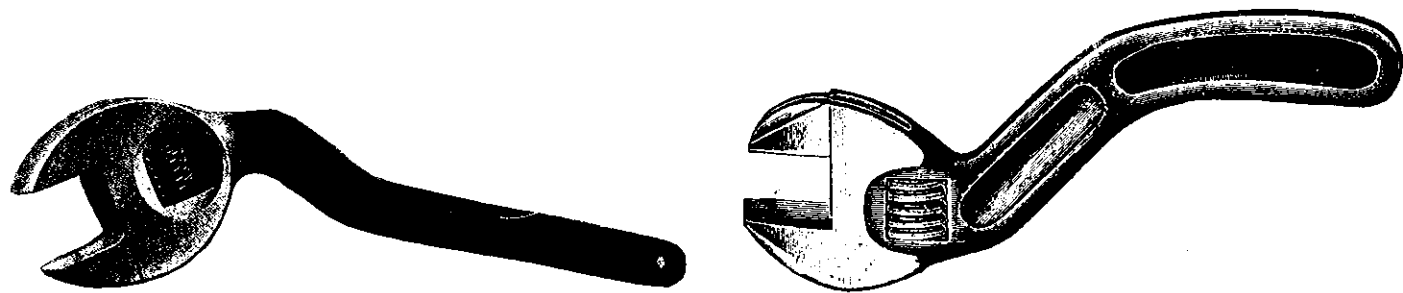

344

345

ŠROUBOVÉ KLÍČE z kujné oceli — ROLLGABELSCHLÜSSEL, Stahl geschmiedet

celá délka - ganze Länge mm:	160	210	260	320
čís.-Nr. 344 1 kus - 1 Stück Kč	20.70	29.80	34.—	49.20
„ „ 345 „ „ „	22.40	33.—	41.50	54.—

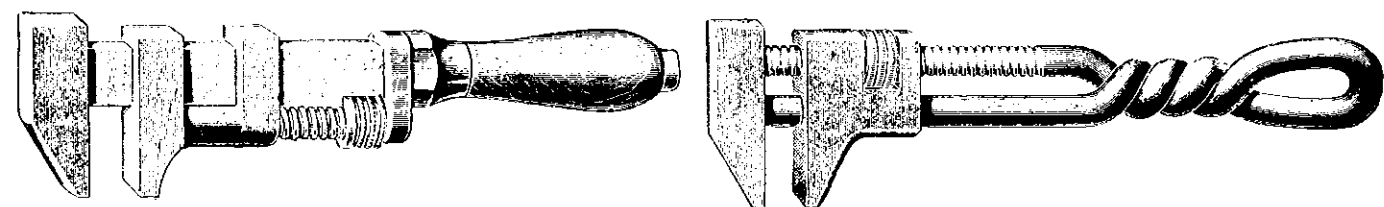

346

347

ŠROUBOVÉ KLÍČE, KLADIVOVÝ TVAR — SCHRAUBENSCHLÜSSEL, HAMMERFORM

celá délka - ganze Länge mm:	160	180	210	230
čís.-Nr. 346 1 kus - 1 Stück Kč	14.—	18.—	23.—	27.60
„ „ 347 „ „ „	—	16.40	18.—	19.40

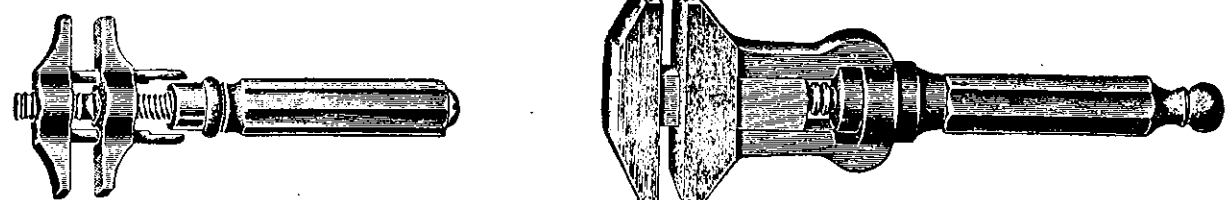

348

349

ŠROUBOVÉ KLÍČE, DVOUSTRANNÉ — SCHRAUBENSCHLÜSSEL, ZWEISEITIGE

celá délka - ganze Länge mm:	180	200	250	280	300	320	350
čís.-Nr. 348 s dřev. rukojetí 1 kus } mit Holzgriff 1 Stk } Kč	24.40	29.50	40.—	49.60	54.—	63.80	70.50
„ „ 349 celoocelové 1 kus } ganz aus Stahl 1 Stk } Kč	—	—	70.—	82.—	92.—	108.—	124.—

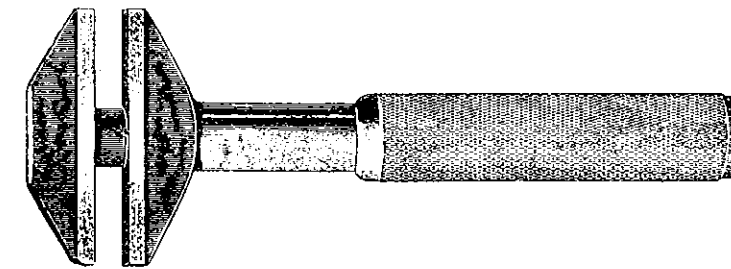

350, 351, 352

**ŠROUBOVÉ KLÍČE, CELOOCELOVÉ, s vroubk. rukojetí
STAHL-SCHRAUBENSCHLÜSSEL mit rändriertem Griff**

celá délka - ganze Länge mm:	100	120	150	200	250	300	350	400
čís.-Nr. 350 lehké 1 kus } „ „ „ leichte 1 Stk } Kč	15.40	16.95	19.—	24.90	—	—	—	—
„ „ 351 silné 1 kus } „ „ „ starke 1 Stk } Kč	—	—	24.90	33.—	41.60	61.80	99.60	128.40
„ „ 352 těžké 1 kus } „ „ „ schwere 1 Stk } Kč	—	—	—	44.80	58.90	80.—	116.—	138.—

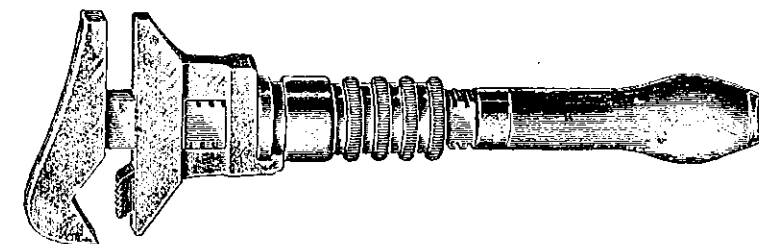

353

KOMBINOVANÉ ŠROUBOVÉ KLÍČE — KOMBINIERTE SCHRAUBENSCHLÜSSEL

celá délka - ganze Länge mm:	200	250	300	380
1 kus - 1 Stück Kč	59.60	70.20	89.30	118.—

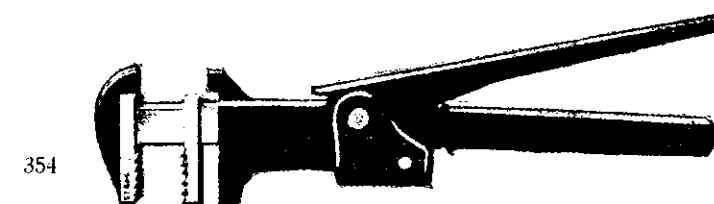

354

**UNIVERSÁLNÍ KLÍČE NA ROURY A ŠROUBY se stříhačem drátu
UNIVERSAL ROHR- U. SCHRAUBENSCHLÜSSEL mit Drahtabschneider**

délka - Länge mm:	230	300	400
rozpětí - Spannweite mm:	30	50	60
1 kus - 1 Stück Kč	69.60	92.—	210.—

355

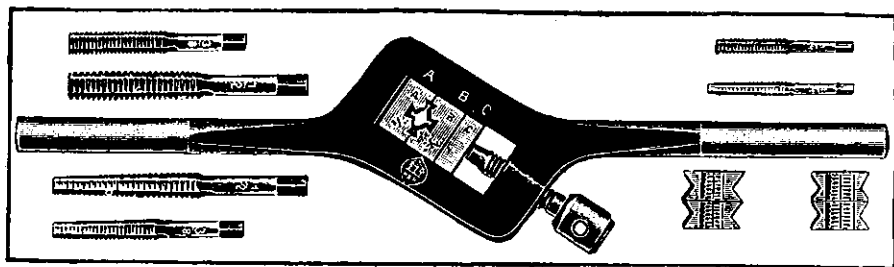

ZÁVITNICE PRO KOVÁŘE A ZÁMEČNÍKY

s 1 párem čelistí a 2 závitníky (nařezávač a dořezávač) pro Whitworthův závit, našité na kartonech

SCHNEIDKLUPPEN FÜR SCHMIEDE UND SCHLOSSER

mit 1 Paar Backen und 2 Stück Gewindebohrer (Vorschneider und Nachschneider) für Whitworthgewinde aufgeschnürt am Karton

Länge délka		řeže závit: schneidet Gewinde:	cena 1 soupravy Kč Preis 1 Garnitur Kč		1 pár náhrad. čelistí Kč 1 Paar Ersatzbacken Kč	
cm	palců Zoll		černé provedení schwarze Ausführung	šedé provedení graue Ausführung	vpravořezné rechtsschneidend	vlevořezné linksschneidend
20	8	1/8 3/16 1/4		58.—	7.70	—
		1/8 3/16 1/4 5/16		75.—	7.70	—
		1/8 5/32 3/16 7/32		75.—	7.70	—
		3/16 1/4 5/16		70.—	7.70	—
23	9	1/8 3/16 1/4 5/16		86.—	8.20	—
		3/16 1/4 5/16		73.—	8.20	—
25	10	1/8 3/16 1/4 5/16 3/8		112.20	9.45	—
		1/8 1/4 3/8		82.—	9.45	—
		1/4 5/16 3/8		93.60	9.45	—
30	12	1/4 5/16 3/8 7/16		144.—	10.25	—
		5/16 3/8 7/16		114.—	10.25	—
35	14	1/4 3/8 1/2		116.—	12.20	14.40
		1/4 5/16 3/8 7/16		129.—	12.20	14.40
		1/4 5/16 3/8 7/16 1/2		138.—	12.20	14.40
40	16	1/4 3/8 1/2		126.—	13.—	15.60
		1/4 5/16 3/8 7/16 1/2		162.—	13.—	15.60

ZÁVITNICE PRO KOVÁŘE A ZÁMEČNÍKY — SCHNEIDKLUPPEN FÜR SCHMIEDE U. SCHLOSSER

délka Länge		řeže závit: schneidet Gewinde:	cena 1 soupravy Kč Preis 1 Garnitur Kč		1 pár náhrad. čelistí 1 Paar Ersatzbacken	
cm	palců Zoll		černé provedení schwarze Ausführung	šedé provedení graue Ausführung	vpravořezné rechtsschn.	vlevořezné linksschn.
45	18	3/8 1/2 5/8		173.—	14.40	17.—
		1/4 3/8 7/16 1/2 5/8		204.—	14.40	17.—
53	21	1/2 5/8 3/4		204.—	16.—	18.—
		3/8 7/16 1/2 5/8 3/4		262.—	16.—	18.—
		1/4 3/8 1/2 5/8 3/4		260.—	16.—	18.—
		3/8 1/2 5/8		193.—	16.—	18.—
60	24	5/8 3/4 7/8		259.—	19.85	23.—
		3/4 7/8 1		323.—	24.60	—
70	28	5/8 3/4 7/8 1		356.—	24.60	—
		1/2 5/8 3/4 7/8 1		390.—	24.60	—
80	32	5/8 3/4 1		416.—	32.—	—
90	36	1 1 1/8 1 1/4		524.—	39.10	—
110	44	1 1 1/4 1 1/2		570.—	51.20	—
		1 1/4 1 3/8 1 1/2		624.—	51.20	—

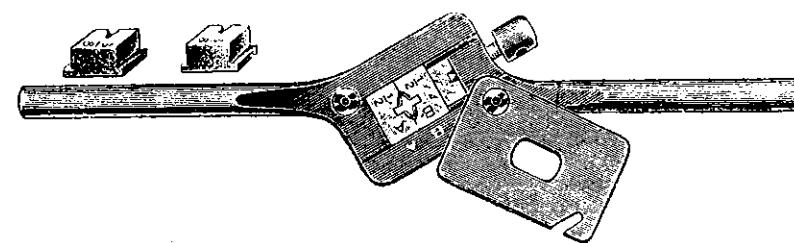

356

**ZÁVITNICE pro Whitworthův závit
značka „EVENTUS“**

čís. 356 a 357 dodáváme z továrního skladu ve všech velikostech jak v katalogu, tak i v katalogu číslo 355

SCHNEIDKLUPPEN für Whitworth Gewinde, Marke „EVENTUS“

Nr. 356 und 357 liefern wir von unserem Fabrikslager in allen Größen wie im Katalog Nr. 355

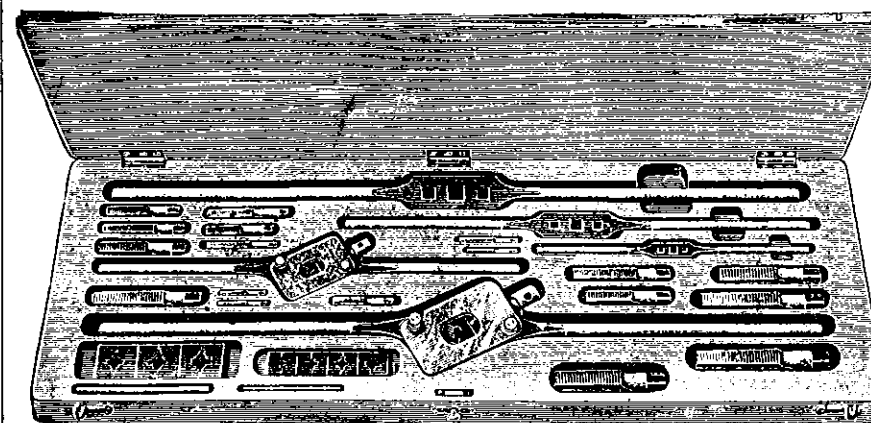

357

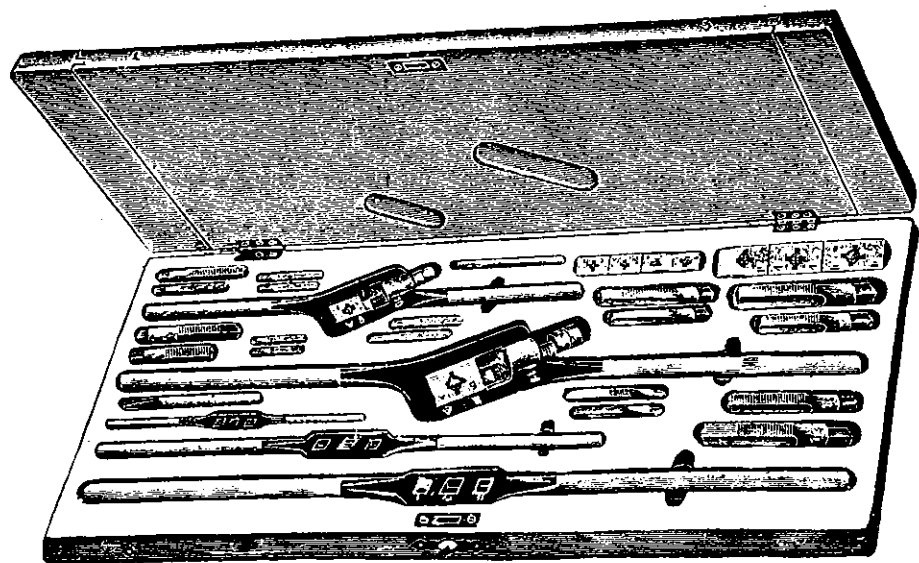

358

ZÁVITNICE PRO KOVÁŘE A ZÁMEČNÍKY
s 1 párem čelistí a 2 závitníky pro Whitworthův závit,
v dřevěných skřínkách

SCHNEIDKLUPPEN FÜR SCHMIEDE UND SCHLOSSER
mit 1 Paar Backen u. 2 Gewindebohrern für Whitworth-Gewinde,
in Holzkassetten

velikost Größe	řeže závit v angl. palcích — schneidet Gewinde in engl. Zoll	počet vratidel Anzahl der Windeisen	1 souprava Kč 1 Garnitur Kč
1	1/8 3/16 1/4 5/16 3/8 7/16 1/2	1	
		2	402.60
2	1/4 5/16 3/8 7/16 1/2 5/8 3/4	1	
		2	496.—
3	1/8 3/16 1/4 5/16 3/8 7/16 1/2 5/8 3/4	1	
		2	588.—
4	1/4 3/8 1/2 5/8 3/4 7/8 1	1	
		2	624.—
5	1/4 5/16 3/8 7/16 1/2 5/8 3/4 7/8 1	2	692.—

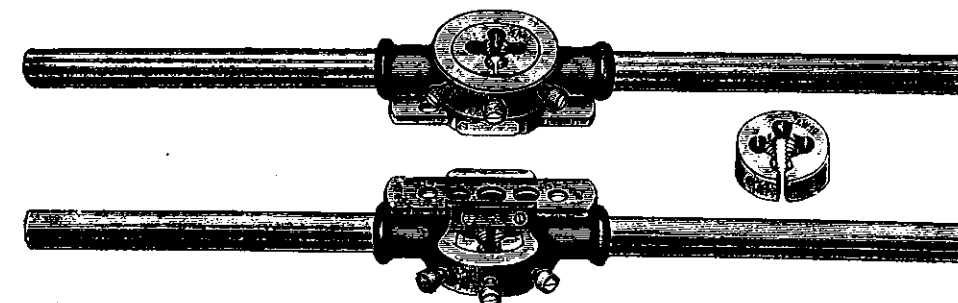

359

ZÁVITNICE pro Whitworthův závit, s kulatými čelistmi, jedním řezem hotový závit,
v lepenkových krabicích.

SCHNEIDKLUPPEN für Whitworth Gewinde, mit runden Backen, mit einem Schnitt ein fertiges Gewinde
in Cartonpackung.

velikost Größe	řeže závit — schneidet Gewinde	průměr čelistí mm Durchmesser der Backen mm	1 souprava 1 Garnitur
1	1/4 5/16 3/8	38	196.—
2	1/4 5/16 3/8 7/16 1/2	38	256.—
3	1/2 5/8 3/4	45	230.—
4	3/4 7/8 1	55	328.—
5	5/8 3/4 7/8 1	55	360.—

360

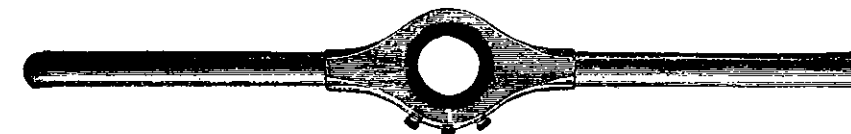

DRŽADLA PRO KULATÉ ČELISTI — HALTER FÜR RUNDE SCHNEIDBACKEN

velikost — Größe		pro čelisti mm für Backen mm	1 kus Kč 1 Stück „	velikost — Größe		pro čelisti mm für Backen mm	1 kus Kč 1 Stück „
č. — Nr.	mm			č. — Nr.	mm		
1	200	20	22.50	4	390	45	41.20
2	235	25	24.15	5	480	38	56.70
3	340	30	29.15	6	590	55	80.—

361, 362

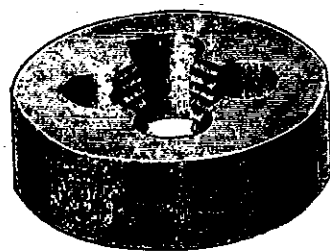

KULATÉ ČELISTI, jedním řezem hotový závit

čís. 361 pro Whitworthův závit čelisti s levým chodem
 „ 362 „ metrický-Sl. závit s 10% přírůžkou

RUNDE SCHNEIDBACKEN, mit einem Schnitt ein fertiges Gewinde

Nr. 361 für Whitworth-Gewinde linksschneidende Backen
 „ 362 „ metrisches-Sl. Gewinde mit 10% Aufschlag

číslo Nr.	velikost mm Größe	řeže Whitworthův závit schneidet Whitworth-Gewinde								1 kus Kč 1 Stk	řeže metrický-Sl. závit schneidet metrisches-Sl. Gewinde											1 kus Kč 1 Stk
		1/16	3/32	1/8	5/32	3/16	7/32	1/4	2		2.3	2.6	3	3.5	4	4.5	5	5.5	6			
1	7×20	1/16	3/32	1/8	5/32	3/16	7/32	1/4	13.75	2	2.3	2.6	3	3.5	4	4.5	5	5.5	6	13.75		
2	9×25	3/16	7/32	1/4	5/16	3/8			17.—	4	4.5	5	5.5	6	7	8	9	10		17.—		
3	11×30	1/4	5/16	3/8	7/16	1/2			20.60	5	5.5	6	7	8	9	10	11	12		20.60		
4	13×38	1/4	5/16	3/8	7/16	1/2	5/8		25.—	6	7	8	9	10	11	12	13	14	15	16	25.—	
5	18×45	3/8	7/16	1/2	5/8	3/4			36.10	16	18	20									36.10	
6	22×55	5/8	3/4	7/8	1				50.—												—	

KULATÉ ČELISTI, jedním řezem hotový závit

čís. 363 pro plynový závit
 „ 364 „ závit na mosaz. trubky

RUNDE SCHNEIDBACKEN, mit einem Schnitt ein fertiges Gewinde

Nr. 363 für Gas-Gewinde
 „ 364 „ Messingrohr-Gewinde

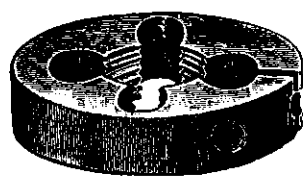

363, 364

číslo Nr.	velikost mm Größe	řeže plynový závit schneidet Gas-Gewinde			1 kus Kč 1 Stk	řeže závit na mosaz. trubky schneidet Messingrohr-Gewinde				1 kus Kč 1 Stk
		1/4	3/8	1/2		1/4	5/16	3/8	1/2	
3	11×30				—	1/4	5/16	3/8		23.—
4	13×38	1/4	3/8	1/2	30.30	1/4	5/16	3/8	1/2	30.30
5	18×45	1/8	1/4	3/8	43.35	1/2	5/8	3/4		43.35

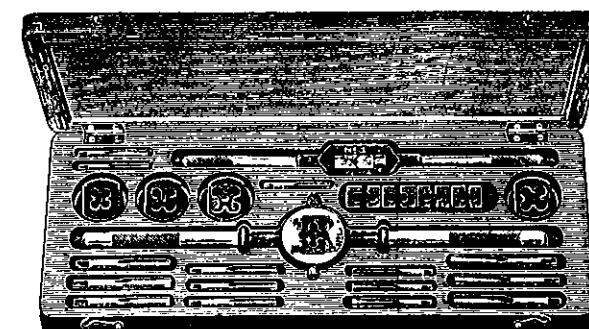

365, 366, 367

**ZÁVITNICE PRO WHITWORTHŮV ZÁVIT, jedním řezem hotový závit
 v lakovaných skřínkách,**

**SCHNEIDKLUPPEN FÜR WHITWORTH-GEWINDE, mit einem Schnitt ein fertiges Gewinde
 in lackierten Holzkästchen,**

čís.-Nr.	velikost Größe	řeže závit schneidet Gewinde					cena s vratidlem Preis mit Windeisen	cena bez vratidla Preis ohne Windeisen
		1/8	3/16	1/4	5/16	3/8		
365	1	1/8	3/16	1/4			Kč —.—	Kč —.—
	2	1/4	5/16	3/8	7/16	1/2	„ —.—	„ —.—
	3	1/4	3/8	1/2	5/8	3/4	„ —.—	„ —.—

čís. 366 s dvoudílnými čelistmi — Nr. 366 mit zweiteiligen Backen

čís.-Nr.	velikost Größe	řeže závit schneidet Gewinde					cena s vratidlem Preis mit Windeisen	cena bez vratidla Preis ohne Windeisen
		1/8	3/16	1/4	5/16	3/8		
366	1	1/8	3/16	1/4			Kč 336.—	Kč —.—
	2	1/4	5/16	3/8	7/16	1/2	„ 456.—	„ —.—
	3	1/4	3/8	1/2	5/8	3/4	„ 620.—	„ —.—

s držadly čís. 360 a čelistmi čís. 361

čís. - Nr. 367

mit Halter Nr. 360 und Backen Nr. 361

čís.-Nr.	velikost Größe	řeže závit schneidet Gewinde					cena s vratidlem Preis mit Windeisen	cena bez vratidla Preis ohne Windeisen
		1/8	3/16	1/4	5/16	3/8		
367	1	1/8	3/16	1/4			Kč 204.—	Kč 172.—
	2	1/4	5/16	3/8	7/16	1/2	„ 382.—	„ 332.—
	3	1/4	3/8	1/2	5/8	3/4	„ 640.—	„ 548.—

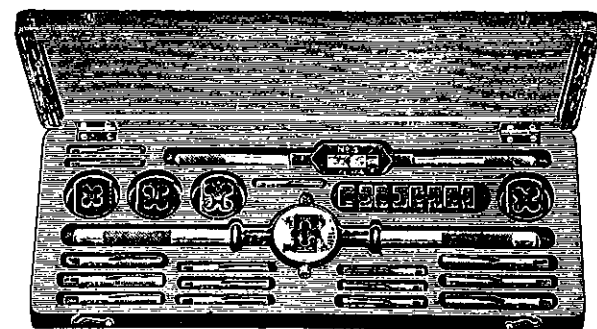

ZÁVITNICE PRO MILIMETROVÝ-SI. ZÁVIT,
jedním řezem hotový závit,
v lakovaných skřínkách.

SCHNEIDKLUPPEN FÜR MILLIMETER-SI. GEWINDE,
mit einem Schnitt ein fertiges Gewinde,
in lackierten Holzkästchen.

368, 369, 370

čís.-Nr.	velikost Größe	řeže závit — schneidet Gewinde	cena s vratidlem Preis mit Windeisen	cena bez vratidla Preis ohne Windeisen
368	1	1 1.5 2 2.3 2.6 3	Kč —.—	Kč —.—
	2	3 3.5 4 4.5 5	„ —.—	„ —.—
	3	5.5 6 7 8 9 10	„ —.—	„ —.—

čís. 369 s dvoudílnými čelistmi — Nr. 369 mit zweiteiligen Backen

čís.-Nr.	velikost Größe	řeže závit — schneidet Gewinde	cena s vratidlem Preis mit Windeisen	cena bez vratidla Preis ohne Windeisen
369	1	1 1.5 2 2.3 2.6 3	Kč 490.—	Kč —.—
	2	3 3.5 4 4.5 5	„ 596.—	„ —.—
	3	5.5 6 7 8 9 10	„ 730.—	„ —.—

čís. - Nr. 370
s držadly čís. 360 a čelistmi čís. 362 — mit Halter Nr. 360 und Backen Nr. 362.

čís.-Nr.	velikost Größe	řeže závit — schneidet Gewinde	cena s vratidlem Preis mit Windeisen	cena bez vratidla Preis ohne Windeisen
370	1	1 1.5 2 2.3 2.6 3	Kč 282.80	Kč 254.80
	2	3 3.5 4 4.5 5	„ 327.20	„ 294.—
	3	3 3.5 4 4.5 5 5.5 6	„ 418.40	„ 385.20
	4	5 5.5 6 7 8 9 10	„ 523.40	„ 472.—
	5	5 5.5 6 7 8 9 10 11 12 13 14 15 16 18 20	„ 1188.—	„ 1092.—
	6	10 11 12 13 14 15 16 18 20	„ 1020.—	„ 924.—

371



372



ZÁVITNÍKY PRO KOVÁŘE A ZÁMEČNÍKY, Whitworthův závit

GEWINDEBOHRER FÜR SCHMIEDE U. SCHLOSSER, Whitworth-Gewinde

vpravo i vlevořezné

rechts- u. linksschneidend

čís. 371 nařezávač čís. 372 dořezávač

Nr. 371 Vorschneider, Nr. 372 Nachschneider

palce - Zoll:	1/16	3/32	1/8	5/32	3/16	7/32	1/2
1 kus - 1 Stück Kč	4.50	4.50	4.25	4.35	4.60	4.70	4.80
palce - Zoll:	5/16	3/8	7/16	1/2	9/16	5/8	3/4
1 kus - 1 Stück Kč	5.20	6.75	8.10	9.05	12.20	14.35	21.—
palce - Zoll:	7/8	1	1 1/8	1 1/4	1 3/8	1 1/2	1 5/8
1 kus - 1 Stück Kč	24.80	31.20	52.—	62.—	84.—	102.—	130.—

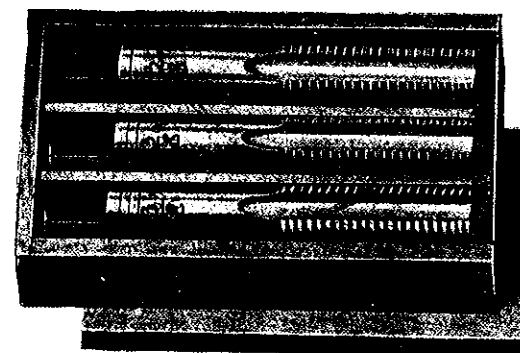

373

ZÁVITNÍKY V SADÁCH pro Whitworthův závit,
nařezávač čís. 1, střední čís. 2 a dořezávač čís. 3
v dřevěných krabičkách

GEWINDEBOHRER IN SÄTZEN, für Whitworth-Gewinde

Vor- Nr. 1, Mittel- Nr. 2 und Nachschneider Nr. 3

in Holzkästchen

palce - Zoll:	1/16	3/32	1/8	5/32	3/16	7/32	1/4	5/16	3/8
1 kus - 1 Stück Kč	4.60	4.60	3.—	3.—	3.60	4.—	4.—	4.80	6.10
1 sada - 1 Satz „	13.50	13.50	9.—	9.—	10.75	12.—	12.—	15.60	18.10
palce - Zoll:	7/16	1/2	9/16	5/8	3/4	7/8	1	1 1/8	1 1/4
1 kus - 1 Stück Kč	8.70	10.40	12.60	15.—	24.—	29.—	36.—	46.80	56.—
1 sada - 1 Satz „	24.—	28.20	35.—	42.15	68.—	91.60	108.—	136.80	210.—

374



ZÁVITNÍKY NA MATICE, DLOUHÝ DRUH – GEWINDEBOHRER FÜR MUTTERN, LANGE SORTE

pro Whitworthův závit

für Whitworth-Gewinde

palce - Zoll:	1/4	5/16	3/8	7/16	1/2	9/16	5/8	3/4	7/8	1
1 kus - 1 Stück Kč	10.60	12.—	12.—	16.40	20.40	30.—	36.—	44.—	58.—	76.—

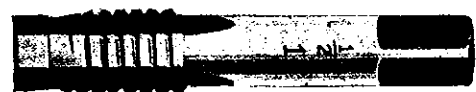

375

**UNIVERSÁLNÍ ZÁVITNÍKY „PATENT BERG“
pro Whitworthův závit,
jedním řezem hotový závit**

**UNIVERSAL-GEWINDEBOHRER „PATENT BERG“
für Whitworth-Gewinde,
mit einem Schnitt ein fertiges Gewinde**

palce - Zoll:	1/8	3/16	1/4	5/16	3/8	7/16	1/2	5/8	3/4	7/8	1
1 kus - 1 Stück Kč	7.—	7.80	8.90	10.—	11.20	12.60	14.80	19.—	26.80	34.—	42.—

376



**ZÁVITNÍKY NA MATICE, s přechodným Whitworthovým závitem
GEWINDEBOHRER FÜR MUTTERN, mit Whitworth-Wechselgewinde**

palce - Zoll:	3/8	7/16	1/2	5/8	3/4	7/8	1
1 kus - 1 Stück Kč	11.60	12.40	14.40	20.80	29.80	38.60	43.60



377

ZÁVITNÍKY NA OZUBY – STOLLENBOHRER

čís. - Nr. 377 obyčejný druh — gewöhnliche Sorte

pro ozuby č. - für Stollen Nr.	1—3	4
1 kus - 1 Stück Kč	10.—	11.40

čís. - Nr. 378 s přechodným závitem
- mit Wechselgewinde

pro ozuby č. - für Stollen Nr.	1—3	4
1 kus - 1 Stück Kč	11.80	13.60

čís. 379 strojové závitníky, s přechodným závitem
Nr. „ Maschinenbohrer mit Wechselgewinde

pro ozuby č. - für Stollen Nr.	1—3	4
1 kus - 1 Stück Kč	13.50	15.20



378



379

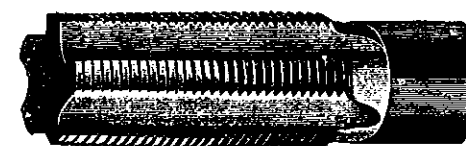

380, nařezávač — Vorschneider

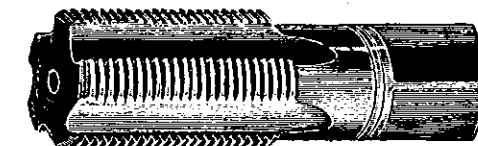

381, dořezávač — Nachschneider

ZÁVITNÍKY NA PLYNOVÝ ZÁVIT — GAS-GEWINDEBOHRER

palce - Zoll:	1/8	1/4	3/8	1/2	5/8	3/4	1	1 1/4	1 1/2	1 3/4
1 pár - 1 Paar Kč	16.45	23.35	26.10	36.80	48.10	59.05	85.10	126.—	176.—	260.— 340.—

**ZÁVITNÍKY V SADÁCH pro milimetrový-SI. závit
GEWINDEBOHRER IN SÄTZEN für Millimeter-SI. Gewinde**



382

velikost-Größe mm:	2	2.3	2.6	3	3.5	4	4.5
1 kus - 1 Stück Kč	5.—	5.—	5.—	4.80	5.20	5.20	5.40
1 sada - 1 Satz „	14.80	14.80	14.80	14.—	15.—	15.—	16.—
velikost-Größe mm:	5.5	6	7	8	9	10	11
1 kus - 1 Stück Kč	5.50	5.50	6.70	6.70	7.50	8.20	10.60
1 sada - 1 Satz „	16.40	16.40	20.—	20.—	22.—	24.20	31.20
velikost-Größe mm:	14	15	16	18	20	22	25
1 kus - 1 Stück Kč	12.80	15.—	15.—	22.—	28.—	35.—	45.—
1 sada - 1 Satz „	38.—	44.40	44.40	65.—	82.—	100.—	125.—

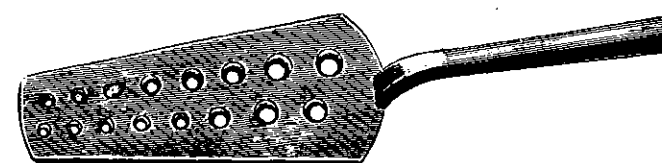

383, bez křížových otvorů — ohne Kreuzschnitte

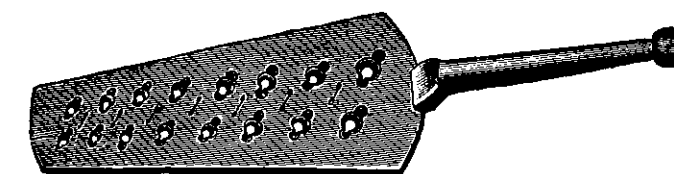

384, s křížovými otvory — mit Kreuzschnitten

**LŽÍCOVÉ ZÁVITNICE PRO MILIMETROVÝ-SI. ZÁVIT,
pro každý rozměr 1 závitník**

**SCHNEIDEISEN, LÖFFELFORM, MIT MILLIMETER-SI. GEWINDE
für jedes Schnittmaß ein Gewindebohrer**

počet otvorů - Löcheranzahl:	8	10	12	14	16
řeže závit - schneidet Gewinde:	1—3	2.5—4.5	2.5—5	2.5—5.5	2.5—6
čís.-Nr. 383 1 sada - 1 Satz Kč	34.—	38.—	48.—	56.—	66.—
„ 384 „ „ „	42.—	48.70	59.20	71.—	85.—



385, 386

KROUŽKOVÉ ZÁVITNICE, obyčejné
se závitníky (pro každý rozměr 1 kus)

RINGKLUPPEN, gewöhnliche
mit Gewindebohrern (für jedes Schnittmaß 1 Stück)

čís. 385 pro Whitworthův závit
„ 386 pro mm-SI. závit

Nr. 385 für Whitworth-Gewinde
„ 386 für mm-SI. Gewinde

počet otvorů - Löcheranzahl:	6	8	10	12
řeže Whitworthův závit - schneidet Whitworth-Gewinde	1/16—3/16	1/16—1/4	1/16—5/16	1/16—5/16
řeže mm-SI. závit - schneidet mm-SI. Gewinde	2.5—5	2.5—6	2.5—7	2.5—8
čís.-Nr. 385 1 sada - 1 Satz Kč	84.—	110.—	122.—	136.—
„ 386 „ „ „	84.—	110.—	122.—	136.—



387, 388

KROUŽKOVÉ ZÁVITNICE s křížovými otvory
a závitníky (pro každý rozměr 1 kus)

RINGKLUPPEN mit Kreuzschnitten
und Gewindebohrern (für jedes Schnittmaß 1 Stück)

čís. 387 pro Whitworthův závit
„ 388 pro mm-SI. závit

Nr. 387 für Whitworth-Gewinde
„ 388 für mm-SI. Gewinde

počet otvorů - Löcheranzahl:	6	8	10	12
řeže Whitworth závit - schneidet Whitworth-Gewinde	1/16—3/16	1/16—1/4	1/16—5/16	1/16—5/16
řeže mm-SI. závit - schneidet mm-SI. Gewinde	2.5—5	2.5—6	2.5—7	2.5—8
čís.-Nr. 387 1 sada - 1 Satz Kč	102.—	130.—	156.—	172.—
„ 388 „ „ „	102.—	130.—	156.—	172.—

389



390



ZÁVITNÍKY KE KROUŽKOVÝM ZÁVITNICÍM pro milimetrový-SI. závit (čís. 386 a 388)
GEWINDEBOHRER ZU RINGKLUPPEN für Millimeter-SI. Gewinde (Nr. „ u. „)

velikost - Größe mm: 1 1.5 2 2.3 2.6 3 3.5 4

čís.-Nr. 389 nařezávač - Vorschneider	} 1 kus - 1 Stk Kč	4.40	4.40	4.40	4.40	5.—	5.20	5.40	6.—
„ - „ 390 dořezávač - Nachschneider		4.5	5	5.5	6	7	8	9	10

čís.-Nr. 389 nařezávač - Vorschneider	} 1 kus - 1 Stk Kč	6.40	7.—	7.60	8.20	9.—	9.90	10.50	11.60
„ - „ 390 dořezávač - Nachschneider		11	12	13	14	15	16	18	20

čís.-Nr. 389 nařezávač - Vorschneider	} 1 kus - 1 Stk Kč	12.40	14.—	15.—	16.40	17.40	18.70	20.—	22.—
„ - „ 390 dořezávač - Nachschneider									

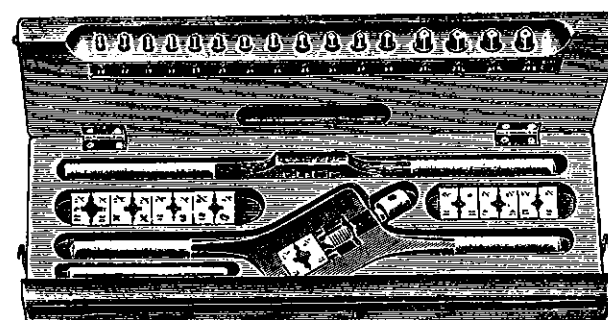

ZÁVITNICE PRO JÍZDNÍ KOLA
v lakovaných skřínkách

SCHNEIDZEUGE FÜR FAHRRÄDER
in lackierten Holzkästen

391

soupravy, obsahující čelisti a závitníky v rozměrech: angl. palce } 3/16 1/4 1/4 5/16 3/8 3/8 9/16 9/16
Garnituren, bestehend aus Backen u. Bohrer in Größen: engl. Zoll }
počet závitů na 1 palec - Gewindeanzahl per 1 Zoll: 32 25 30 26 20 26 20 20
1 souprava - 1 Garnitur Kč 525.—

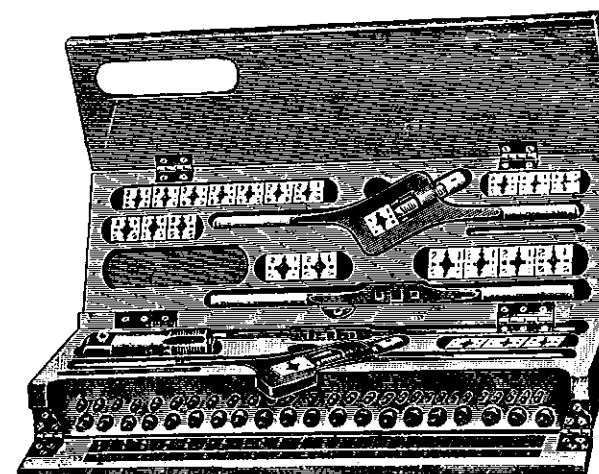

392

ZÁVITNICE PRO JÍZDNÍ KOLA
v lakovaných skřínkách

SCHNEIDZEUGE FÜR FAHRRÄDER
in lackierten Holzkästen

soupravy, obsahující čelisti a závitníky v rozměrech:
Garnituren, bestehend aus Backen u. Bohrer in Größen:
angl. palce } 3/16 3/16 1/4 1/4 1/4 1/4 5/16 5/16 5/16 5/16 3/8 3/8 3/8 3/8 7/16 7/16 7/16 7/16 1/2 1/2 1/2 1/2 9/16 9/16
engl. Zoll }
počet závitů na 1" } 24 32 20 25 26 30 18 24 26 30 16 20 24 26 14 19 20 24 12 19 20 24 20 20
Gewindeanzahl auf 1" }
1 souprava - 1 Garnitur Kč 1116.—



393 nařezávač — Vorschneider



394 dořezávač — Nachschneider

ZÁVITNÍKY PRO JÍZDNÍ KOLA — FAHRRAD-GEWINDEBOHRER

angl. palce - engl. Zoll:	3/16	3/16	1/4	1/4	1/4	1/4	1/4	5/16	5/16	5/16	3/8
počet závitů na 1" - Gewindeanzahl auf 1"	24	32	20	25	26	30	24	26	30	20	24
1 kus - 1 Stück Kč	5.70	5.70	6.60	6.60	6.60	6.60	6.60	7.20	7.20	7.20	8.20
angl. palce - engl. Zoll:	7/16	7/16	7/16	1/2	1/2	1/2	9/16	9/16			
počet závitů na 1" - Gewindeanzahl auf 1"	19	20	24	19	20	24	20	20			
1 kus - 1 Stück Kč	11.—	11.—	11.—	12.60	12.60	12.60	15.10	15.—			

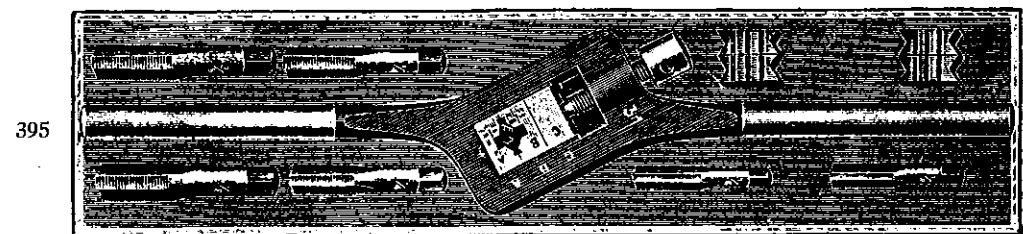

395

ZÁVITNICE NA MOSAZNÉ ROURY, se 2 závitníky po 26 chodech
SCHNEIDKLUPPEN FÜR MESSINGROHRE, mit 2 Stück Gewindebohrern mit 26 Gängen

velikost - Größe: $\frac{1}{4}$ — $\frac{3}{8}$ — $\frac{1}{2}$ $\frac{1}{2}$ — $\frac{5}{8}$ — $\frac{3}{4}$ $\frac{3}{4}$ — $\frac{7}{8}$ —1"

1 souprava - 1 Garnitur Kč 184.— 302.— 368.—



396, nářezávač — Vorschneider



397, dořezávač — Nachschneider

ZÁVITNÍKY NA MOSAZNÉ ROURY
GEWINDEBOHRER FÜR MESSINGROHRE

velikost - Größe:	6 mm	$\frac{1}{4}$ "	8 mm	$\frac{5}{16}$ "	10 mm	$\frac{3}{8}$ "	$\frac{7}{16}$ "	12 mm
1 kus - 1 Stück Kč	8.—	7.—	12.40	9.20	14.40	11.—	12.40	16.80
velikost - Größe:	$\frac{1}{2}$ "	14 mm	$\frac{5}{8}$ "	16 mm	18 mm	$\frac{3}{4}$ "	20 mm	1"
1 kus - 1 Stück Kč	15.—	20.—	17.40	21.80	23.60	22.—	30.—	41.—



398

VRTÁKY S LEVÝM CHODEM na vytahování zalomených závitníků
LINKSGANGBOHRER zum herausziehen von abgebrochenen Gewindebohrern

velikost - Größe:	1	2	3	4	5	6
síla - Stärke mm	1.4×3.6	2.1×4.9	3.1×6.5	4.8×8.8	6.2×11	9.4×15
1 kus - 1 Stück Kč	6.20	6.80	8.—	9.20	11.80	15.—

399



NÁSTAVCE K PRODLOUŽENÍ ZÁVITNÍKŮ — VERLÄNGERUNGEN FÜR GEWINDEBOHRER

pro čep - für Schaft mm:	3.8	4.9	5.5	6.2	7	8	10	12	14.5	16
1 kus - 1 Stück Kč	24.—	26.70	28.40	32.50	34.—	37.20	43.50	56.50	86.70	93.—



400

PLOCHÁ VRATIDLA — FLACHE WINDEISEN

délka - Länge mm:	180	200	250	300	350			
pro závitníky " für Gewindebohrer "	$\frac{1}{8}$ — $\frac{3}{4}$,	$\frac{3}{16}$ — $\frac{5}{16}$,	$\frac{1}{4}$ — $\frac{3}{8}$ $\frac{3}{16}$ — $\frac{3}{8}$,	$\frac{5}{16}$ — $\frac{7}{16}$ $\frac{3}{8}$ — $\frac{1}{2}$,	$\frac{1}{4}$ — $\frac{1}{2}$ $\frac{7}{16}$ — $\frac{5}{8}$			
1 kus - 1 Stück Kč	18.40	21.10	27.60	32.—	41.80	46.—	53.—	53.—
délka - Länge mm:	420	450	530	600	700			
pro závitníky " für Gewindebohrer "	$\frac{3}{8}$ — $\frac{5}{8}$	$\frac{3}{8}$ — $\frac{5}{8}$	$\frac{1}{2}$ — $\frac{3}{4}$	$\frac{5}{8}$ — $\frac{7}{8}$	$\frac{3}{4}$ —1			
1 kus - 1 Stück Kč	56.—	59.—	64.—	82.—	104.—			

401

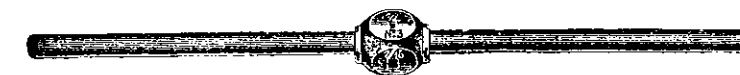

KULOVÁ VRATIDLA — KUGELWINDEISEN

délka - Länge mm:	200	250	300	350	450	550
pro závitníky " für Gewindebohrer "	$\frac{1}{16}$ — $\frac{5}{16}$	$\frac{1}{8}$ — $\frac{3}{8}$	$\frac{3}{16}$ — $\frac{7}{16}$	$\frac{1}{4}$ — $\frac{1}{2}$	$\frac{3}{8}$ — $\frac{5}{8}$	$\frac{7}{16}$ — $\frac{3}{4}$
1 kus - 1 Stück Kč	23.—	29.60	36.—	47.—	72.—	109.—

402



POSUVNÁ VRATIDLA — VERSTELLBARE WINDEISEN

délka - Länge mm:	150	200	300	400	500	750	1000
pro závitníky " für Gewindebohrer "	$\frac{1}{16}$ — $\frac{3}{16}$	$\frac{1}{8}$ — $\frac{3}{8}$	$\frac{3}{16}$ — $\frac{1}{2}$	$\frac{1}{4}$ — $\frac{3}{4}$	$\frac{3}{8}$ —1	$\frac{1}{2}$ — $1\frac{1}{4}$	$\frac{3}{4}$ —
1 kus - 1 Stück Kč	26.40	36.—	51.20	96.—	146.—	206.—	350.—



403, 405, pro vnější závit — für Außengewinde



404, 406, pro vnitřní závit — für Innengewinde

RUČNÍ ŠROUBOŘEZY (HŘEBÍNKY) — HANDGEWINGESTREHLER

pro Whitworthův závit - für Whitworth-Gewinde:

počet závitů na 1 palec: Gängezahl per 1 Zoll:	}	60	48	40	32	28	24	20	19	18	16
---	---	----	----	----	----	----	----	----	----	----	----

čís.-Nr.403 1 kus - 1 Stück Kč	15.30	15.30	15.30	15.30	15.30	17.05	17.05	17.05	26.05	26.05
„ 404 „ „ „	20.05	20.05	20.05	20.05	20.05	22.70	22.70	22.70	29.70	29.70

počet závitů na 1 palec: Gängezahl per 1 Zoll:	}	14	12	11	10	9	8	7	6	5
---	---	----	----	----	----	---	---	---	---	---

čís.-Nr.403 1 kus - 1 Stück Kč	26.05	26.05	26.05	46.50	46.50	46.50	69.90	69.90	69.90
„ 404 „ „ „	29.70	29.70	29.70	46.90	46.90	46.90	67.50	67.50	67.50

pro metrický-SI. závit — für metrisches-SI. Gewinde

stoupání - Steigung mm	0.25	0.30	0.35	0.40	0.45	0.50	0.60	0.70	0.75	0.80
------------------------	------	------	------	------	------	------	------	------	------	------

čís.-Nr.405 1 kus - 1 Stück Kč	15.30	15.30	15.30	15.30	15.30	15.30	15.30	15.30	15.30	15.30
„ 406 „ „ „	20.05	20.05	20.05	20.05	20.05	20.05	20.05	20.05	20.05	20.05

stoupání - Steigung mm	1	1.25	1.50	1.75	2	2.50	3	3.50	4	4.50
------------------------	---	------	------	------	---	------	---	------	---	------

čís.-Nr.405 1 kus - 1 Stück Kč	17.05	17.05	26.05	26.05	26.05	46.50	46.50	46.50	69.90	69.90
„ 406 „ „ „	22.70	22.70	29.70	29.70	29.70	46.90	46.90	46.90	67.50	67.50

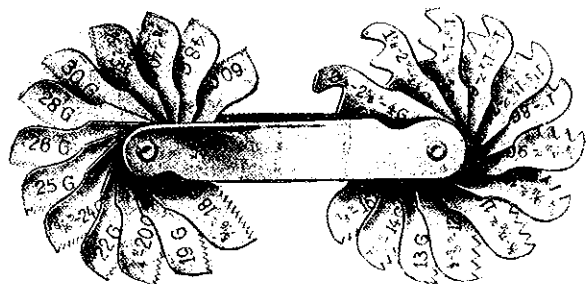

407

ZÁVITOVÁ MĚŘITKA

GEWINDE-SCHABLONEN

pro Whitworthův závit, snýtované - für Whitworth-Gewinde, genietet	1 kus - 1 Stück Kč	10.60
„ „ se šroubky - „ „ „ mit Schrauben „ „ „	„ „ „	13.—
„ mm-SI. „ snýtované - „ mm-SI. „ genietet „ „ „	„ „ „	10.60
„ „ „ se šroubky - „ „ „ mit Schrauben „ „ „	„ „ „	13.—
pro Whitworthův i mm-SI. závit snýtované - „ Whitworth u. mm-SI. genietet „ „ „	„ „ „	18.—
„ „ „ „ se šroubky - „ „ „ mit Schrauben „ „ „	„ „ „	24.—



408

MĚŘIDLA PRAVOÚHLÝCH ZÁVITŮ

FLACHGEWINDELEHREN

1 kus - 1 Stück Kč 9.10

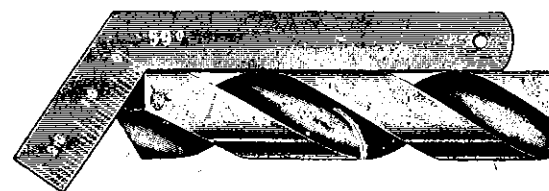

409

ÚHLOVÁ MĚŘITKA NA OSTRÍ SPIRÁLOVÝCH VRTÁKŮ

SPIRALBOHRER-SCHLEIFLEHREN

1 kus - 1 Stück Kč 12.40

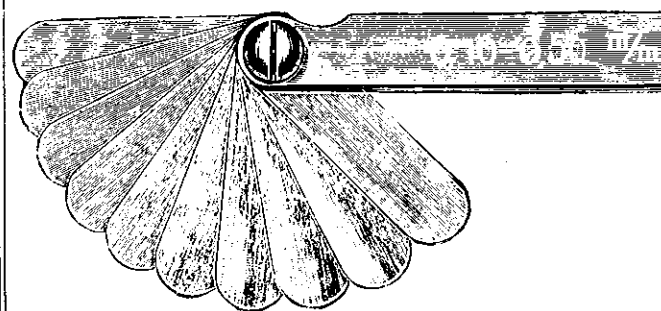

410

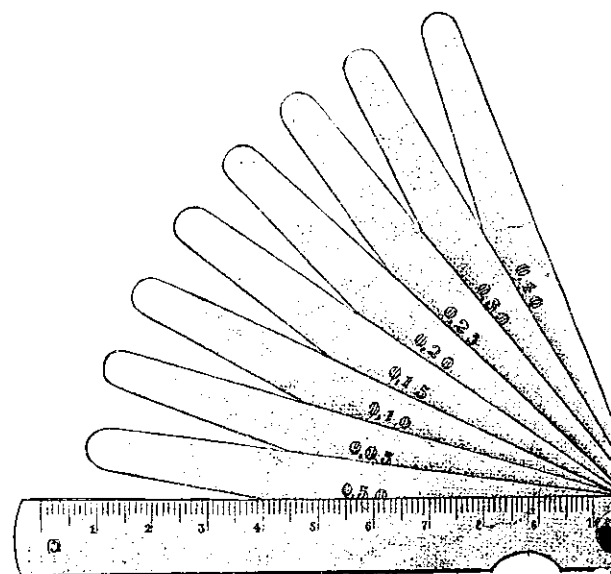

411

VZORNICE NA MĚŘENÍ MEZER A TRHLIN — DICKTENSCHABLONEN

délka plíšků mm Blattlänge „	}	45	75	90	100						
počet plíšků Blattanzahl		7	13	8	13	8	11	15	18	8	13
síla plíšků mm Blattstärke „	}	0.05—0.50	0.05—0.50	0.05—1	0.05—1	0.05—0.60	0.05—1	0.05—1	0.04—1	0.05—0.50	0.05—1
čís. - Nr. 410		1 kus - 1 Stück Kč	8.80	14.—	12.—	16.—	14.—	18.—	—	—	—
čís. - Nr. 411	1 kus - 1 Stück Kč	—	—	—	—	17.—	22.—	26.—	28.—	46.—	68.—



412

MĚŘITKA NA VÝUSTKY (DÝSNY)

DÜSENLEHREN



413, 413a

pro otvory - für Düsen mm	0.25—1.25	0.3—2	0.5—
čís.-Nr. 412 1 kus - 1 Stk Kč	—	—	46
„ 413 „ „ „	—	—	82
„ 413a „ „ „	180.—	—	183

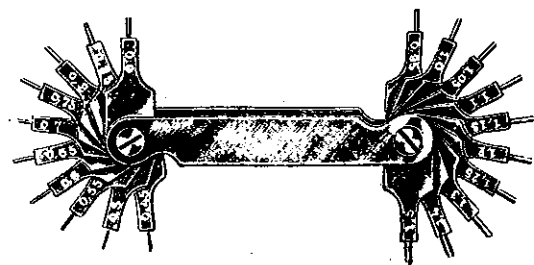

414

MĚŘITKA NA VÝUSTKY (DYSNY)
s 20 ocelovými kuličky od 0.45—1.5 mm
DÜSENFÜHLERLEHREN
mit 20 Stahlstiften von 0.45—1.5 mm
1 kus - 1 Stück Kč 47.20



415

DUTINOVÁ MĚŘITKA
z oceli k měření válcových otvorů
LOCHLEHREN
von Stahl zum Messen von zylindrischen Löchern
pro otvory - für Löcher mm: 1—15 15—30
1 kus - 1 Stück Kč 44.— 63.—

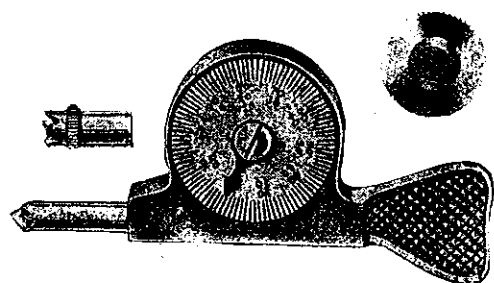

416

POČITADLA OBRÁTEK pro pravý i levý chod
TOURENZÄHLER rechts- u. linksgängige

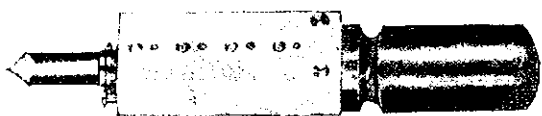

417

počet obrátek } 9,999
Tourenanzahl }

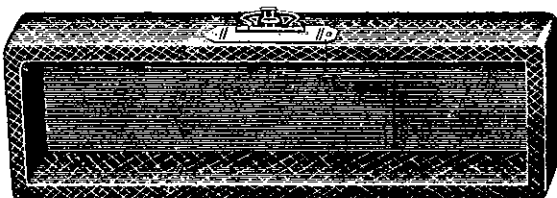

418

čís.-Nr. 416 1 kus - 1 Stück Kč 107.—
" 417 " " " 94.—
" 418 " " " 90.70

419



MIKROMETRY k měření drátů 1/100 mm
MIKROMETER zum Drahtmessen 1/100 "
1 kus - 1 Stück Kč 42.—

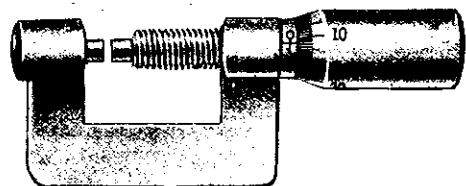

420

MIKROMETRY NA DRÁT A PLECH 1/100 mm
MIKROMETER FÜR DRAHT U. BLECH 1/100 "
rozevření } mm 10 15 20
Messweite }
1 kus - 1 Stück Kč 34.— 50.90 59.—

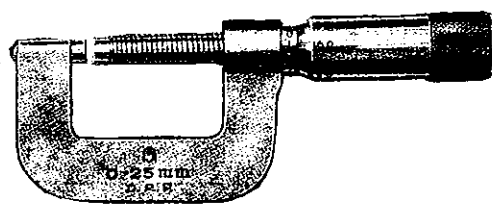

421

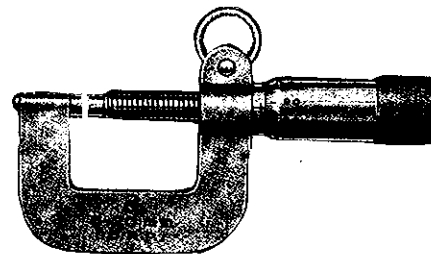

422

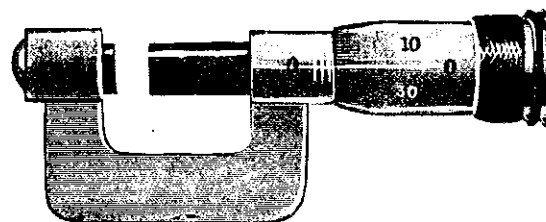

423

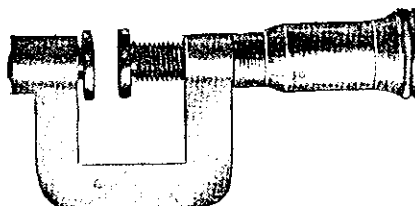

424

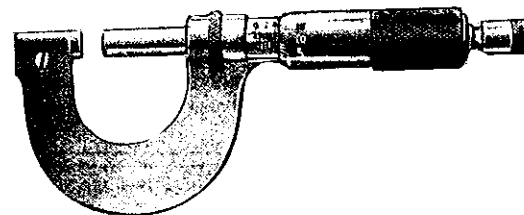

425

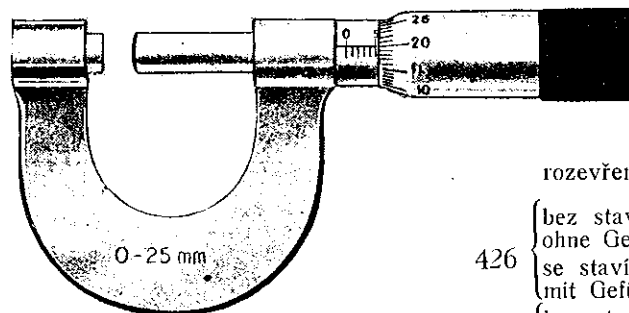

426, 427

MIKROMETRY — MIKROMETER

jemné provedení, dělení 1/100 mm
feine Ausführung, Teilung 1/100 mm
rozevření - Meßweite mm 10 15 20 25
bez stavítka 1 kus }
ohne Gefühlschraube 1 Stk } Kč 36.40 42.— 46.— 58.—
se stavítkem 1 kus }
mit Gefühlschraube 1 Stk } " 45.60 50.90 57.30 70.—

jak provedení čís. 421, s kroužkem na zavěšení
wie Ausführung Nr. 421, mit Anhängering

rozevření - Meßweite mm 10 15 20 25
bez stavítka 1 kus }
ohne Gefühlschraube 1 Stk } Kč 42.— 46.— 58.— 76.—
se stavítkem 1 kus }
mit Gefühlschraube 1 Stk } " 51.60 58.— 72.— 90.—

silný druh, s velkými číslicemi 1/100 mm
starke Art, mit großen Ziffern, 1/100 mm

rozevření - Meßweite mm 10 15 20 25
bez stavítka 1 kus }
ohne Gefühlschraube 1 Stk } Kč 49.— 58.— 68.— 81.—
se stavítkem 1 kus }
mit Gefühlschraube 1 Stk } " 60.— 68.— 78.— 96.—

na papír, kůži atd. - für Papier, Leder usw.

rozevření - Meßweite mm 10 15 20
bez stavítka 1 kus }
ohne Gefühlschraube 1 Stk } Kč 136.— 160.— 280.—
se stavítkem 1 kus }
mit Gefühlschraube 1 Stk } " 144.— 170.— 310.—

přesné, dělení 3/100 mm, se svěřacím kroužkem a
řehlačkou

präzise, Teilung 3/100 mm, mit Klemmring u. Ratsch
rozevření - Meßweite mm 15 20 25 25—5
1 kus - 1 Stück Kč 136.— 166.— 188.— 236.—

s hlubokým obloučkem 1/100 mm
mit tiefem Bügel 1/100 mm

čís. 426 s otevřeným vřetenem
Nr. " mit offener Spindel
čís. 427 s krytým vřetenem
Nr. " mit gedeckter Spindel

rozevření - Meßweite mm 15 20 25 30 40 50
426 { bez stavítka 1 kus }
ohne Gefühlschraube 1 Stk } Kč 88.— 100.— 118.— 144.— 180.— 210.—
se stavítkem 1 kus }
mit Gefühlschraube 1 Stk } " 96.— 110.— 128.— 156.— 202.— 230.—
427 { bez stavítka 1 kus }
ohne Gefühlschraube 1 Stk } " 96.— 112.— 134.— 160.— 196.— 210.—
se stavítkem 1 kus }
mit Gefühlschraube 1 Stk } " 106.— 124.— 146.— 178.— 220.— 250.—

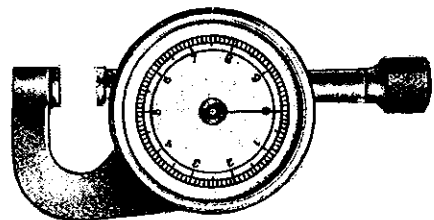

428

HODINKOVÉ RYCHLOMĚRKY, dělení 1/10 mm
UHR-SCHNELLMESSER, Teilung 1/10 mm

rozevření Messweite	} mm	15	25
1 kus - 1 Stück Kč		146.20	190.—

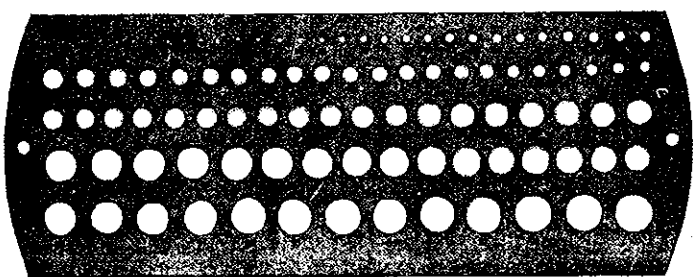

429

MILIMETROVÁ MĚŘÍTKA DĚROVÁ
k měření ocelového drátu, spirálních vrtáků atd.
MILLIMETER-LOCHLEHREN
für Stahldraht, Spiralbohrer etc.

počet děr Löcheranzahl	} mm	20	40	50	100
pro průměr für Durchmesser		6.5—10	0.25—10	0.1—5	0.1—10
1 kus - 1 Stück Kč		54.60	42.—	68.60	82.—



430

MĚŘÍTKA NA DRÁT A HŘEBÍKY
DRAHT- UND NÄGELLEHREN

od von	} 0.31	do bis	} 10 mm
1 kus - 1 Stück Kč		92.—	

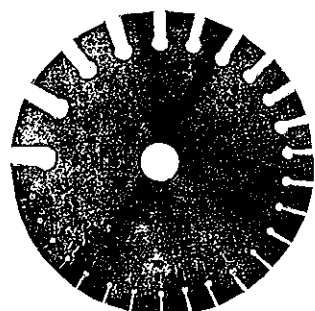

431

MĚŘÍTKA NA DRÁT A PLECHY — DRAHT- UND BLECHLEHREN

s dělením - mit Teilung č. - Nr. 2—100

1 kus - 1 Stück Kč 132.—

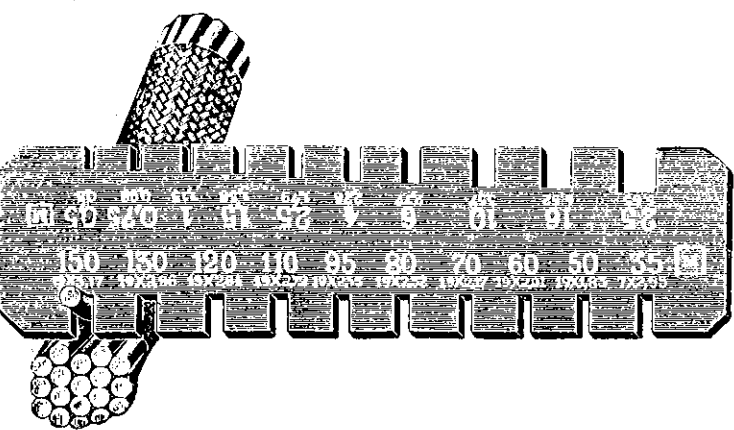

432

PRŮMĚROVÁ A AMPĚROVÁ MĚŘÍTKA
QUERSCHNITT- UND AMPÈRELEHREN

s 20 otvory - mit 20 Öffnungen

1 kus - 1 Stück Kč 47.—

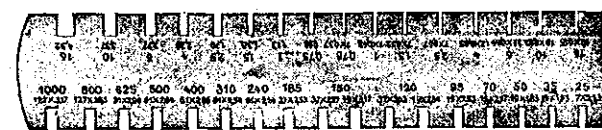

433

PRŮMĚROVÁ A AMPĚROVÁ MĚŘÍTKA
s 33 otvory, 170 mm dlouhá
QUERSCHNITT- UND AMPÈRELEHREN
mit 33 Öffnungen, 170 mm lang
1 kus - 1 Stück Kč 58.—

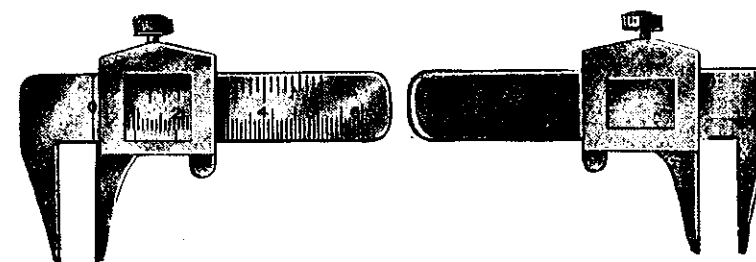

434

POSUVNÁ MĚŘÍTKA
k měření do 60 mm

SCHIEBLEHREN
Meßweite 60 mm

1 kus - 1 Stück Kč 55.20



435

POSUVNÁ MĚŘÍTKA, mosazná
MESSING-SCHIEBLEHREN

délka - Länge mm:	80	100
1 kus - 1 Stück Kč	13.60	16.—

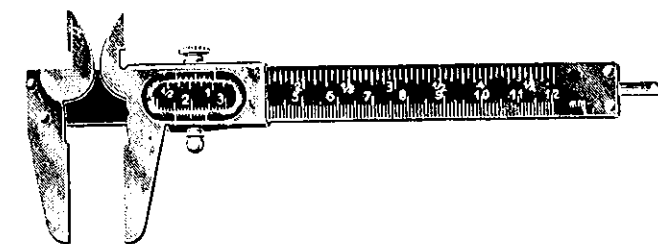

436

POSUVNÁ MĚŘÍTKA S HLOUBKOMĚREM „COLUMBUS“ SCHIEBLEHREN MIT TIEFENMAS

délka - Länge mm	120
leštěná - blank 1 kus - 1 Stück Kč	13.—
leštěná, kalená - blank, gehärtet	17.20
poniklovaná - vernickelt	20.—

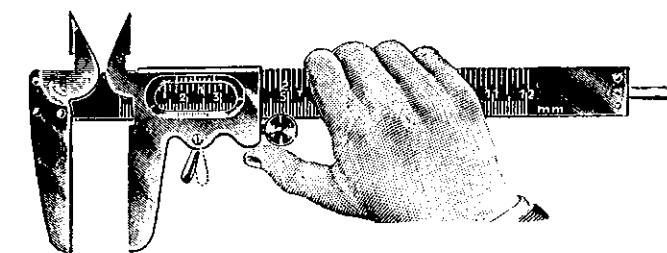

437

POSUVNÁ MĚŘÍTKA S HLOUBKOMĚREM „HELIOS“ a „GLORIA“
„HELIOS“ u. „GLORIA“ SCHIEBLEHREN MIT TIEFENMAS

délka - Länge mm	120
„HELIOS“ { leštěná - blank 1 kus - 1 Stück Kč	44.60
poniklovaná - vernickelt	48.—
„GLORIA“ { leštěná - blank	50.—
poniklovaná - vernickelt	56.—

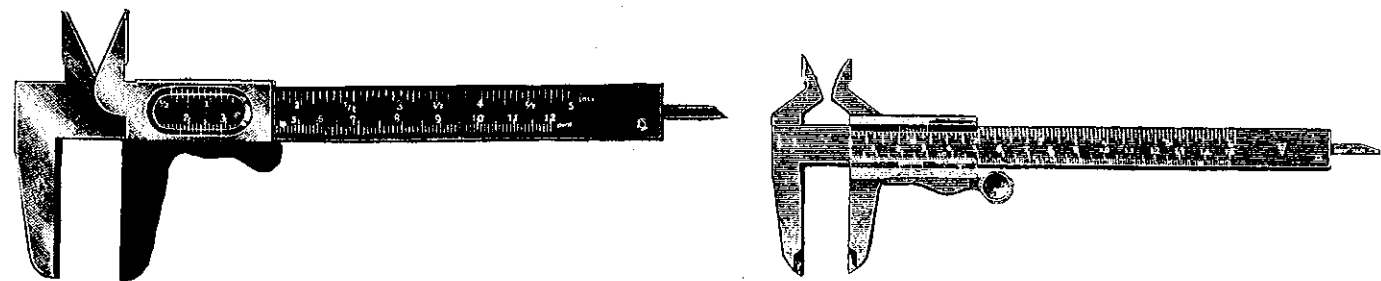

438, 439

440

POSUVNÁ MĚŘITKA pro vnitřní, vnější a hloubkové měření, s 2 mírami, 2 doměřovátky (nonii) na 1/10 mm a 1/125 angl. palce. Přední zobáček a pravítko z jednoho kusu

SCHIEBLEHREN mit Innen-, Außen- und Tiefmaß, 2 Maße, 2 Nonien: 1/10 mm und 1/125 engl. Zoll. Zunge und Vorderschnabel aus einem Stück

čís.-Nr.	popis	délka - Länge mm	120	150
438	„ATLANTA“, jemně leštěná - fein poliert	1 kus - 1 Stück Kč	85.—	132.—
439	„MAUSER“	1 kus - 1 Stück Kč	116.—	153.—
440	„REGINA“	1 kus - 1 Stück Kč	98.—	134.—

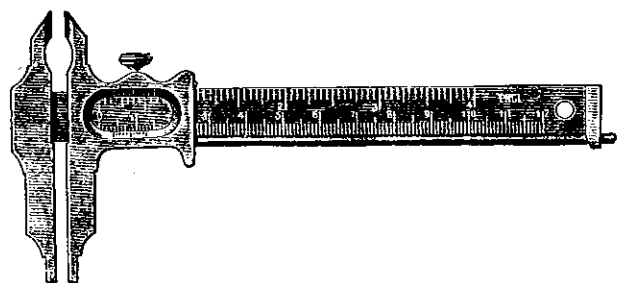

441

POSUVNÁ MĚŘITKA s osazenými zobáčky, 2 mírami, doměřovátkem (noniem) a kulatým hloubkoměrem

SCHIEBLEHREN mit abgesetzten Schnäbeln, 2 Maßen, Nonius und rundem Tiefenmaß

délka - Länge mm	120	150
jemně leštěná - fein poliert		
1 kus - 1 Stück Kč	88.—	98.—

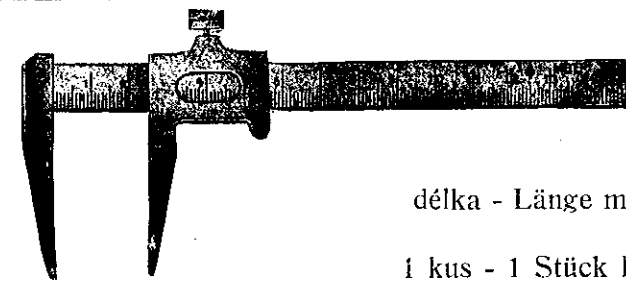

442

POSUVNÁ MĚŘITKA NA PRKNA bez doměřovátka (nonia) se špičatými dlouhými zobáčky

BRETT-SCHIEBLEHREN ohne Nonius mit langen Spitzen-Schnäbeln

délka - Länge mm	100	150	200	250	300
1 kus - 1 Stück Kč	23.60	28.—	33.70	42.—	49.—

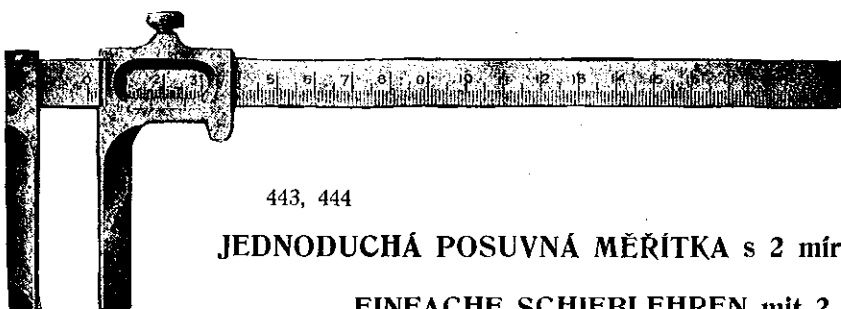

443, 444

JEDNODUCHÁ POSUVNÁ MĚŘITKA s 2 mírami a doměřovátkem (noniem), plné zobáčky

EINFACHE SCHIEBLEHREN mit 2 Maßen und Nonius, volle Schnäbel

čís.-Nr.	popis	délka - Länge mm	100	150	200	250	300
443	normální provedení - normale Ausführung	1 kus - 1 Stk Kč	27.—	34.—	40.—	47.—	56.—
444	zvlášť tvrdý druh - extraharte Art	1 kus - 1 Stk Kč	31.60	38.—	46.—	53.—	64.—

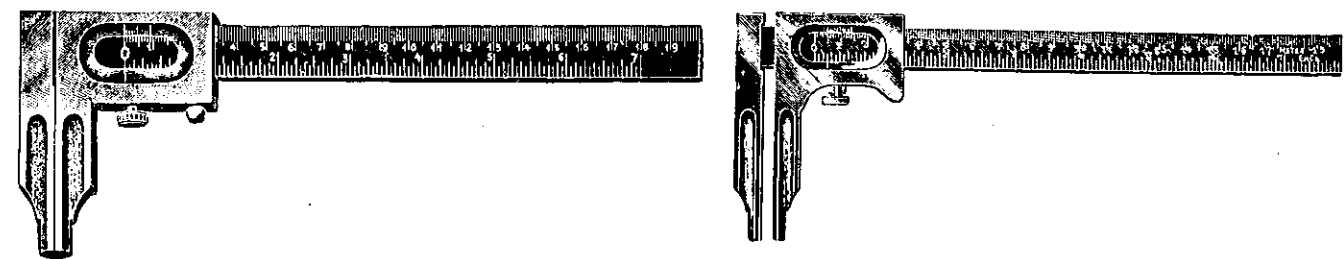

445, 446

447, 448

DÍLENSKÁ POSUVNÁ MĚŘITKA s doměřovátkem (noniem), vystruženými a osazenými zobáčky
WERKSTÄTTEN-SCHIEBLEHREN mit Nonius, ausgeirästen und abgesetzten Schnäbeln

čís.-Nr.	popis	délka - Länge mm:	150	200	250	300
445	bez hrotů - ohne Spitzen - 1 kus - 1 Stück Kč		50.—	56.—	67.—	76.8
447	„ „ „ „ „ „		50.—	56.—	67.—	76.8
446	s hroty - mit Spitzen		—	72.—	80.—	94.4
448	„ „ „ „ „ „		—	72.—	80.—	94.4

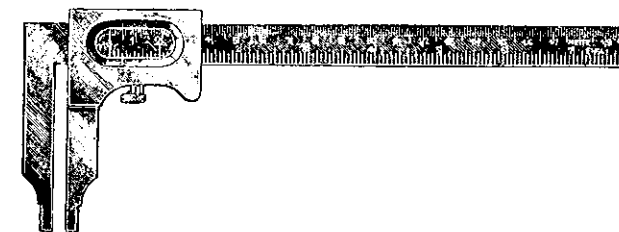

449, 450, 451

PŘESNÁ, DÍLENSKÁ MĚŘITKA POSUVNÁ, pravítko a přední zobáček z jednoho kusu, s uzavřeným posunovačem a zobáčkem, konce zobáčků sklovitě tvrdé

PRÄZISIONS-WERKSTÄTTEN-SCHIEBLEHREN, Zunge und Vorderschnabel aus einem Stück, geschlossenem Schieber und Schnabel, mit glasharten Schnabelenden

čís.-Nr.	popis	délka - Länge mm:	100	150	200	250	300
449	bez hrotů - ohne Spitzen, 1 kus - 1 Stück Kč		—	70.—	82.—	106.—	128.—
450	s hroty - mit Spitzen, „ „ „		—	88.—	106.—	124.—	148.—
451	nerezavějící, bez hrotů } „ „ „		72.—	122.—	144.—	188.—	
	nichtrostend, ohne Spitzen } „ „ „						

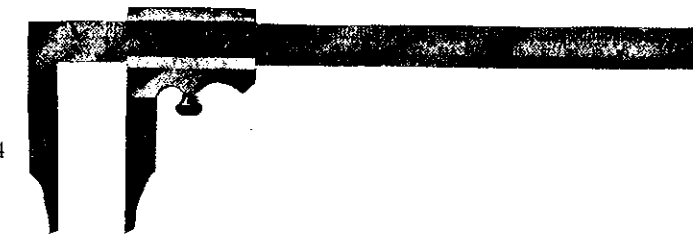

452, 453, 454

PŘESNÁ, DÍLENSKÁ MĚŘITKA POSUVNÁ, pravítko a přední zobáček z jednoho kusu, s otevřeným posunovačem a zobáčkem, konce zobáčků sklovitě tvrdé

PRÄZISIONS-WERKSTÄTTEN-SCHIEBLEHREN, Zunge und Vorderschnabel aus einem Stück, offenem Schieber und Schnabel, mit glasharten Schnabelenden

čís.-Nr.	popis	délka - Länge mm:	150	200	250	300
452	jemně leštěná - fein geschliffen, 1 kus - 1 Stück Kč		72.—	80.—	108.—	135.—
453	nerezavějící - nichtrostend „ „ „		138.—	182.—	232.—	—
454	jemně leštěná, dělení 1/50 mm } „ „ „		—	—	264.—	350.—
	fein geschliffen, Teilung 1/50 mm } „ „ „					

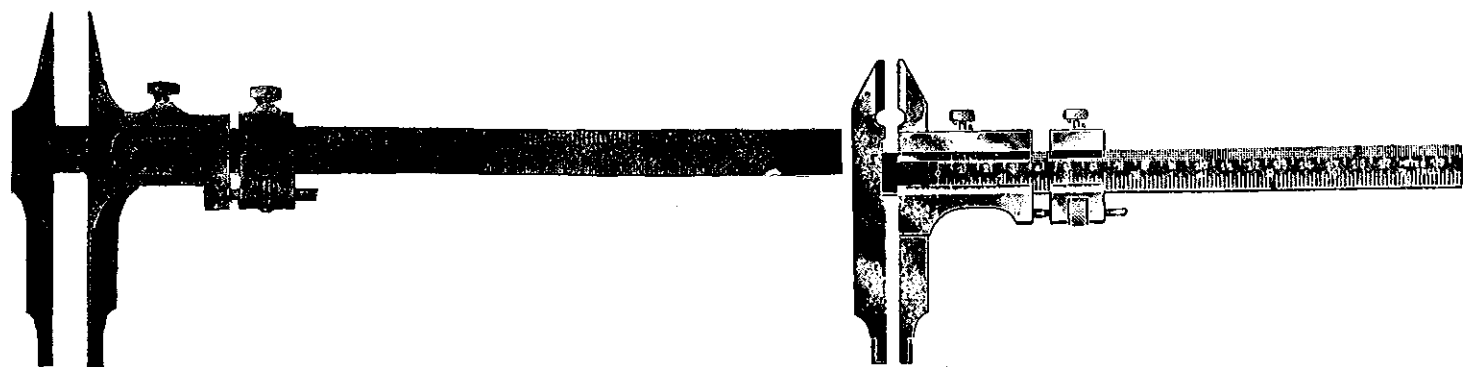

455, 456

457, 458

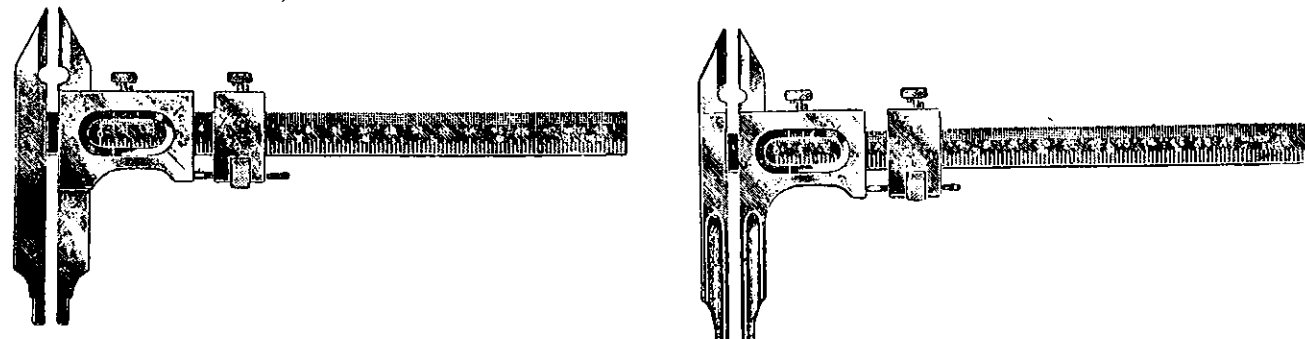

459, 460

461, 462

POSUVNÁ MĚŘITKA s mikrometrickým šroubkem — SCHIEBLEHREN mit Mikrometerschraube

		délka - Länge mm:				
		150	200	250	300	
čís.-Nr.	455 s hroty - mit Spitzen	1 kus - 1 Stück Kč	95.40	110.—	121.20	133.60
"	457 " " "	" " "	102.—	118.—	128.—	159.—
"	459 " " "	" " "	102.—	118.—	128.—	159.—
"	461 " " "	" " "	102.—	118.—	128.—	159.—
"	456 bez hrotů - ohne Spitzen.	" " "	80.—	92.—	102.—	114.—
"	458 " " "	" " "	86.—	99.—	109.—	135.—
"	460 " " "	" " "	86.—	99.—	109.—	135.—
"	462 " " "	" " "	86.—	99.—	109.—	135.—

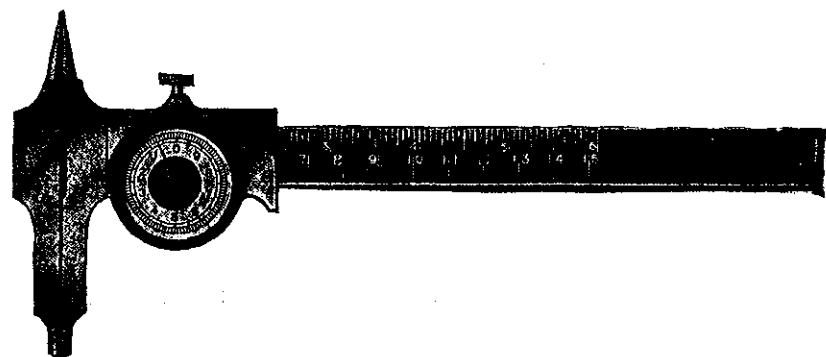

463

POSUVNÁ MĚŘITKA S HODINKOVÝM PŘÍSTROJEM — UHREN-SCHIEBLEHREN

		100	150	200
délka - Länge mm:				
1 kus - 1 Stück Kč		208.—	280.—	318.—

POSUVNÁ MĚŘIDLA, DŘEVĚNÁ — MESSKLUPPEN AUS HOLZ

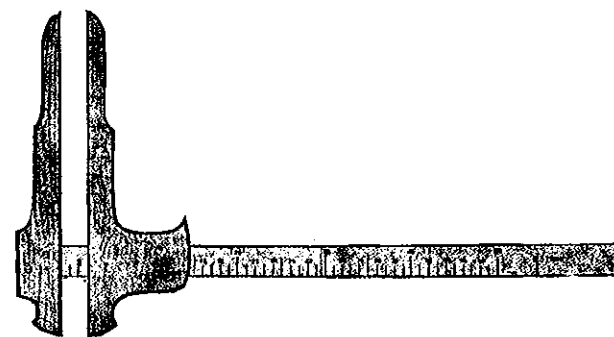

464

		50	60	80
délka - Länge cm:				
1 kus - 1 Stück Kč		69.—	76.—	84.—

**POSUVNÁ MĚŘIDLA, DŘEVĚNÁ, OKUTÁ MOSAZÍ
MESSKLUPPEN AUS HOLZ, MIT MESSING BESCHLAGEN**

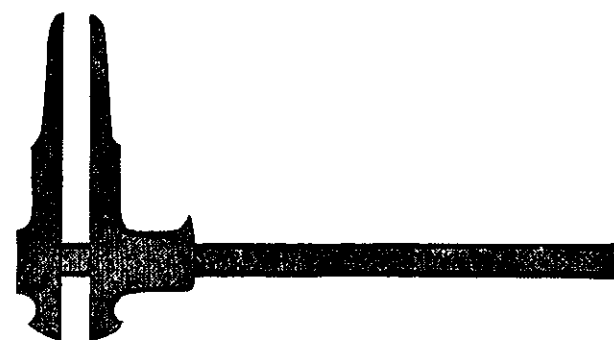

465

		60	80	100
délka - Länge cm:				
1 kus - 1 Stück Kč		120.—	146.—	172.—

**POSUVNÁ MĚŘIDLA, ŽELEZNÁ, S MOSAZNOU KOULÍ
MESSKLUPPEN AUS EISEN, MIT MESSINGKUGEL**

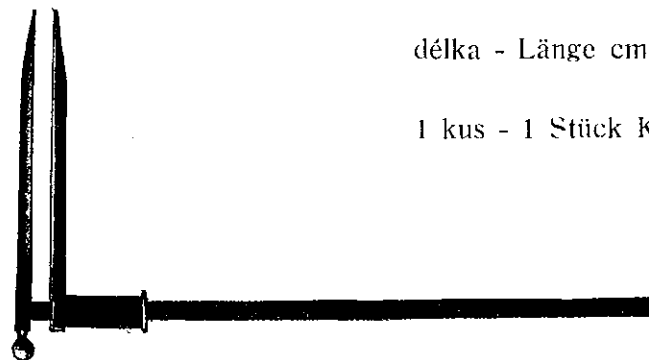

466

		40	50	60	80	100
délka - Länge cm:						
1 kus - 1 Stück Kč		83.—	97.—	105.—	133.—	166.—

**POSUVNÁ MĚŘIDLA, ŽELEZNÁ, SE STAVĚCÍM PEREM
MESSKLUPPEN AUS EISEN, MIT FESTSTELLFEDER**

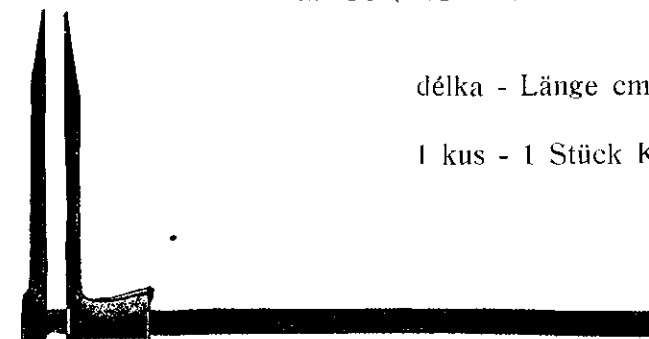

467

		40	50	60	80	100
délka - Länge cm:						
1 kus - 1 Stück Kč		110.60	125.—	147.—	188.—	220.—



468



469

NÁDRHOVÉ JEHLY, s rukojetí — REISSNADELN, mit Heft

délka jehly bez rukojetí } Nadellänge ohne Heft } mm	50	70	90	105
čís.-Nr. 468 1 kus - 1 Stück Kč	6.40	7.60	8.60	10.—
„ - „ 469 „ „ „	9.20	11.80	15.—	17.40



470

**DVOJITÉ NÁDRHOVÉ JEHLY
DOPPELTE REISSNADELN**

celá délka - ganze Länge mm:	170	200
1 kus - 1 Stück Kč	15.—	18.—



471, 472

ODPICOVACÍ KRUŽIDLA — SPITZZIRKEL

délka - Länge mm:	100	130	160	180	200	250	300
čís.-Nr. 471 jednoduchá einfache	1 kus } 1 Stk } Kč	8.30	9.40	13.—	16.80	22.20	27.30 30.—
čís.-Nr. 472 jemné provedení feine Ausführung	1 kus } 1 Stk }	12.—	15.60	20.40	23.60	28.—	36.40 45.—
čís.-Nr. 473 s obloučkem a šroubem mit Bügel u. Schraube	1 kus } 1 Stk }	10.30	12.20	15.60	17.—	19.40	24.— 32.20
čís.-Nr. 474 s obloučkem a šroubem mit Bügel u. Schraube	1 kus } 1 Stk }	14.—	17.—	24.—	31.20	37.—	42.— 49.—

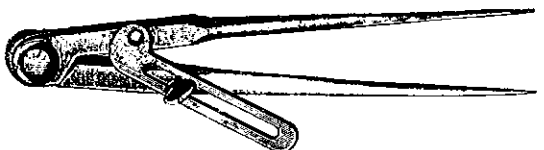

473

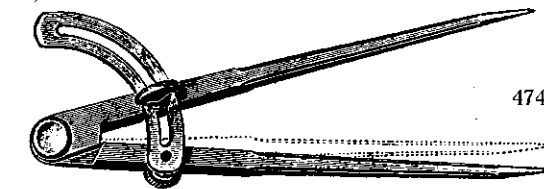

474

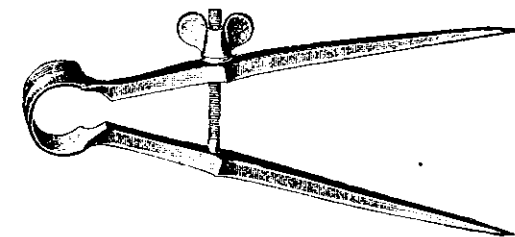

475

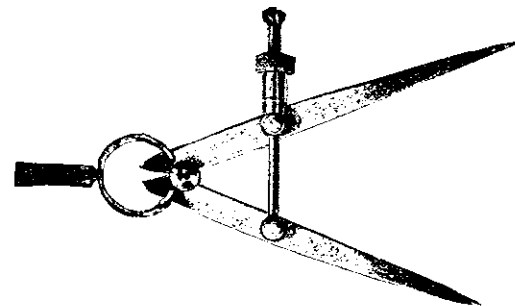

476

**PEROVÁ KRUŽIDLA, ODPICOVACÍ
FEDER-SPITZZIRKEL**

délka - Länge mm	125	150	180	200	250
čís.-Nr. 475 1 kus - 1 Stück Kč	14.60	17.—	19.60	22.—	29.—
čís.-Nr. 476 1 kus - 1 Stück Kč	36.40	39.30	46.—	52.—	62.—

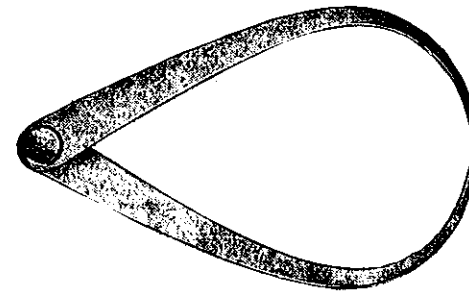

477

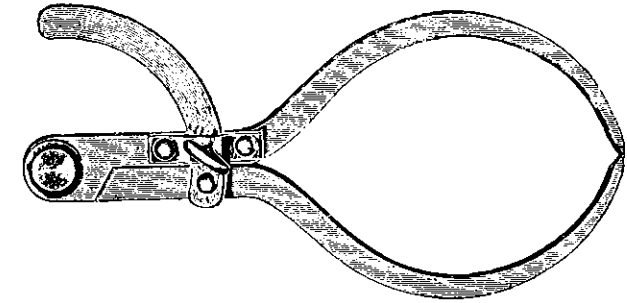

478

BOČITÁ KRUŽIDLA — GREIFZIRKEL

délka - Länge mm	80	100	130	150	180	200	250	300
čís. 477 jednoduchá Nr. „ einfache	1 kus } 1 Stk } Kč	7.20	8.—	9.—	11.—	12.40	15.60	22.— 28.—
čís. 478 s obloučkem a šroubkem Nr. „ mit Bügel u. Schraube	1 kus } 1 Stk }	—	—	—	23.80	26.80	31.20	38.80 49.60

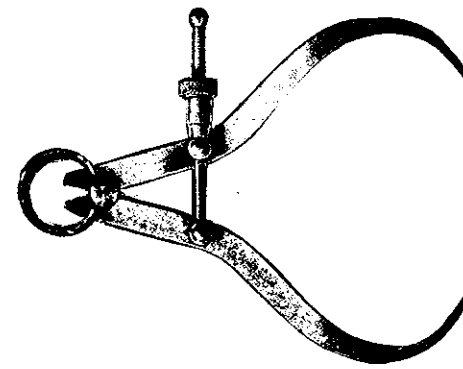

479

**PEROVÁ BOČITÁ KRUŽIDLA
FEDER-GREIFZIRKEL**

délka - Länge mm:	100	130	150	180	200
1 kus - 1 Stück Kč	33.—	39.20	46.—	54.—	62.—

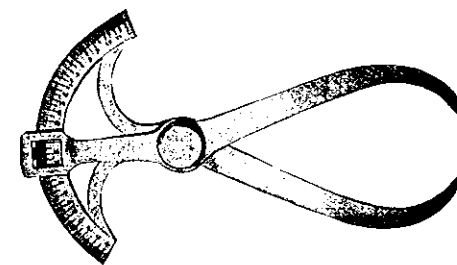

480

**BOČITÁ KRUŽIDLA SE STUPNICI
GREIFZIRKEL MIT SKALA**

celá délka - ganze Länge mm	125	150	180	200	250
stupnice do - Skala bis „	80	120	130	150	180
1 kus - 1 Stück Kč	47.80	50.—	58.80	66.—	82.—

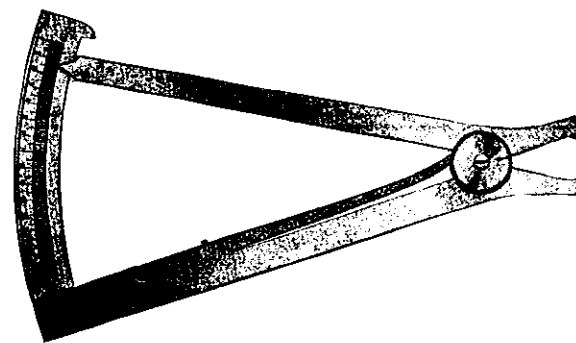

481

**PŘESNÁ DESETINNÁ MĚŘITKA
PRÄZISIONS-ZEHNTELMASSE**

dělení 1/10 mm — Teilung 1/10 mm			
celá délka - ganze Länge mm	100	150	200
ku měření - Messbereich „	0—10	0—15	0—20
1 kus - 1 Stück Kč	30.—	37.—	68.—

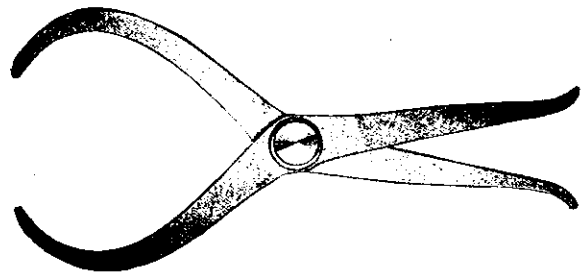

**KOMBINOVANÁ KRUŽIDLA
TANZMEISTERZIRKEL**

celá délka ganze Länge	} mm:	100	150	200	250	300
1 kus - 1 Stück Kč		33.20	44.—	74.40	105.—	124.—

482



DUTINOVÁ KRUŽIDLA — LOCHZIRKEL

celá délka - ganze Länge mm:	105	130	150	180	200
1 kus - 1 Stück Kč	7.60	8.40	9.—	10.40	12.40

483

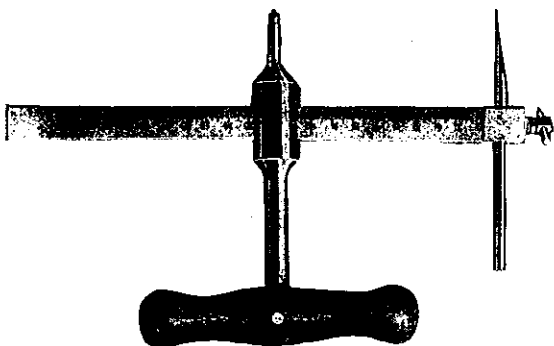

**VYKRAJOVADLA na upávkky z kůže atd.
SCHEIBENSCHNEIDER für Dichtungen aus Leder usw.**

na kotoučky o průměru až - für Scheiben bis mm:	200	400
bez mm dělení - ohne mm Teilung	1 kus - 1 Stk Kč	72.— 97.—
s mm dělením - mit mm	„ „ „ „	86.— 108.—

484

**PLÁTĚNÁ PÁSMA MĚŘICKÁ protkaná bronzovými drátky
16 mm široká, v koženém pouzdře**

**LEINEN-ROLLBANDMASSE mit durchgewebten Bronze-
drähten, 16 mm breit, in Lederkapsel**

délka - Länge m:	5	10	15	20	25	30
------------------	---	----	----	----	----	----

jedna strana dělená mit Teilung auf einer Seite 1 kus 1 Stk } Kč 48.— 60.— 72.— 88.— 104.— 128.—

obě strany dělené mit Teilung auf beiden Seiten 1 kus 1 Stk } Kč 52.— 64.80 78.— 97.20 114.— 135.—

485

**OCELOVÁ PÁSMA MĚŘICKÁ, 13 mm široká
v koženém pouzdře**

**STAHL-ROLLBANDMASSE, 13 mm breit
in Lederkapsel**

délka - Länge m:	5	10	15	20	25	30
------------------	---	----	----	----	----	----

jedna strana dělená mit Teilung auf einer Seite 1 kus 1 Stk } Kč 72.— 92.— 124.— 142.— 157.— 188.—

obě strany dělené mit Teilung auf beiden Seiten 1 kus 1 Stk } Kč 78.— 104.— 136.— 156.— 182.— 218.—

486

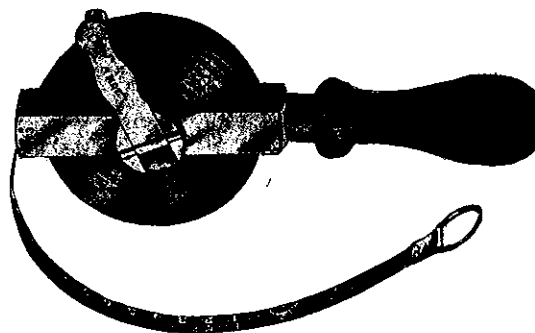

**OCELOVÁ PÁSMA MĚŘICKÁ, 13 mm široká
v mosazné vidlici, s dřevěnou rukojetí
STAHL-ROLLBANDMASSE, 13 mm breit
in Messingrahmen, mit Holzgriff**

délka - Länge m:	10	15	20	25
------------------	----	----	----	----

s dělením na jedné straně mit Teilung auf einer Seite 1 kus 1 Stk } Kč 104.— 136.— 154.50 170.— 2

s dělením na obou stranách mit Teilung auf beiden Seiten 1 kus 1 Stk } Kč 110.— 150.— 170.— 195.— 2

487

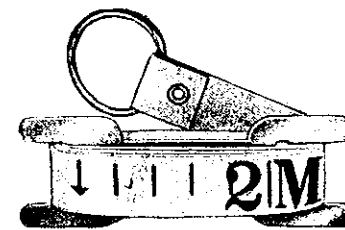

**PLÁTĚNÉ MÍRY NA KONĚ, na mosazné vidlici
LEINEN-PFERDEMASSE, auf Messinggabel**

délka - Länge	2 m
---------------	-----

1 kus - 1 Stück Kč 9.80

488

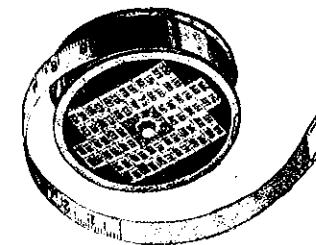

**PLÁTĚNÉ MÍRY NA DOBYTEK, v kovovém pouzdře s celulooidovým
povlakem, na kterém jsou uvedené míry a váhy**

**LEINEN-VIEHMASSE, in Metallkapsel mit Zelluloidbelag, auf welchem
die Maße und Gewichte angeführt sind**

délka - Länge	2 m
---------------	-----

1 kus - 1 Stück Kč 46.—

489

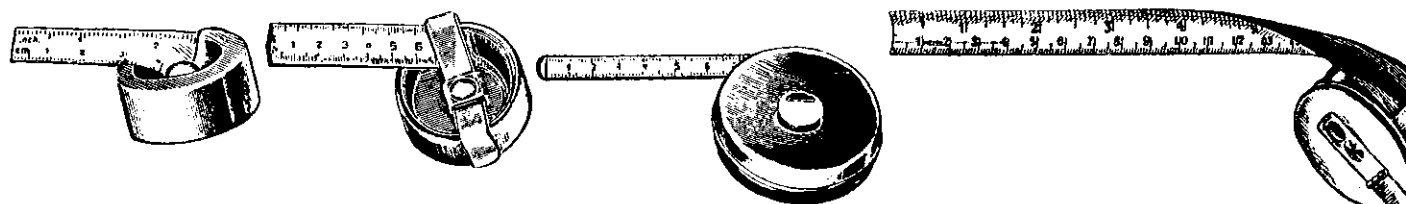

490

491, 492, 493

494

495

SAMOČINNÁ, RYCHLOSVINOVACÍ MĚŘÍTKA, 2 m dlouhá, z nerezavějící oceli v kovovém pouzdře

AUTOMATISCHE SCHNELLROLLBANDMASSE, 2 m lang, aus nichtrostendem Stahl in Metallkapsel

čís.-Nr. 490	v krytém pouzdře in gedeckter Kapsel	1 kus 1 Stk } Kč 9.50
„ 491	v otevřeném pouzdře bez brzdící páčky in offener Kapsel ohne Bremshebel	„ „ } 6.70
„ 492	„ s brzdící páčkou mit Bremshebel	„ „ } 7.40
„ 493	v dvojitém pouzdře in doppelter Kapsel	„ „ } 12.80
„ 494	v krytém pouzdře s tlačítkem in gedeckter Kapsel mit Druckknopf	„ „ } 35.—
„ 495	v krytém pouzdře, s klikou in gedeckter Kapsel, mit Kurbel	„ „ } 18.40

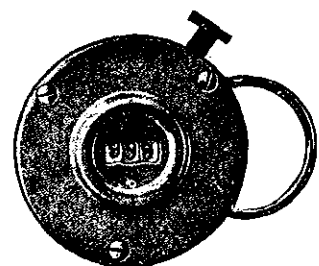

496

KUSOVÁ POČÍTADLA — STÜCKZÄHLER

v kovovém pouzdře - in Metallkapsel

počítá do - zählt bis:	999	9999
1 kus - 1 Stück Kč	94.—	112.—

SKLÁDACÍ MĚŘITKA - MASSTÄBE, ZUSAMMENLEGBARE

501, 502, 503

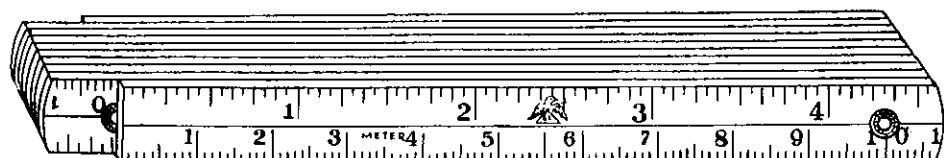

1 metr dlouhá, desetičlanková — 1 Meter lang, zehnteilig

čís.-Nr.	popis	1 kus - 1 Stück Kč	M. M. W. W.
501	žlutě lakovaná - gelb lackiert	3.70	4.40
502	zimostrázová - Buchsbaumholz	21.60	23.—
503	bíle lakovaná - weiß lackiert	4.40	5.20

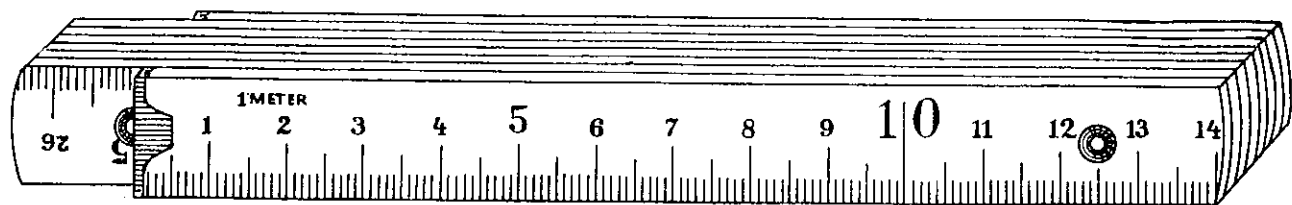

504, 505, 506, 507

1 metr dlouhá, osmičlanková — 1 Meter lang, achtegliedrig

čís.-Nr.	popis	1 kus - 1 Stück Kč	M. M. W. W.
504	žlutě lakovaná - gelb lackiert	1.70	2.—
505	oranžově lakovaná - Orangefarbe	7.70	8.—
	přírodně lakovaná - Naturlack		
	zimostrázová - Buchsbaumholz		

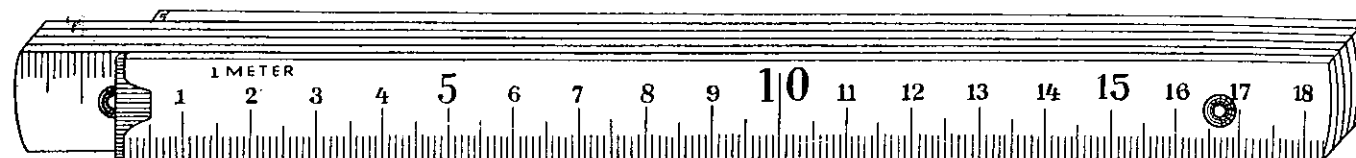

508, 509, 510, 511, 512, 513, 514

1 metr dlouhá, šestičlanková — 1 Meter lang, sechsgliedrig

čís.-Nr.	popis	1 kus - 1 Stück Kč	M. M. W. W.
508	žlutě lakovaná - gelb lackiert	4.40	5.—
509	" " " " - " " IIa	1.08	1.30
510	bíle " " - weiß " "	1.70	2.—
511	přírodně " " - Naturlack	2.40	2.80
512	rákosové " " - aus Schilf	5.20	6.—
513	ohebná, žlutá - biegsame, gelb	7.95	9.20
514	zimostrázová - Buchsbaumholz	11.65	12.80



515, 516

tesařská, 1 metr dlouhá, šestičlanková, 18 mm široké články für Zimmerleute, 1 Meter lang, sechsgliedrig, 18 mm breite Glieder

čís.-Nr.	popis	1 kus - 1 Stück Kč	M. M. W. W.
515	žlutě lakovaná - gelb lackiert	2.60	3.20
516	zimostrázová - Buchsbaumholz	11.—	11.80

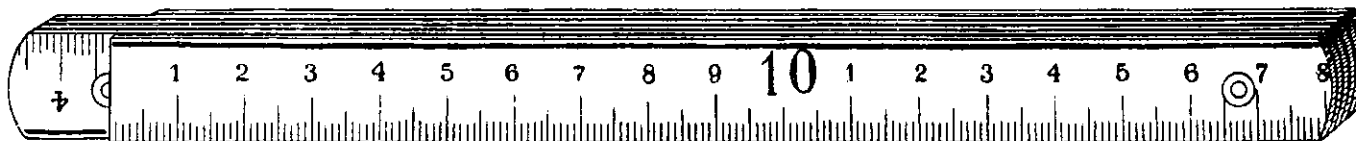

517, 518

modelářská, úbytná, šestičlanková — Schwindmaße für Modelltischler, sechsgliedrig

čís.-Nr.	popis	1 kus - 1 Stück Kč	M. M. W. W.
517	žlutě lakovaná bez per - gelb lackiert, ohne Federn	4.—	2.50
517/IIa	" " " " " " " " " " " " " "		9.60
518	" " " " " " " " " " " " " "		

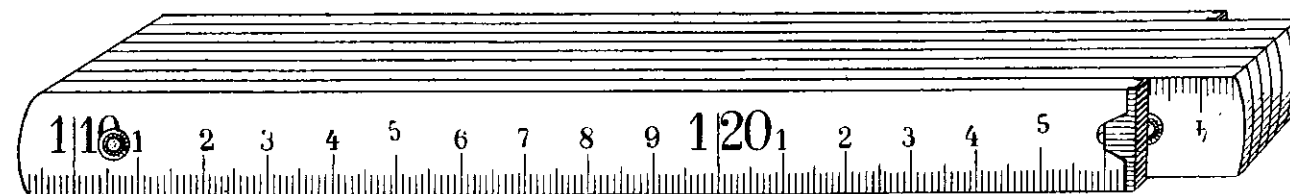

519

kolářská měřítka čtyřstřevičná = 126 1/2 cm, osmičlanková Wagner-Vierfußmaße = 126 1/2 cm, achtegliedrig

čís.-Nr.	popis	1 kus - 1 Stück Kč	M. M. W. W.
519	žlutě lakovaná - gelb lackiert	6.30	4.—
519/IIa	" " " " " " " " " " " " " "		

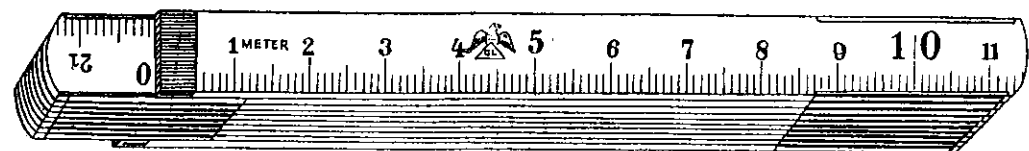

520, 521, 522

PEROVÁ, 1 metr dlouhá, desetičlanková — Mit FEDERN, 1 Meter lang, zehngliedrig

čís.-Nr.	dělání - Teilung:	M.M., M.W., M.L.,	M.	W.		M.	
				L.	W.	W.	W.
čís.-Nr. 520	žlutě lakovaná - gelb lackiert	1 kus - 1 Stück	Kč 7.20				7.80
„ 521	bíle „ - weiß „	„ „ „	13.—				14.40
„ 522	zimostrázová - Buchsbaumholz	„ „ „	28.60				30.—

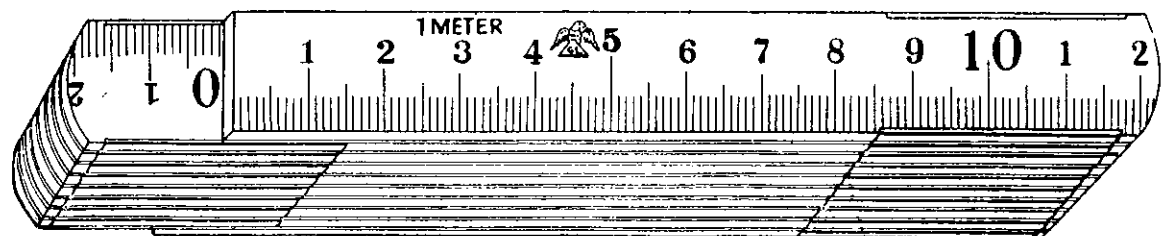

523, 524, 525

PEROVÁ, 1 metr dlouhá, osmičlanková — Mit FEDERN, 1 Meter lang, achtgliedrig

čís.-Nr.	dělání - Teilung:	M.M., M.W., M.L.,	M.	W.		M.	
				L.	W.	W.	W.
čís.-Nr. 523	žlutě lakovaná - gelb lackiert	1 kus - 1 Stück	Kč 9.—				10.—
„ 524	bíle „ - weiß „	„ „ „	10.—				11.20
„ 525	zimostrázová - Buchsbaumholz	„ „ „	23.—				24.80

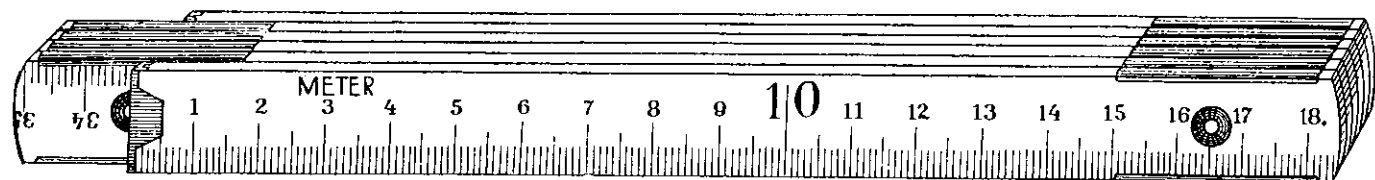

526, 527, 528, 529, 530

PEROVÁ, 1 metr dlouhá, šestičlanková — Mit FEDERN, 1 Meter lang, sechsgliedrig

čís.-Nr.	dělání - Teilung:	M.M., M.W., M.L.,	M.	W.		M.	
				L.	W.	W.	W.
čís.-Nr. 526	žlutě lakovaná - gelb lackiert	1 kus - 1 Stück	Kč 3.30				3.80
„ 526/IIa	„ „ „	„ „ „	2.20				2.50
„ 527	bíle „ - weiß „	„ „ „	5.—				5.50
„ 528	přírodně „ - Nuturlack	„ „ „	3.80				4.40
„ 529	zimostrázová - Buchsbaumholz	„ „ „	18.—				20.80
„ 530	žlutě lakovaná, patentní - gelb lackiert, Patent	„ „ „	13.50				15.60

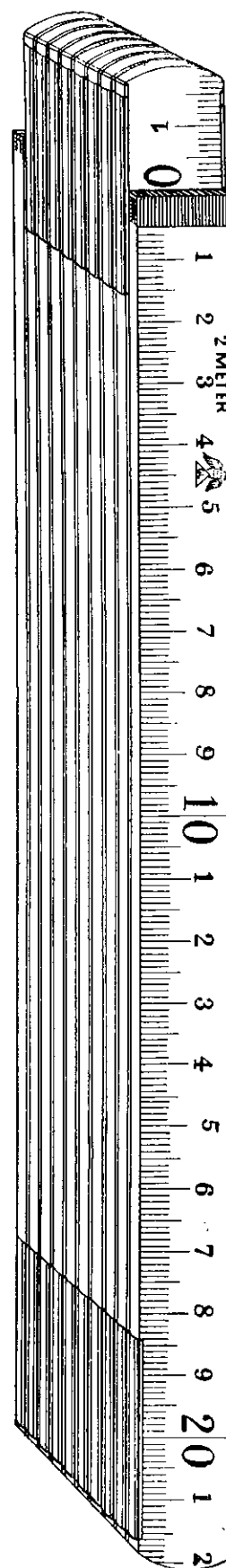

531, 532, 533, 534, 535, 536

PEROVÁ, 2 metry dlouhá, desetičlanková

Mit FEDERN, 2 Meter lang, zehngliedrig

čís.-Nr.	dělání - Teilung:	M.M., M.W., M.L.,	M.	W.		M.	
				L.	W.	W.	W.
čís.-Nr. 531	žlutě lakovaná, tuzemská - gelb lackiert, inländ.	1 kus - 1 Stück	Kč 6.—				6.—
„ 531/IIa	„ „ „ „ „ „	„ „ „	4.—				4.—
„ 532	„ „ cizozemská - „ „ ausländ.	„ „ „	14.—				14.—
„ 533	bíle lakovaná, tuzemská - weiß lackiert, inländ.	„ „ „	6.—				6.—
„ 534	přírodně lakovaná - Nuturlack	„ „ „	7.—				7.—
„ 535	zimostrázová - Buchsbaumholz	„ „ „	27.—				27.—
„ 536	žlutě lakovaná, patentní - gelb lackiert „Patent“	„ „ „	21.—				21.—

537, 538



OCELOVÁ, 1 m dlouhá, desetičlanková — STAHL, 1 Meter lang, zehngliedrig

tmavé dělení

Teilung dunkel

dělání - Teilung: M.M., M.W., M.L.

čís.-Nr. 537	leštěná - blank	1 kus - 1 Stück	Kč 7.80				7.80
„ 538	leštěná, perovací - blank, federnd	„ „ „	9.10				9.10



540, 541

OCELOVÁ, 1 m dlouhá, desetičlanková — STAHL, 1 Meter lang, zehngliedrig

světlé dělení

Teilung hell

dělání - Teilung: M. M., M. W.

čís.-Nr. 540	leštěná - blank	1 kus - 1 Stück	Kč 9.—				9.—
„ 541	leštěná, perovací - blank, federnd	„ „ „	9.90				9.90

543, 544



HLINÍKOVÁ, 1 metr dlouhá, desetičlanková — ALUMINIUM, 1 Meter lang, zehngliedrig

dělení - Teilung: M.M., M.W., M.L., M. $\frac{W}{L}$, $\frac{M}{W}$, $\frac{M}{W}$

čís.-Nr. 543	neperovací - nichtfedernde	1 kus - 1 Stück Kč	15.—	17.20
„ 544	perovací - federnde	„ „ „	18.—	20.40

545, 546
546a
547, 548

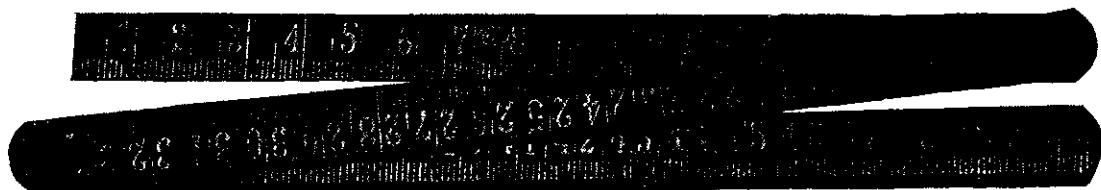

HLINÍKOVÁ, 1 metr dlouhá, šestičlanková — ALUMINIUM, 1 Meter lang, sechsgliedrig

dělení - Teilung: M.M., M.W., M.L., M. $\frac{W}{L}$, $\frac{M}{W}$, $\frac{M}{W}$

čís.-Nr. 545	neperovací - nichtfedernde	1 kus - 1 Stück Kč	12.—	15.—
„ 546	perovací - federnde	„ „ „	15.50	17.20
„ 546a	s mosaz. pery - mit Messingfedern	„ „ „	21.60	24.—

HLINÍKOVÁ, 2 metry dlouhá — ALUMINIUM, 2 Meter lang

dělení - Teilung: M.M., M.W., M.L., M. $\frac{W}{L}$, $\frac{M}{W}$, $\frac{M}{W}$

čís.-Nr. 547	perovací - federnde	1 kus - 1 Stück Kč	30.20	33.20
„ „ 548	s mosaz. pery - mit Messingfedern	„ „ „	35.20	38.90

549



OHEBNÁ OCELOVÁ MĚŘÍTKA v celku — BIEGSAME STAHL-MASSTÄBE, aus einem Stück

délka - Länge mm:	200	250	300	500
šířka a síla - Breite u. Stärke „	13×0.3	13×0.3	13×0.3	18×0.5
1 kus - 1 Stück Kč	1.80	2.20	2.50	6.80

550

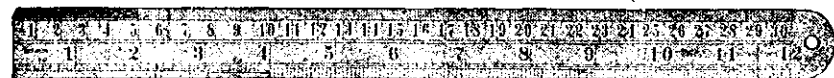

OCELOVÁ MĚŘÍTKA v celku, silnější — STAHLMASSTÄBE, aus einem Stück, stärkere

délka - Länge mm:	200	250	300	400	500
šířka a síla - Breite u. Stärke „	22×0.7	22×1	28×1	30×1.5	30×1.5
1 kus - 1 Stück Kč	6.60	10.—	11.60	—	26.40

551, 552
553, 554



SILNÁ OCELOVÁ A MOSAZNÁ MĚŘÍTKA — STARKE MASSTÄBE VON STAHL UND MESSING

	délka - Länge cm:	50	75	100	100
	šířka a síla - Breite u. Stärke mm:	25×4	28×5	25×4	30×4
čís.-Nr. 551	ocelová, bez dělení - Stahl, ohne Teilung	1 kus - 1 Stück Kč	15.—	24.80	30.—
„ 552	„ s dělením - „ mit „	„ „ „	18.—	31.—	34.—
„ 553	mosazná, bez dělení - Messing ohne „	„ „ „	—	—	—
„ 554	„ s dělením - „ mit „	„ „ „	—	—	—

} na dotaz - laut Anfrage

555



DŘEVĚNÁ MĚŘÍTKA NA SUKNA, 1 m dlouhá — TUCH-STOCKMETER, 1 m lang gezeichnet

šířka a síla - Breite u. Stärke mm:	22×15	22×22
1 kus - 1 Stück Kč	13.30	17.20

556, 557, 558



OCELOVÁ PRAVÍTKA S HRANÍTKOU — STAHL-LINEALE MIT FACETTE

	délka - Länge cm:	50	75	100
	šířka a síla - Breite u. Stärke mm:	40×5	40×5	40×5
čís.-Nr. 556	bez dělení ohne Teilung	1 kus 1 Stück	Kč 25.40	38.40
„ 557	s dělením na hranitce neb na ploše mit Teilung auf der Facette oder Fläche	1 kus 1 Stück	Kč 32.60	49.60
„ 558	s dělením na hranitce i na ploše mit Teilung auf der Facette und Fläche	1 kus 1 Stück	Kč 36.—	55.—

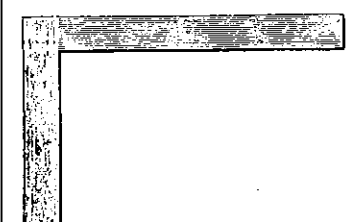

OCELOVÉ ÚHELNÍKY PRO ZÁMEČNÍKY A KAMENÍKY

SCHLOSSER- UND STEINMETZ-STAHLWINKEL

	velikost - Größe cm:	10×15	13×20	16×25	17×30	20×40	25
čís. 559	pro zámečníky 1 kus	Kč	16.—	22.—	27.—	33.—	44.—
Nr. „	für Schlosser 1 Stk						
čís. 560	pro kameníky 1 kus	Kč	—	—	25.20	30.—	35.—
Nr. „	für Steinmetzer 1 Stk						
čís. 561	s příložníkem 1 kus	Kč	25.10	34.40	42.70	51.60	64.—
Nr. „	mit Anschlag 1 Stk						

561

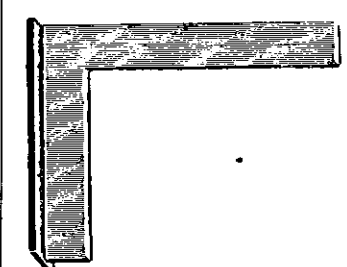



OCELOVÉ ÚHLOVÉ POKOSNICE — STAHL-GEHRUNGSWINKEL

velikost - Größe mm:	100×100	125×125	150×150	200×200
1 kus - 1 Stück Kč	23.60	29.80	37.—	45.—

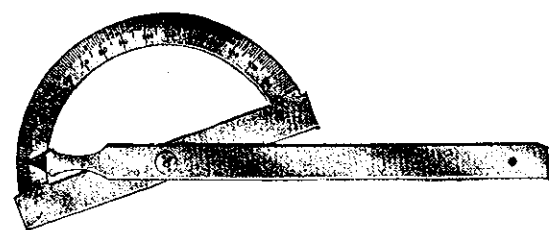

563

**OCELOVÉ ÚHLOMĚRY
STAHL-WINKELMESSER**

průměr oblouku Durchmesser des Bogens	} mm:	120	150	200
délka ramene Schenkellänge		} mm:	80	120
1 kus - 1 Stück Kč			64.—	116.—



564

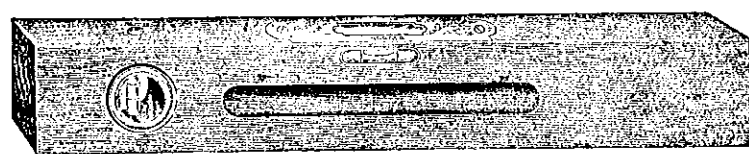

565

DŘEVĚNÉ VODOVÁHY — HÖLZERNE WASSERWAGEN

délka - Länge cm:	15	20	25	30	35	40	45	50	60
čís.-Nr. 564 1 kus - 1 Stück Kč	5.20	6.50	9.60	11.20	—	—	—	—	—
„ 565 „ „ „	—	13.25	13.80	15.55	17.—	18.—	18.80	20.—	22.—

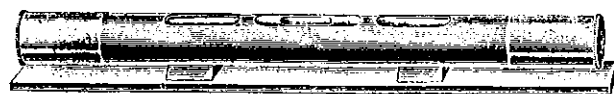

566, 567

KOVOVÉ VODOVÁHY — METALL-WASSERWAGEN

čís. Nr.	celá z mosazi ganz aus Messing	1 kus 1 Stück	} Kč	15	20	25	30
566				36.—	40.—	50.—	58.—
čís. Nr.	se železnou patkou mit Eisensohle	1 kus 1 Stück	} Kč	15	20	25	30
567				30.60	33.—	36.—	44.—

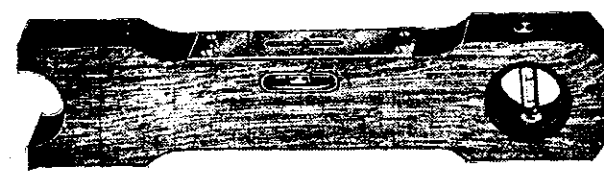

568

**DŘEVĚNÉ VODOVÁHY PRO KAMNÁŘE
25 cm dlouhé**

**HÖLZERNE WASSERWAGEN FÜR OFENSETZER
25 cm lang**

čís.-Nr. 568 bez okutí - ohne Beschlag 1 kus - 1 Stk Kč
„ 569 s mos. okutím - mit Messingbeschlag „



569



570

**HLINÍKOVÉ VODOVÁHY PRO KAMNÁŘE
23 cm dlouhé**

**ALUMINIUM-WASSERWAGEN FÜR OFENSETZER
23 cm lang**

čís.-Nr. 570 { s jednou rovnou plochou 1 kus } Kč 79
 { mit 1 glatten Sohle 1 Stk }



571

čís.-Nr. 571 { obě strany vykrojené 1 kus } Kč 75
 { mit 2 ausgeschnitt. Sohlen 1 Stk }

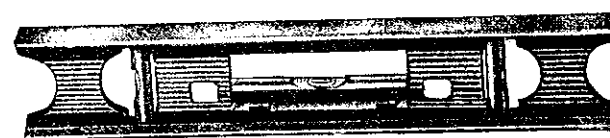

572

**HLINÍKOVÉ VODOVÁHY
ALUMINIUM-WASSERWAGEN**

délka - Länge: 23 cm

1 kus - 1 Stück Kč 99.—



573

**ŽELEZNÉ VODOVÁHY
šedě lakované, s hranolovou dosedací plochou
EISERNE WASSERWAGEN
grau lackiert, mit prismatischer Sohle**

délka - Länge cm: 15 20 25 30



574

čís.-Nr. 573 1 kus - 1 Stück Kč 29.40 39.— 48.70 58.40
„ 574 „ „ „ 29.— 37.20 46.— 53.—



575

**ŽELEZNÉ VODOVÁHY
šedě lakované, s hranolovou dosedací plochou
EISERNE WASSERWAGEN
grau lackiert, mit prismatischer Sohle**

délka - Länge cm: 15 20 25 30
1 kus - 1 Stück Kč 84.40 96.— 113.— 136.—

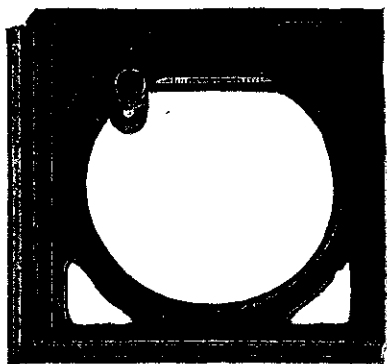

RÁMCOVÉ VODOVÁHY, železné, šedě lakované
RAHMEN-WASSERWAGEN, eiserner, grau lackiert

délka - Länge cm: 10 15 20

s 3 hranolovými a 1 hladkou plochou 1 kus }
mit 3 prismatischen u. 1 glatten Fläche 1 Stk } Kč 160.— 212.— 278.—

576

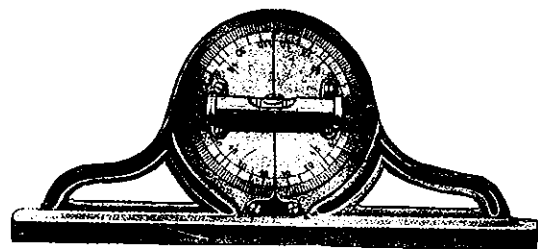

ÚHLOVÉ VODOVÁHY, železné, šedě lakované
se stupňovitým, otáčecím kotoučem, na veškerá měření

EISERNE WASSERWAGEN, grau lackiert
mit drehbarer Gradscheibe, für alle Messungen

délka - Länge cm: 17 22

1 kus - 1 Stück Kč 64.— 77.—

578

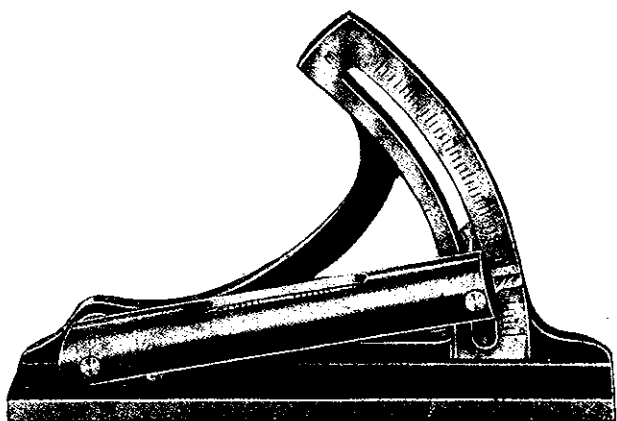

ÚHLOVÉ, ŽELEZNÉ VODOVÁHY SE STUPNICÍ
A MOSAZNOU TRUBKOU

EISERNE WASSERWAGEN MIT WINKEL, SKALA
UND MESSINGROHR

délka - Länge 20 cm

čís.-Nr. 579 ku měření do 45 stupňů 1 kus }
„ „ Messweite bis 45 Grad 1 Stk } Kč 170.—
„ 580 ku měření do 90 stupňů 1 kus }
„ „ Messweite bis 90 Grad 1 Stk } Kč 203.—

579, 580



LIBELY k vodováhám — LIBELLEN für Wasserwagen

velikost - Größe mm: 30×6 40×7 50×9 85×10 100×10
1 kus - 1 Stück Kč —.80 1.10 1.20 1.40 2.40

581

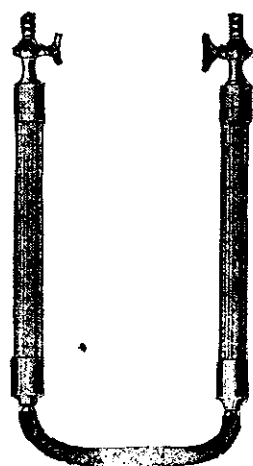

582

HADICOVÉ VODOVÁHY
skleněné trubky 250×25 mm

SCHLAUCH-WASSERWAGEN
Glasröhren 250×25 mm

1 kus - 1 Stück Kč 159.—



583

ŽELEZNÉ OLOVNICE, černě lakované
SENKLOTE VON EISEN, schwarz lackiert

délka - Länge cm: 14 16 18 20 22 25 30

1 kus - Stück Kč 4.40 5.80 6.80 8.80 10.— 11.80 13.—

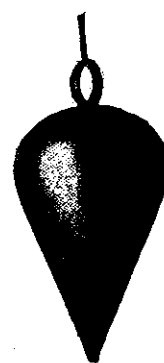

584

ŽELEZNÉ OLOVNICE, hruškovitý tvar, černě lakované
SENKLOTE VON EISEN, birnenförmig, schwarz lackiert

váha - Gewicht gr: 200 300 350 400

1 kus - Stück Kč 4.— 4.80 6.40 8.—



585

OCELOVÉ OLOVNICE, BROUŠENÉ, s mosazným knoflíkem
STAHL-SENKLOTE, GESCHLIFFEN, mit Messingknopf

délka - Länge cm: 12 14 16 18 20 25 30

1 kus - Stück Kč 11.— 13.20 14.40 18.— 20.— 25.— 30.—

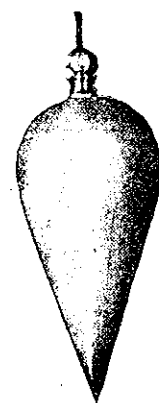

586

BROUŠENÉ OLOVNICE, hruškovitý tvar, s mosazným knoflíkem
GESCHLIFFENE SENKLOTE, birnenförmig, mit Messingknopf

váha - Gewicht gr: 200 300 350 400

ocelové - aus Stahl 1 kus - 1 Stück Kč 9.— 11.70 13.— 14.—
mosazné - aus Messing „ „ „ 28.— 37.60 39.— 40.—

OBSAH.

	Strana		Strana		Strana
A		Klíny na dřevo a kámen	18	Pilky nazezávací	15
ampérová a průřez. měřidla	98—99	Kolečka k vyrovnávacím vroubkovacím	55	" prořezávací	15
B		Kolovrátky	38	Plstěné kotouče	15
betonářské válečky	18	" k autům	72	Počítadla kusů	108
brousící strojky	56—57	Kotouče na leštění smirkové	58—59	" obrátek	96
řidlicové sekáče	19	Kovadliny	11	Podkovářská kladiva	12
Č		Kovadlinky hodinář.	30	Pokryvačské hřebovky	19
čelisti kulaté	84	" na koky	17	Pokryvačská kladiva	19
čepy do sklíčidel	44	Kovář. měchy	13	Polní výhně	13
D		Křížová kladiva	17	Posuvná měřítka	99—103
dlaždičská kladiva	19	Kružídla	104—106	Pravitka ocelová	113
dřátěné kartáče	60—62	Kusová počítadla	108	Přitažníky nýtů	35
dřadla pro čelisti	83	L		Přístrojky k vrtání, leštění a broušení	58
dřátka k hodinářským výstružníkům	52	Lešticí strojky	58	Protahovací pásy	69
člčičky	34	Libely	116	" pera	69
čtinová měřítka	96	Ložiska pro brusy	57	Provazové kladky	70
H		M		Průbojníky	11
havičkáře	35	Matkové klíče	75—76	Průřezová měřidla	34—36
hliníková měřidla	112	Mazací lisy	64	R	
hodinářské kovadliny	30	Mazničky automatické	65	Rámy pro hodinářské pilky	15
hodinářské svěrky	39	" kapací	65	" pro pilky na kov	14
hodinářské výstružníky	52	" otáčecí	65	Razidla	36
hodinové rychloměrky	98	" přilbicové	65	" spodní a vrchní	11
hřebínky závitové	94	" Stauifer	65	Redukční vložky	44
hřebovky pokrývačské	19	Měchy kovářské	13	Regulační jímky	13
J		Měřicí pásma	106—107	Rychloměrky	98
hly nádrhové	104	Měřidla hliníková	112	Rychlosvinovací měřítka	107
K		" na sukna	113	Ř	
kartáče drátěné	60—62	" ocelová	112—113	Řeltačky	37
kladiva — dlaždičská	19	" skládací	108—112	Řetězové kladkostroje	71
" křížová	17	" svinovací	107	Rezače svorníků a železa	73
" na koky	17	Měřítka ampérová	98—99	S	
" nýtovací	16	" dutinová	96	Samočinná svinovací měřítka	107
" pemrlice	18	" mezer a trhlin	95	Sedlíky vyrovnávací	17
" podkovářská	12	" na drát a plech	98	Sekáče na břidlici	19
" pokrývačská	19	" posuvná	99—103	" na kopyta	12
" zednická	19	" průměrová	98—99	" na podkováky	12
kladkostroje	71	" rychlosvinovací	98—99	" na umělý kámen	18
kladky na leštění	70	" úhlová na vrtáky	95	" na železo	16
" provazové	70	" výustek (dýсны)	95—96	Skládací měřidla	108—112
kleště — dřívokovací	23	" závitová	94—95	Sklíčidla k soustruhu	44
do ohně	11	Mikrometry	96—97	" do vrtaček	43
elektrikářské	27	Míry na dobytek	107	Smirkové kotouče	58—59
kombinační	26	" na koně	107	" plátno	60
na drát	24	N		" úlomky	59
na drátky pro vepře	22	Nádrhové jehly	104	Smirkový prášek	59
na hořáky	28	Napínače drátů	69	Soukenné kotouče	58
na isol. drát	27	Nástavce k vrtákům	92	Svěráky	34
na isol. trubky	27	Nástrčkové klíče	73—74	" rovnoběžné	32—33
na lámání skla	25	Nůžky na pletivo	22	Svěráčky	31—32
na mēd. drát	27	O		Svěrky	30
na lámání skla	25	Ocel. měřidla	112—113	" do svěráků	34
na ohýb. isol. trubek	28	" pravítka	113	" hodinářské	30
na plech. zděje	23	" protah pásy	69	Š	
na pletivo	21	" protah. pera	69	Škrable	69
na plomby	23	" razidla	36	Špachtle	69
na zápal. šňůry	22	" úhelníky	113—114	Šroubováky	66—68
na závlačky	28	" úhlooměry	114	Šroubové klíče	76—79
na zuby pro vepře	22	Ohniště	13	St	
obuvnické	22	Ochranné pásy	70	Strojky brousící	56—57
podkovářské	12	Okružní pilky na kov	15	" na vrtání, leštění a broušení	58
postranní	21	Olejníčky	63—64	Střikačky na olej	64
pro automobily	28	Olovnice	117	Struháky na kopyta	12
pro jízdní kola	28	Oškrdy mlynářské	18	Stupadla	70
pro kamnáře	21	" na kotl. kámen	19	Sp	
pro modistky	25	" nožové	18	Spirálové vrtáky	45—48
pro radio a telefon	25	P		Spodní razidla	11
proštipovací	22	Palice	17	T	
růžencové	25	" na kámen	18	Trháky na kopyta	12
sedlářské	25	Paličky na šterk	18	Ú	
skřípky	20—21	Pánvice na sádro	69	Úhelníky	113—114
šampaňské	26	Pásma měřící	106—107	Úhlooměry	114
štipací	20	Pásky ochranné	70	Úhlová měřítka na vrtáky	95
telegrafní	27	Pemrlice	18	Úhlové výstružníky	52
tkalcovské	25	Perlíky	17	Utínky	11
universální	24	Pilky na kámen	14		
zkoušecí	12	" na kov	14		
matkové	75—76	" na kov a kosti	15		
nástrčkové	73—74	" okružní na kov	15		
šroubové	76—79				

	Strana		Strana
V		Vrtáky do země	51
Válcové měchy	13	" na mramor	50
Válečky betonářské	18	" na ráfy	50
Větráky pro výhně	13	" s levým chodem	92
Vlčky	11	" spirálové	45—48
Vodováhy	114—116	" středící	50
Vozové zvedáky	71	" -vyhlubovače	50
Vratidla	93	" -závitníky	78—92
Vrchní razidla	11	Vyhlubovače	50
Vroubkovací kolečka	55	Vykrajovačla	106
Vrtačky	39—42	Vyrovnávače smirk. kotoučů	55
" do kamene a zdi	49—51	Vyrovnávací desky	13
" do řeltaček	38	" sedlíky	17
		Výstružníky	52—54

Inhaltsverzeichnis.

	Seite		Seite
A		F	
Abrichter für Schmiregelscheiben	55	Feilkloben	30
Abschrötter	11	" für Uhrmacher	30
Ambosse	11	Feldschmieden	13
" Dängel-	17	Feuerzangen	11
" für Uhrmacher	30	Filzschleiben	58
Amperelehren	98—99	Flachgewindeschablonen	95
Autowinden (Heber)	71—72	Flachmeisel	16
		Flaschenzüge-Seil	70
B		" Ketten	71
Bandmaße	106—107	Froschklemmen	69
Baurollen	70	G	
Beton-Bodenwalzen	18	Geflechtscheren	22
Blasebälge	13	Gesenke obere — untere	11
Blechlehren	98	Gewindebohrer	78—92
Bohrer-Drill-	39	Gewindelehren	95
" Erd-	51	Gewindeschablonen	94
" Gewinde-	78—92	Gewindestrehler	94
" Linksgang-	92	Gipspfandeln	69
" Marmor-	50	Gürtel für Telegraphisten	70
" Mauer-	49, 51	H	
" Radreife-	50	Halter für Schneidbacken	83
" Spiral-	45—48	Handgewindestrehler	94
" Stein-	49, 51	Hämmer — Dängel-	17
" Zentrier-	50	" Hufbeschlag-	12
Bohrfutter	43	" Kreuz-	17
Bohrknarren	37	" Kron-	18
" -Bohrer	38	" Maurer-	19
Bohrkopfszapfen	44	" Niet-	16
Bohrmaschinen	39—42	" Pflaster-	19
"	58	" Schieferdecker-	17
Bohrwinden	38	" Schlicht-	19
Bolzenabschneider	29	" Vorschlag-	17
Brücken für Schieferdecker	19	Helmöler	65
Bürsten-Draht	60—62	Holz- und Steinkeile	18
D		Hörnchen	11
Dängelhämmer	17	Hufhauklingen	12
Dängelambosse	17	Hufnietklingen	12
Dicktenschablonen	95	Hufschneider	12
Drahtbürsten	60—62	Hufuntersuchzangen	12
Drahtlehren	98	Hufwerkmesser	12
Drahtspanner	69	Hufzangen	12
Drehbankfutter	44	Ch	
Drehhohler	65	Chariereisen	18
Drillbohrer	39	I	
Durchschläger	11	Isolierrohrabschneider	27
"	34	K	
Düsenlehren	95—96	Keile für Holz und Steine	18
E		Kesselsteinpicken	18
Einsätze für Bohrfutter	44	Ketten-Flaschenzüge	71
Einziehbänder	69	Klemmfutter	44
Einziehfedern	69	Knopflochen	35
Elektrikerspachteln	69	Körner	34
Erdbohrer	51	Qu	
Esseisen	13	Querschnittlehren	
R		R	
Rámy pro hodinářské pilky	15	Rädchen für Schmiregelscheiben	
" pro pilky na kov	14	Rändrierrädchen	
Razidla	36	Reduziereinsätze	
" spodní a vrchní	11	Z	
Redukční vložky	44	Závitnice	
Regulační jímky	13	Závitníky	
Rychloměrky	98	Závitové hřebínky	
Rychlosvinovací měřítka	107	Závitová měřidla	
Ř		Zednická kladiva	
Řeltačky	37	Zvedáky	
Řetězové kladkostroje	71	Ž	
Rezače svorníků a železa	73	Žabky	
S			
Samočinná svinovací měřítka	107		
Sedlíky vyrovnávací	17		
Sekáče na břidlici	19		
" na kopyta	12		
" na podkováky	12		
" na umělý kámen	18		
" na železo	16		
Skládací měřidla	108—112		
Sklíčidla k soustruhu	44		
" do vrtaček	43		
Smirkové kotouče	58—59		
" plátno	60		
" úlomky	59		
Smirkový prášek	59		
Soukenné kotouče	58		
Svěráky	34		
" rovnoběžné	32—33		
Svěráčky	31—32		
Svěrky	30		
" do svěráků	34		
" hodinářské	30		
Š			
Škrable	69		
Špachtle	69		
Šroubováky	66—68		
Šroubové klíče	76—79		
St			
Strojky brousící	56—57		
" na vrtání, leštění a broušení	58		
Střikačky na olej	64		
Struháky na kopyta	12		
Stupadla	70		
Sp			
Spirálové vrtáky	45—48		
Spodní razidla	11		
T			
Trháky na kopyta	12		
Ú			
Úhelníky	113—114		
Úhlooměry	114		
Úhlová měřítka na vrtáky	95		
Úhlové výstružníky	52		
Utínky	11		

	Seite		Seite		Seite
R		Schnellmesser	98	Windeisen	93
Reibahlen	52—51	Schnell-Rollbandmaße	107	Winden	71—72
„ Winkel	52	Schraubenschlüssel	76—79	Windenkarren	37
Reißkloben	34	Schraubenzieher	66—68	Winkelmesser	114
Reißnadeln	104	Schraubstöcke-Parallel-	32—33	Winkelreibahlen	52
Rollbandmaße	106—107	„ steyrische	34		
Rollen für Seile	70	Schraubstöckchen	31—32	Z	
		Schrottmeißel	16	Zangen-Abmantelungs-	27
S				„ Automobil-	28
Sägebogen	14	Sp		„ Beiß-	20
„ für Uhrmacher	15	Spachteln	69	„ Brenner-	28
Sägen-Kreis-	15	Spiralbohrer	45—48	„ Draht-	24
„ Laub-	15	Spitzstöckel	11	„ Elektriker-	27
„ Marketerie-	15			„ Fahrrad-	28
„ Metall-	14	St		„ Feuer-	11
„ Metall und Horn-	15	Stahl-Einziehbänder	69	„ Geflecht-	21
„ Stein-	14	„ Einziehfedern	69	„ Glasbrech-	25
Seil-Flaschenzüge	70	„ Lineale	113	„ Huf-	12
„ Rollen	70	„ Stempel	36	„ Hufuntersuch-	12
Senklote	117	„ Winkel	113—114	„ Champagner-	26
Sicherheitsgürtel	70	Stauferbüchsen	65	„ Isolierrohr-	27
		Steckschlüssel	73—74	„ Isolierrohrbiege-	28
Sch		Steigeisen	70	„ Kombinations-	26
Scheren-Geflecht-	22	Steinbohrer	49, 51	„ Kupferdraht-	27
Scheibenschneider	106	Stein- und Holzkeile	18	„ Loch-	22—33
Schieblehren	99—103	Steinmetzwinkel	113	„ Modistinen-	25
Schieferdeckerbrücken	19	Stückzähler	108	„ Ösen-	23
„ Hämmer	19			„ Plomben-	23
„ Nageleisen	19	T		„ Radio-	25
Schleiflehren	95	Tourenzähler	96	„ Rosenkranz-	25
Schleifmaschinen	56—58	Tropf-Apparate	65	„ Sattler-	25
Schleifsteinlager	57	Tuchscheiben	58	„ Seitenschneider-	21
Schlägel	17			„ Schuster-	22
Schlichthämmer	17	U		„ Schusterfalz-	22
Schlosserwinkel	113—114	Uhrmacherreißkloben	30	„ Schweinezahn-	22
Schlüssel-Mutter-	75—76	Unterwind-Eßeisen	13	„ Schweinsrüssel-	32
Schlüssel-Schrauben-	76—79	Uhr-Schnellmesser	98	„ Telephon-	25
„ Steck-	73—74			„ Telegraphen-	27
Schmierapparate	65	V		„ Töpfer-	21
Schmierbüchsen	65	Ventilatoren für Schmiede	13	„ Universal-	24
Schmierpressen	64	Verlängerungen für Gewindebohrer	92	„ Vorschneider-	20—21
Schmirgelleinen	60	Versenker	50	„ Weber-	25
Schmirgelpulver	59	Viehmaße	107	„ Zündschnur-	22
Schmirgelscheiben	58—59	Vorbohrer für Radreife	50	Zement-Bodenwalzen	18
Schmirgelscheibenabrichter	55	Vorschlagshämmer	17	Zentrierbohrer	50
Schmirgelscheibenrädchen	55			Zirkel	104—106
Schmirgelsteinbrocken	59	W			
Schneidbacken	84	Wagenwinden	71—72		
Schneidkluppen	80—92	Wasserwagen	114—116		

