

3,2 (✓)

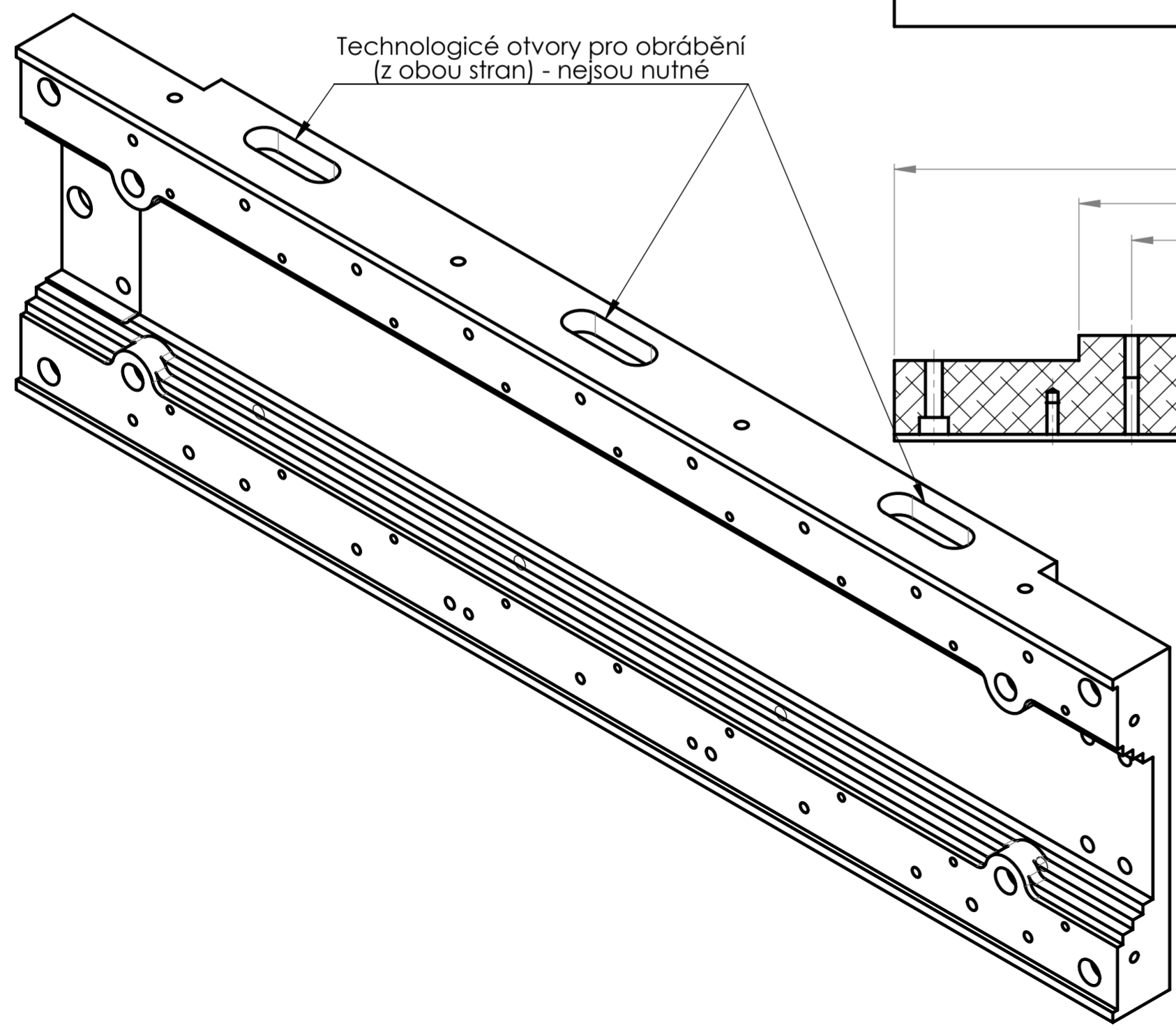
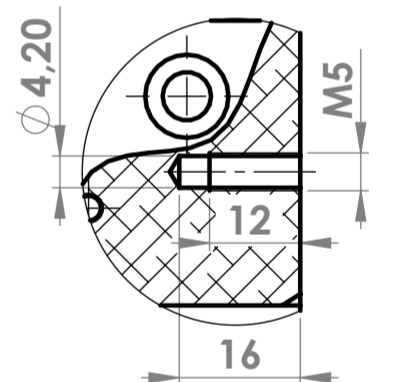
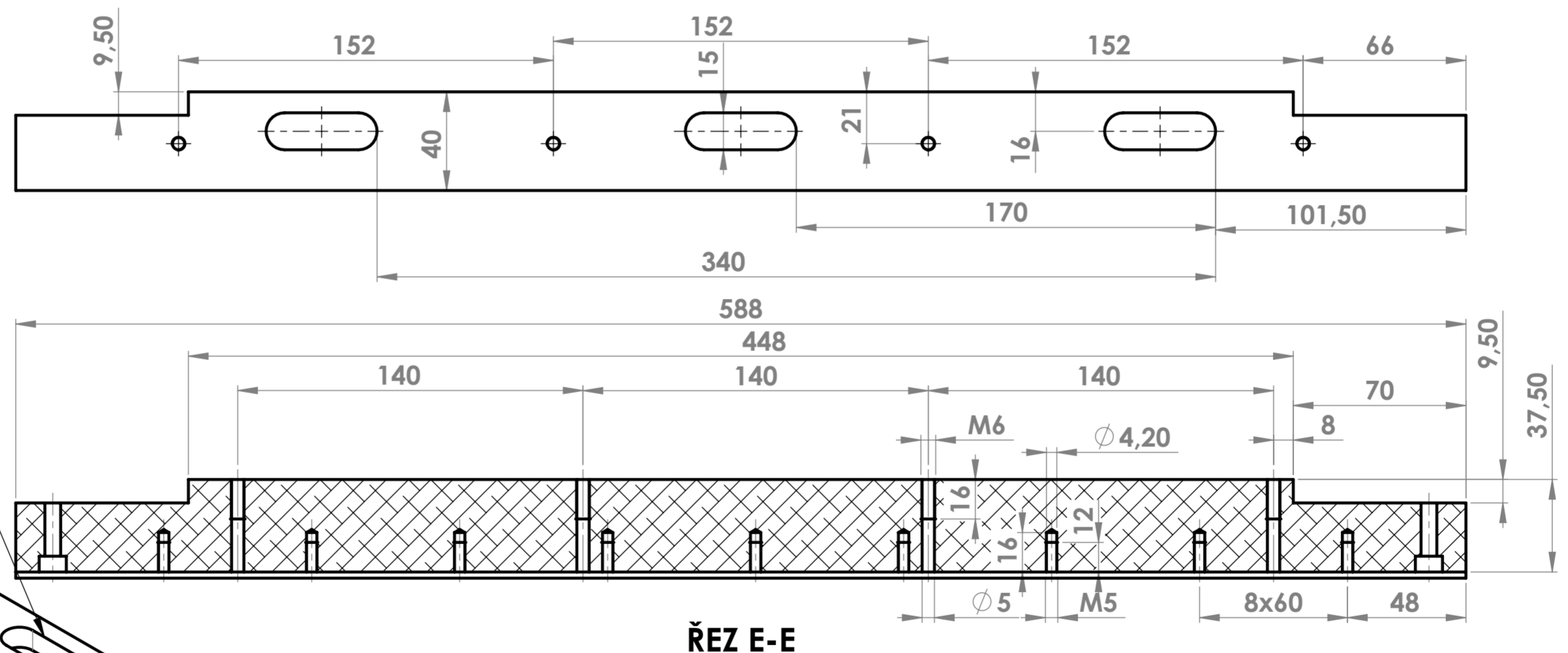
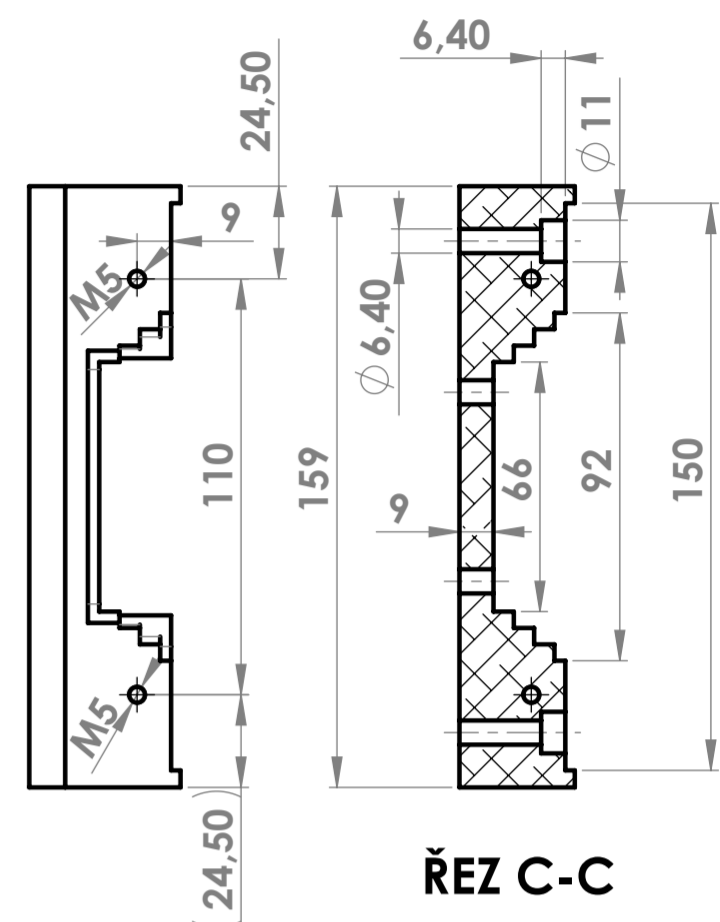
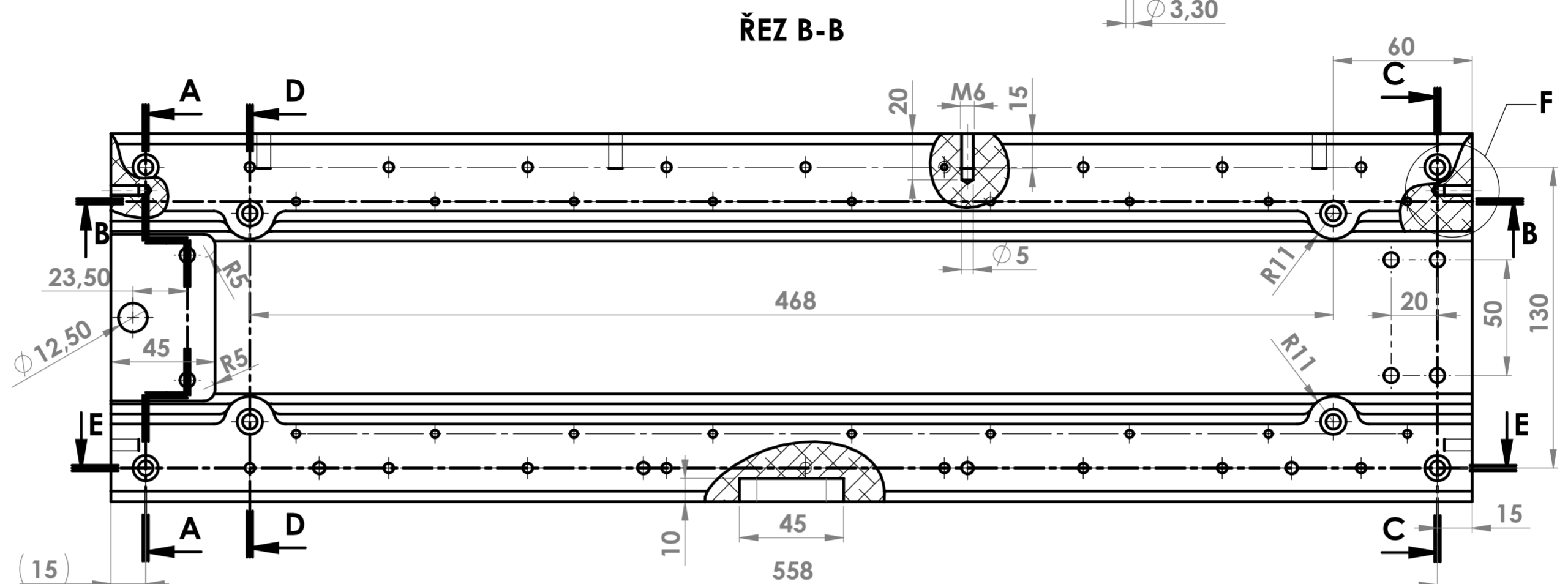
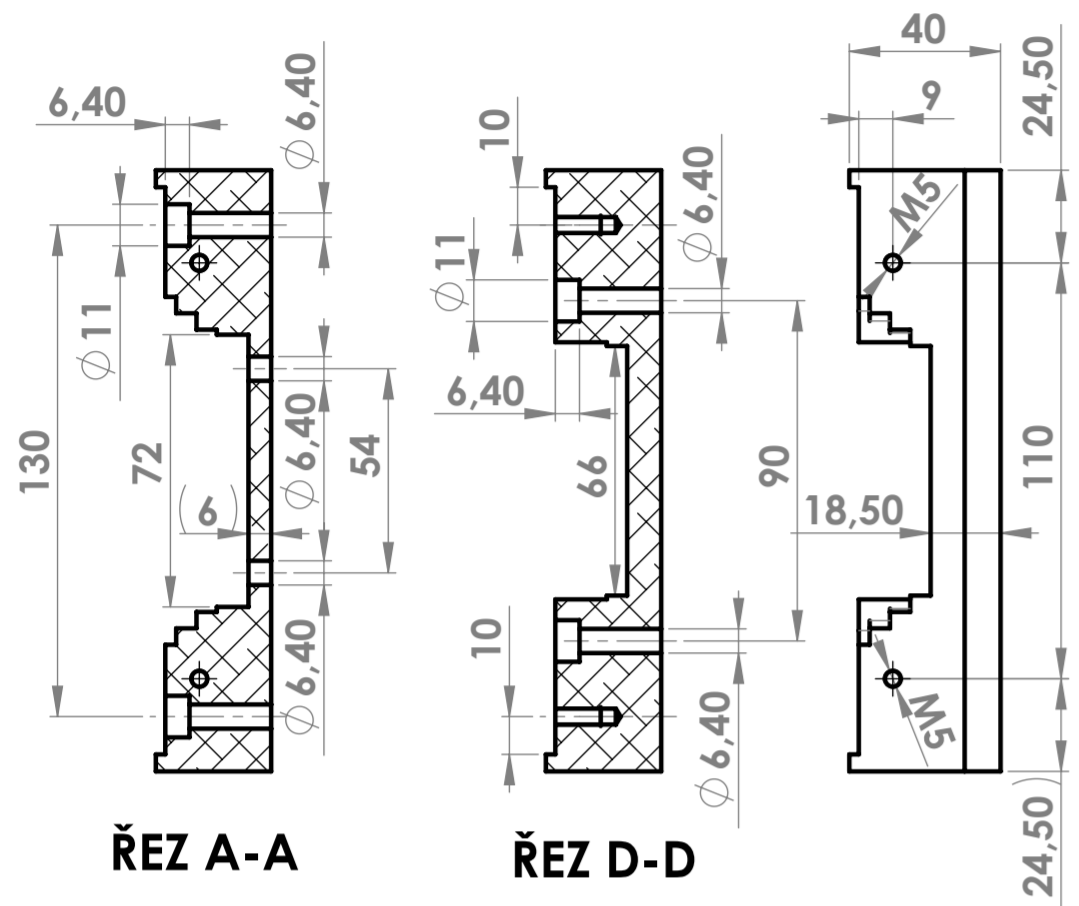

Technologické otvory pro obrábění (z obou stran) - nejsou nutné

DUŠEVNÍ MAJETEK Příjemce výkresu ručí za důvěrné užití a za škodu způsobenou zneužitím.				PLO 159x40(40)-588	Externě	G.AL C330	6.66
Kreslil	Martin Hrodek	Lysáci	19.10.2015	Polotovary	Norma	Mat.koneč.	Mat.vých.
Vytvořil		hrodek.m	21.10.2015	Místo: horní příčka X_00		Č.hm.	Hr.hm.
Schválil				Název	Příčka horní "X"		
Technol.				Konfigurace: Výchozí			
Norm.				Obj.č.: -	Starý výkres: -		
Měřítko	1:2	Přesnost: ISO 2768 - mK	Tolerance: ISO 8015	CNC-0012.03			
		Průměry:		Číslo výkresu		Lístů: 1	List 1