

0,5 X 45°

0,85 + 0,05  
- 0,00

0,85 + 0,05  
- 0,00

0,5 X 45°

Ø7 + 0,00  
- 0,10

Ø6h11

26,5 + 0,20  
- 0,00

31,5

2,5 + 0,00  
- 0,20

Hrubá hmot.	Polotovar	KR7 -	Úprava hran	Povrchová úprava	Tolerování	Přesnost	Poznámka
		40	ISO 13 715		ISO 8015	ISO 2768-mK	
Hmotnost	Měřítko	Pro		Druh dokumentu	Soubor		
0,009 kg	5:1				Výkresy.idw		
Materiál	Projekt			Číslo výkresu sestavy			
CSN 11 373	Pásovec 2014						
Promítání	Datum revize	Pozice		Číslo výkresu			
ISO E		063					
Datum	Kontroloval	Kreslil					
5.11.2014		Ing. Tomáš					
		Mlčák					
Jazyk	Formát			Název součásti			
CS	A4						
Max. listů	List						
76	53						



PAS-2014-63

Hřídlel 2

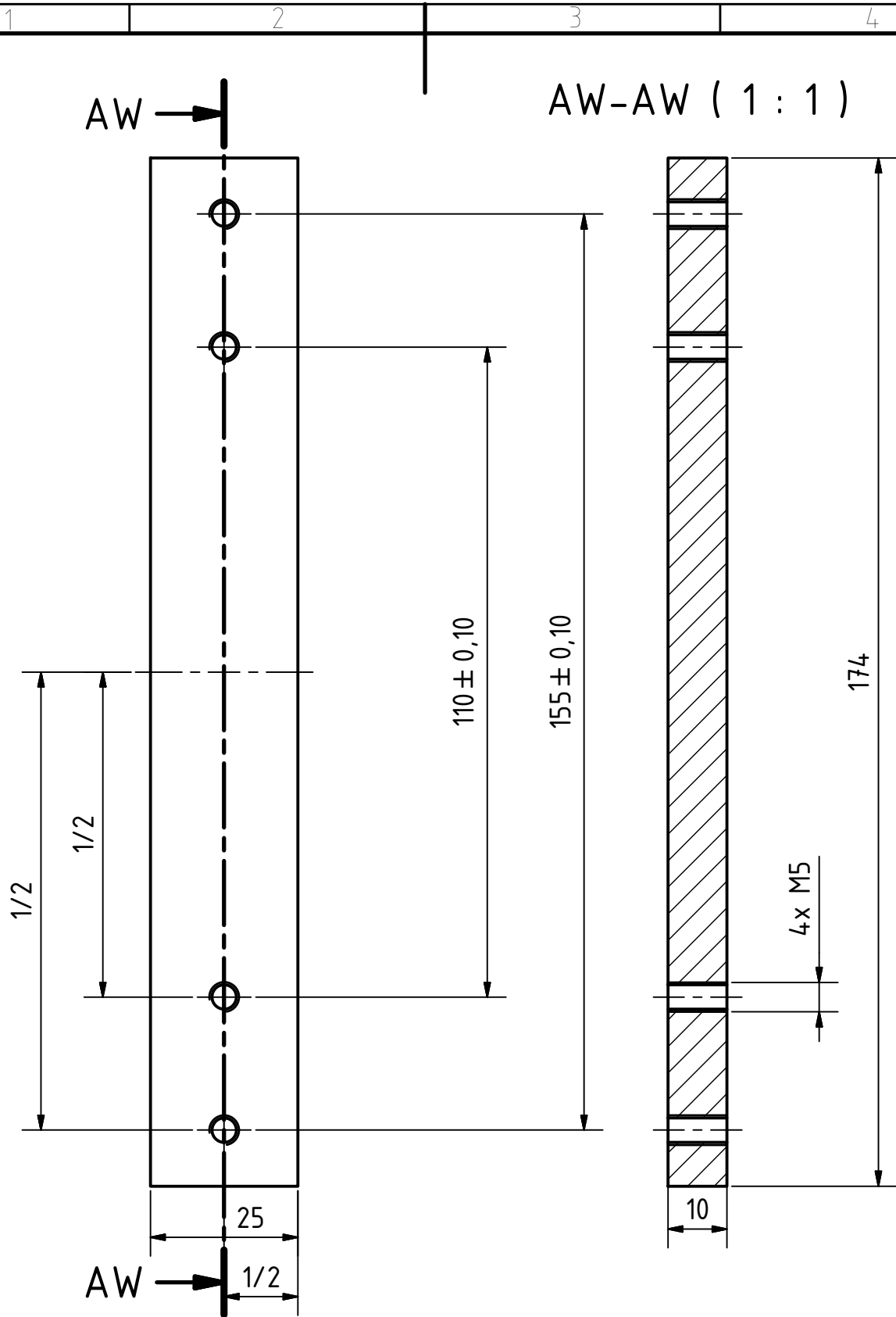

Hrubá hmot.	Polotovár	Úprava hran	Povrchová úprava	Tolerování	Přesnost	Poznámka
	174x25x10	ISO 13 715		ISO 8015	ISO 2768-mK	
Hmotnost	Měřitko	Pro	Druh dokumentu	Soubor	Výkresy.idw	
0,337 kg	1:1					
Materiál	Projekt	Číslo výkresu sestavy				
CSN 11 523	Pásovec 2014					
Promítání	Datum revize	Pozice	Číslo výkresu			
ISO E		64	PAS-2014-64			
Datum	Kontroloval	Kreslil				
5.11.2014		Ing. Tomáš	Název součásti			
Jazyk	Formát	Mlčák				
CS	A4		Nosník 3			
Max. listů	List					
76	54					

