

1 2 3 4 5 6

A

A

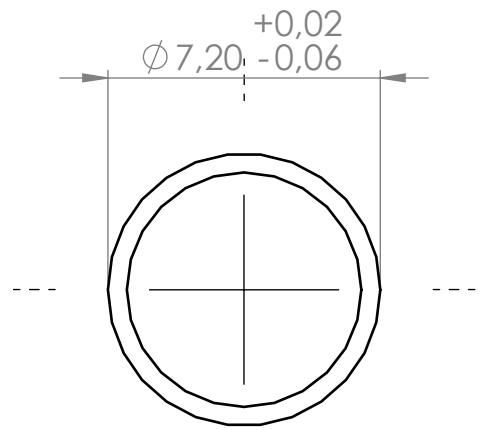
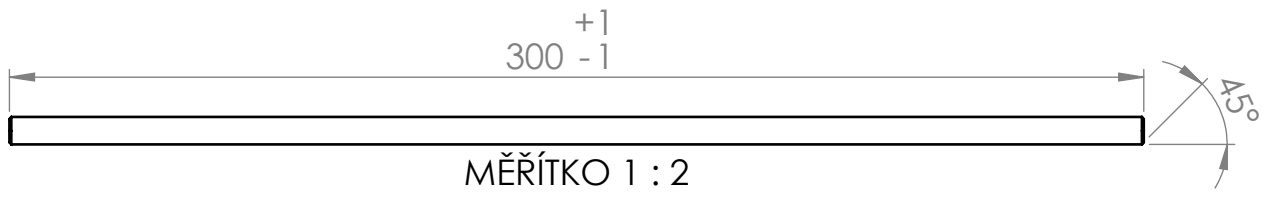

B

B



C

C

D

D

POKUD NENÍ UVEDENO JINAK: JEDNOTKY JSOU V MILIMETRECH DRSNOST: TOLERANCE: LINEÁRNÍ: ÚHLOVÁ:		OPRACOVÁNÍ: povrch osmirkovat jemným plátnem cca 400		ODSTRANIT OSTŘÉ HRANY	NEUPRAVOVAT MĚŘÍTKO VÝKRESU	ZMĚNA
	JMÉNO	PODPIS	DATUM	1 kus	NÁZEV:	
NAVRHL						
PŘEZKOUSEL						
SCHVÁLIL						
VÝROBA						
Z. JAKOSTI				MATERIÁL: libovolná nerez	Č. VÝKRESU	OSA
						A4
				HMOTNOST:	MĚŘÍTKO:1:5	LIST 1 Z 1 LISTŮ

1 2